

А.А. БАЙМАХАНОВ

**КӨМЕЛЕТКЕ ТОЛМАҒАН АДАМДЫ
ТӘРБИЕЛЕУ ЖӨНІНДЕГІ МІНДЕТТЕРДІ
ОРЫНДАМАУДЫ НЕМЕСЕ ТИІСІНШЕ
ОРЫНДАМАУДЫ ТЕРГЕП-ТЕКСЕРУДІҢ
ЖӘНЕ АЛДЫН АЛУДЫҢ ҰЙЫМДЫҚ-
ҚҰҚЫҚТЫҚ АСПЕКТІЛЕРІ**

МОНОГРАФИЯ

Алматы
2022

**ӘӨЖ
КБЖ**

*Қазақ еңбек және әлеуметтік қатынастар
академиясымен баспаға шығаруға келісілген*

Рецензенттер:

- | | |
|-----------------|--|
| Е.Н. Бегалиев | Құқық қорғау органдары академиясының
Арнайы заң пәндері кафедрасының
профессоры, заң ғылымдарының докторы,
профессор |
| А.А. Аубакирова | ҚР ІІМ М.Есболатов атындағы Алматы
академиясының Қылмыстық процесс және
криминалистика кафедрасының бастығы
полиция полковнигі РФ-ның заң
ғылымдарының докторы, доцент |

Баймаханов А.А.

Кәмелетке толмаған адамды тәрбиелеу жөніндегі міндеттерді орындамауды немесе тиісінше орындамауды тергеп-тексерудің және алдын алудың ұйымдық-құқықтық аспектілері. Монография. – Алматы: Лантар Books, 2022 – 257 бет.

ISBN

Оқырманға ұсынылып отырған монография кәмелетке толмаған адамды тәрбиелеу жөніндегі міндеттерді орындамау немесе тиісінше орындамауды тергеп-тексеру және алдын алуды зерттеуге арналған.

Монография «құқық қорғау қызметі» және «құқықтану» мамандықтары бойынша оқитын студенттерге, магистранттарға, докторанттарға, сондай-ақ криминология, криминалистика және сот сараптамасына қызығушылық танытатын көпшілік оқырмандарға арналған.

**ӘӨЖ
КБЖ**

ISBN

© Баймаханов А.А., 2022
© Лантар Books, 2022

КІРІСПЕ

Монографиялық зерттеу Қазақстан Республикасының қылмыстық заңнамасында жауаптылық көзделген кәмелетке толмаған адамды тәрбиелеу жөніндегі міндеттерді ата-анасының немесе өзіне осы міндеттер жүктелген өзге адамның, сол сияқты педагогтің немесе оқу, тәрбиелеу, емдеу мекемесінің немесе кәмелетке толмаған адамды қадағалауды жүзеге асыруға міндетті өзге мекеменің басқа да жұмыскерінің орындамауын немесе тиісінше орындамауын тергеп-тексерудің және алдын алудың ұйымдық-құқықтық аспектілеріне арналған, бұл теориялық және тәжірибелік жағынан өзекті мәселе болып табылады. Жұмыс мазмұнында осы бағыттағы мәселелер кешенді түрде сарапталып, кәмелетке толмағандардың құқықтарын қорғауда жаңа тиімді тетіктер қолдану қажеттігі анықталды.

Кез келген өркениетті мемлекет өскелең ұрпақтың денсаулығын сақтауды, олардың қауіпсіздігін қамтамасыз етуді ерекше қамқорлыққа алады.

Кәмелетке толмағандардың мүдделерін қорғау мәселелері айқын әлеуметтік бағыттылығымен сипатталады. Олардың құқықтары мен мүдделерін қорғаудың негізгі кепілдіктері халықаралық нормативтік актілерінде және Қазақстан Республикасының заңнамасында бекітілген. Сонымен қатар, отбасындағы зорлық-зомбылық мәселесі біздің елімізде дербес әлеуметтік мәселеге айналды, бұл кәмелетке толмағандарға қатысты зорлық-зомбылықтан туындаған теріс салдарларын ескере отырып, ҚР ҚК-нің 140-бабында көзделген қылмыстық құқық бұзушылықтар бойынша статистикалық деректермен, эмпирикалық зерттеудің нәтижелерімен және тергеп-тексерудің нақты қажеттіліктерімен расталады.

Қазақстан Республикасының 2010 жылдан 2020 жылға дейінгі кезеңге арналған құқықтық саясат тұжырымдамасында мемлекеттің қылмыстық саясаты кәмелетке толмағандарды қорғау мәселесінде келесі институттарды жетілдіруге бағыттайды:

– қылмыстық құқықты одан әрі дамыту, бұрынғыдай қылмыстық саясаттың қос векторлығын ескере отырып жүргізілуіне тиіс;

– кәмелетке толмағандарға, олардың құқықтары мен заңды мүдделеріне қауіп төндіретін қылмыстар үшін, террористік, экстремистік және сыбайлас жемқорлық қылмыстары үшін, ұйымдасқан қылмыстық топ немесе қылмыстық қауымдастық құрамында қылмыс жасағаны үшін қылмыстық жауаптылық күшейтілуі тиіс [1].

Осы ұстаным, Мемлекет басшысы Қасым-Жомарт Тоқаевтың «Сындарлы қоғамдық диалог – Қазақстанның тұрақтылығы мен өркендеуінің негізі» атты 02.09.2019 ж. Қазақстан халқына Жолдауында да көрініс тауып, «жыныстық зорлық-зомбылық, педофилия, есірткі тарату, адам саудасы, әйелдерге қатысты тұрмыстық зорлық-зомбылық және басқа да ауыр қылмыстарға, әсіресе, балаларға қатысты қылмыстарға қолданылатын жазаны шұғыл түрде қатайту қажет» – деп атап өтілді [2].

Сондай-ақ, Мемлекет басшысы «Бала құқығын қорғау және тұрмыстық зорлық-зомбылыққа қарсы іс-қимыл мәселесіне басымдық беруіміз қажет. Жасөспірімдер арасында көбейіп кеткен суицид мәселесімен мақсатты түрде айналысу керек. Біз зорлық-зомбылықтан зардап шеккен балалар мен олардың отбасын қорғау жөнінде толыққанды бағдарлама әзірлеуіміз қажет» – деп тапсырды [2].

Кәмелетке толмағандардың осындай зорлық-зомбылықтан қорғалуына және дұрыс тәрбие алуына заңнамамен кепілдіктер қаралғанымен, олардың тиісінше сақталуы қажетті шаралардың дұрыс қолданылуын талап етеді. ҚР ҚК-нің 140-бабында көзделген қылмыстық құқық бұзушылықтарды тергеп-тексеру барысында кәмелетке толмаған адамды тәрбиелеу жөніндегі міндеттерді орындамаудың немесе тиісінше орындамаудың белгілерін анықтауда бірқатар қиындықтар туындайды. Осы ретте, міндеттеріне балаларды тәрбиелеу мен қадағалау кіргенімен, оларды азаптаған, ар-намысы мен қадір-қасиетін жүйелі түрде қорлаған, олардың дене бітімі мен психикалық

дамуына зиян келтірген адамдар қылмыстық жауаптылықтан босатылуына жол берілуі жоққа шығарылмайды.

Зерттелетін санаттағы қылмыстық құқық бұзушылықтарды тергеп-тексеру белгілі бір қиындықтарды тудырады, бұл тәжірибедегі қызметкерлермен жүргізілген сауалнама нәтижелерімен расталады. Олар осы санаттағы қылмыстық істерді дәлелдеу ерекшелігінен, отбасылық-тұрмыстық салада туындайтын көптеген жағдайлардан, сондай-ақ қаралып отырған қылмыстық құқық бұзушылықтарды анықтау мен тергеу ерекшелігінен туындаған. Аталған мәселелер кәмелетке толмаған адамды тәрбиелеу жөніндегі міндеттерді орындамауды немесе тиісінше орындамауды тергеп-тексеру тәжірибесі мен криминалистикалық ұсынымдардың арасында тиісті байланыстың болмауымен байқалады. Мұндай сәйкессіздік қылмыстық құқық бұзушылықтың осы түрін тергеп-тексеруді криминалистикалық қамтамасыз етудің төмен деңгейімен, қаралып отырған санаттағы қылмыстарды тергеп-тексеру алгоритмдерінің және әдістемелік-криминалистикалық ұсынымдардың жоқтығымен түсіндіріледі.

Кәмелетке толмаған адамды тәрбиелеу жөніндегі міндеттерді орындамау немесе тиісінше орындамау бойынша бірыңғай тергеп-тексеру және сот тәжірибесінің қалыптаспағаны, сол себепті осы бағытта тергеп-тексерудің арнайы криминалистикалық әдістемесінің қажеттілігі байқалады.

Осы тұрғыда қылмыстық құқық бұзушылықтарды ашу және тергеп- тексеру процесін жетілдіруге бағытталған ұсыныстарды әзірлеу мәселесі теориялық және тәжірибелік жағынан өзекті болып отыр. Сондықтан, аталған санаттағы қылмыстық құқық бұзушылықтарға қарсы іс-қимыл жөніндегі шараларды ұйымдастыру отандық тәжірибе үшін жаңа тәсілдерді іздеуді қажет етеді. Осылайша, кәмелетке толмаған адамды тиісінше тәрбиелемеу санатындағы қылмыстық құқық бұзушылықтарды ашу мен тергеп-тексеруде арнайы ғылыми білімдерді қолдану қажеттігі және бұл бағытта кешенді ұсынымдардың болмауы

монографиялық зерттеудің жалпы бағытын анықтады. Аталған мәселелерді және мемлекеттік саясатты түйсініп, теориялық тұрғыдан тиімді ұсыныстарды негіздеу отандық заң ғылымының алдында тұрған өзекті міндеттердің бірі болып табылады.

1 КӘМЕЛЕТКЕ ТОЛМАҒАН АДАМДЫ ТӘРБИЕЛЕУ ЖӨНІНДЕГІ МІНДЕТТЕРДІ ОРЫНДАМАУДЫҢ НЕМЕСЕ ТИІСІНШЕ ОРЫНДАМАУДЫҢ ТЕОРИЯЛЫҚ ЖӘНЕ ТӘЖІРИБЕЛІК НЕГІЗДЕРІ

1.1 Кәмелетке толмаған адамды тәрбиелеу жөніндегі міндеттер институтының қалыптасуы және дамуы

Бала құқығы – оның сәби күнінен бастап, кәмелетке толғанға дейін ерекше қамқорлық сезімінде өмір сүруі, материалдық қамтамасыз етілуі, қандай да бір зорлық-зомбылықтан қорғалуы, қоғамға сіңуі, осылардың барлығының түйіндісі ретінде тәрбие беруден тұратыны анық.

Тиісті тәрбие берудің маңыздылығы тек бала құқықтарының қорғалуында ғана емес, сондай-ақ әйгілі британ педагогы және философы Джон Локктың сөздерімен айтқанда, осындай тәрбиеге бүкіл халықтың әл-ауқаты тәуелді болуымен де бағаланса, артық болмас [3].

Қазақтың ұлы ойшылы Абай атамыздың да тәрбиеге қатысты мәселелерге ерекше көңіл бөліп, көптеген еңбектерін осы тақырыпқа арнағанын да көруге болады. Мәселен, оның: «Әдепсіз өскен ұл-қыз өлген ата-анасының сүйегіне тіл тигізеді» - деген сөздерінен баласының дұрыс тәрбиеленуі ата-анасы үшін қаншалықты маңызды екенін көруге болады [4].

Тәрбиені осындай ерекше мәнге қою кешегі қилы заманда бабаларымыз аманат еткен ертеңгі ел болашығы – бүгінгі балаларымыздың қолында болатынымен байланысты.

Бұл жолда олардың тәрбиесі дұрыс болуымен ғана көк байрағымызды желбіретіп, мемлекетімізді биік белестерге апарды деген ойға жетелейді. Ал, бұндай тәрбиенің болмау салдары ауыр әрі ауқымды болып келгенімен қатар, оны уақыт өте келе түзеу мүмкіндігі де сарқылады. Жастайынан ала жіпті аттауға болмайтыны туралы түсінік алмаған баланың қылмыскерге, құқық бұзушыға, сыбайлас жемқорға және т.б. жағымсыз кейіпкерге айналу тәуекелінің жоғары

болады деп білеміз.

Сол себепті болу керек, монографиялық зерттеуімізді осы мәселеге аудару арқылы, еліміздегі жалпы криминогендік ахуалды түбегейлі түзету амалдарын табуға, яғни жас азаматтарымызды заңнама талаптарын сақтау және құқық тәртібін құрметтеу рухында тәрбиелеуге, сондай-ақ жаңа құқық бұзушылықтар жасаудың алдын алуға тиімді ұсыныстар беру болып отыр.

Әлемге әйгілі ойшыл, философ әл-Фарабидің: «Әрекетіміз дұрыс болу үшін біздің соған баратын жолымыз қандай болу керек екенін анықтап алуға тиіспіз» - деген сөздерін алға тартып [5], өз зерттеуіміздің жолын тарихқа шолу жасаудан бастаған жөн деп санадық.

Тарих және құқықтық мәселелер. «Қазақ құқығы - жер шарының Батыс Сібір және Орталық Азиялық бөлігіндегі кең далада қалыптасып орныққан көшпелі түркітілді өркениеттің мәдени құндылықты құбылыстарының бірі. Бұл аймақ тарихи әдебиеттерде қыпшақтардың отаны – Ұлы Дала деп, немесе осы жерлерді мекендеген этникалық бірлестіктердің атымен Қазақия деп аталды» [6].

Көне Қытай мұрағаттарынан том-томдап кездесетін деректер арғы ата-бабаларымызда кәдімгідей жүйелі заңның болғанын дәлелдейді. Мәселен, қытайдың «Тапнама», «Ханнама» деп аталатын тарихи құжаттарында: «...Үйсін Сақ елдерінде күннің құны бір түйе, немесе он бір – он екі кез мата; құлдың құны бір атан немесе бір ат болады екен. Ол елдің заңында бағып алған баланы құл етуге, сатып жіберуге кепілге қоюға болмайды. Әрі оны ауыстыратын зат құн емес, сұтақы деп аталады..» – деп жазылған [6, б. 389].

Осы тұста әйгілі түрколог Лев Гумилевтің зерттеулерінде де көне түрік әлемінде қатыгез құқықтық заңдарының болғаны атап көрсетіліп, кісі денесін зақымдау, зорлау және т.б. әрекеттері үшін жауаптылық қаралғаны айтылған.

Ал қазақ ұлты қалыптасқаннан кейінгі салттық жарғылардың өзіндік жүйеге түскендігі, жалпы ел мен қоғам тыныштығы үшін қызмет ете бастағаны мәлім.

«Қазақтың салттық жарғылары – қазақ халқының сан ғасырлар бойы өмір сүру ерекшелігінің, тірлік мәні жөніндегі танымның заң ретінде қалыптасқан кодексі. Дей тұрғанмен тарихтың салқар көшінде сеніп келген анимизм, тотемизм, шаманизм, ислам секілді діндердің халқымыздың жалпы ой-сана әлеміне өз әсерін тигізіп отырғаны қандай ақиқат болса, қазақтың салттық жарғыларының әр кезеңде сол діндердегі этика жүйесін басты орынға қойып келгені де шындық еді» [6, б. 390].

Осы ретте, ислам діні қазақ даласына енді еніп жатқан кезінде өмір сүрген Қорқыт Қарақожаұлы бабамыздың еліміздегі салттық жарғыларының негізін салушы ретінде танылып, өз тұсындағы хандықтардың сот, қоғамдық тәртіп, әскер, діни істеріне қатысты жүйелі жарғылар жасап, оны атқаруға да мұрындық болғанын білеміз.

Одан кейінгі қазақтың салттық жарғыларын жасаушылардың бірі, белгілі қоғам қайраткері Майқы би. Моңғолдың «Алты қанат» деп аталатын тарихи кітабы XII ғасырдың соңы XIII бас кезінде Майқы бидің Шыңғыс ханға (Тимуджинге) ақылшы болғанынан дерек береді [6, б. 390].

Майқы бидің қазақ тарихындағы тайпалардың басын біріктіре білген, салт-сана, тәртіп-ереже, заң-жарғыларын жөнге сала білген аса беделді қоғам қайраткері ретінде танылумен қатар, қазақ даласында тұңғыш рет жарғы шығарып; адам құны, жесірлер мен неке, жер иелігі мен жер бөлісу, ұрлық, барымта, дау шаралар, мал құны туралы мәселелерін шешуге бағытталған жарлықтарды қамтыған.

Осыдан кейін қазақ хандығының «Ақ Орда ханы Жәнібек Әздің жарлығы», «Қасым ханның қасқа жолы», «Есім ханның ескі жолы», Тәуке ханның «Жеті жарғысы» жарлықтары – қазақ елінің ерекше тарихи әлеуметтік-экономикалық және саяси жағдайының туындысы деп танылып, сол кезде көптеген мемлекеттермен қолданылып отырған ислам дінінің «шариғат» заңының ерекшеліктері болды.

Айта кету керек, қазақ хандығының заңдары «жарғы» деп аталды және олардың барлығында кісі өлтіру, дене

мүшелеріне зақым келтіру қылмыстары жазаланатындығы көрсетілді. «Қанға – қан, жанға жан алу» ережесінен туындаған жазалаушы нормалар, көбіне құн тартумен алмастырылып отырды.

Тәуке ханның «Жеті жарғысы» бойынша, қаза болған адамның туыстары өлтірушінің басын кесуге, дене мүшелерінің біріне зақым келтірілген адам дәл сондай зақым келтіру жолымен өзіне жарақат салған адамды жазалауға құқығы болғанымен, жәбірленушілердің келісімімен қылмыскер зардап шеккен жаққа мал-мүлік, яғни «құн» беріп құтыла алды. Мысалы, кісі өлтіру қылмысы бойынша құнның көлемі ер адам үшін мың қой, әйел адам үшін бес жүз қой деп бағаланса, біреудің бас бармағын сындырған қылмыскер құн ретінде жүз қой төлеуге міндетті болатын. Әр дене мүшесінің құны бөлек белгіленген.

Әрине, қазақ өз алдына хандық құрғандағы жүйеге келтіріліп жазылған заң ойда жоқта пайда болмаған еді. Хандар мен билер Батыс Үндінің «Ману заңдары», Платонның «Мемлекет» пен «Заңдар жайындағы» шығармалары, Цицеронның «Заңдар туралы» трактаттары, Заратушраның қоғамдық тәртіп, отбасы нормалары, Бурхан-әд-дин Марғинанидің мұсылмандық құқық жөніндегі басты кітабы «Хидая», шарифат заңдары халықтың ғасырлар бойы екшелген, сұрыпталған, уақыт талабына төтеп берген салт-дәстүрлері, нормалары мен ережелері, Шыңғыс ханның «Жасақтары», Әмір-Темірдің «Тузухләрі», «Қасым ханның қасқа жолы», «Есім ханның ескі жолының» мұраларын пайдалана білген, «Жеті жарғының» өміршеңдігі, халықтың жадында жатталуы мен сөзсіз орындалуы осыған байланысты болуы мүмкін [6, б. 404].

Жоғарыда айтылғандай, қазақ хандығының жарлықтарында кісі өлтіру мен дене мүшелеріне зақым келтіруді қылмыс ретінде санап, құн тарту жазасын белгілеген. Осы ретте, құн белгілеуде ер және әйел адаммен қатар бала өмірі мен денсаулығы бөлек бағаланбай келгенімен, соңғының жынысына қарай ер мен әйел адам ретінде бағалануы тиіс болды деп санаймыз. Өйткені, «Жеті

жарғыда» туылмаған нәрестенің өзінде, оның өмірі мен денсаулығының кепілі ретінде белгіленген ерекше құны болатын.

«Ат үстінде келе жатқан адам екіқабат әйелді ұрып құлатқандықтан немесе оны атқа таптатқандықтан әйелдің іштегі баласы әлсіз немесе ауру болып туса, қылмыскер мынадай мөлшерде құн төлейді:

а) бала бес айлық болса – бір ат;

б) бала бес пен тоғыз ай арасында болса – бір түйе» [6, б. 416].

Сонымен қатар, біздің зерттеуімізде Ұлы даланың заңдарындағы ата-ана мен бала арасындағы мәселелерді реттеуге бағытталған нормаларды алғаш рет Тәуке ханның «Жеті жарғысында» кездестірдік. Әрине, дала заңында ата-анасы өз баласы үшін жауапты болатыны сөзсіз факт әрі ол туралы қандай да бір ереже қабылдау қажет болмағаны түсінікті. Дейтұрғанмен, «Жеті жарғының» келесі жарлықтарында ата-ана мен баланың рөлі, ата-ананың балаға деген құқықтары мен жауаптылықтарын анық байқауға болады.

«IV жарлық: егер өз ата-анасына тіл тигізген немесе қол тигізген ұлды қара сиырға теріс қаратып отырғызып, мойнына құрық салып, бүкіл ауылды осы күйінде аралататын, сиырдың үстінде отырған баланы қамшымен ұратын; ал қызының қол аяғын байлап, анасының билігіне беретін» [7]. Өз кезегінде анасы қызымен не істеймін десе де ерікті болған.

Дәстүр бойынша отбасы басшысы әке болып есептелді, ата-ананың балаларға қатысты билігі шексіз болғаны соншалық өз балаларын өлтірсе де ешқандай жазаға тартылмаған. Осы ретте, ата-анаға қол көтеру аса ауыр қылмыс ретінде танылған.

«V жарлық: әкесін немесе шешесін ұрған ұлды ата-анасы өлтіруге құқылы болды. Өз кезегінде баласын өлтірген ешқандай жауапқа тартылған жоқ». П.Е. Маковецкий: «...тіпті балалардың өміріне дейін жүрген әке билігі қазіргі кезде елеулі түрде жұмсарды. Әкесі ұлына қатысты оған

тәндік жазалар қолдануға, қуып жіберуге, үш ретке дейін біреуге қызметке беруге құқылы» – болғанын жазады (С.З. Зиманов).

Ал, некесіз қатынас жолымен тапқан баласын өлтірген ана өлім жазасына кесілетін [6, б. 416].

Аталған жарлықтардың әділ қолданылуы мен орындалуы билердің билік- шешімдерімен қамтамасыз етіліп, кейбір жазаларды жеңілдетуге құқықтары болғанын атап өткен жөн.

Қазақ даласында қалыптасқан дәстүр, салттық және хан жарғыларымен қатар балаға байланысты мәселелер тікелей билердің шешімдерімен реттеліп отырғанын кейбір әдеби жазбалардан көре алдық.

Мәселен, XIV-XV ғасырлар аралығында өмір сүрген Ноғай-қазақ ордасының басшысы, батыр, белгілі би Едіге Қабанұлының бала дауына байланысты аңызға айналған келесі шешімін айтуға болады.

Қой бағып жүрген екі әйел бір балаға таласып Едіге бидің алдына келген. Екі жақта баланы өзімдікі деп, биден төресін беруге өтінді. Сол уақытта, Едіге би: «Семсерменен екеуіңізге бөліп беремін», – деп семсерді көтерген кезінде, әйелдің біреуі: «Өлтірмеңіз, менен туған бала, өскенде мені табар», – деп айтқан екен. Сонда бала өлімін тоқтатқан әйел нақ баланың анасы екеніне көзі жеткен би, осы әйелге баланы беруге бұйрық қылды. Бұл шешіммен келіспеген әйел Тоқтамыс ханға барған. Бидің төресін естігенде, Тоқтамыс хан : «Соның төресі – төре, ондай төрені мен бере алман», деп айтқан екен [4, б. 142-143].

Айта кету керек, сол кезеңдерде Қазақ даласында қолданыста болған шарифат заңдары бойынша да, Пайғамбарымыз (с.ғ.с.) сүннеттерінде де баланы тәрбиеде ұруға болмайтыны, керісінше, бала тәрбиесінде ерекше мейіріммен қарауды сұрайды.

Әдеттік-құқықтық жүйенің мәдени және демократиялық дәстүрлеріне негізделген Қазақ құқығы өзінің реттеушілік мәнін XIX ғасырға дейін, кейбір жаңдайларда XX ғасырдың басына дейін жоғалтпай сақтап келді [8].

Оған дәлел, 1822 жылдың 22 шілдесінде қабылданған «Устав об управлении инородцев» жарлығында: «все кочующие и бродячие инородцы, управляются по их собственным степным законам и обычаям» – деп белгіленуі болды [9].

Осы ретте, кейбір дала заңдары мен салт-дәстүрі орыс тіліне аударылып, қазақ даласында бірдей орындалуын қамтамасыз ету үшін басылымға шығарылып отырды.

Мысалы, 1824 жылы басылымға шығарылған «Обычаи киргизов» жинағында: «Кто злословит отца или мать свою, сына, при собрании общества, садят на черную корову, лицом к хвосту, с навязанным на шею ветхим войлоком, корову сию водят вокруг аулов и сидящего на ней жестоко наказывают плетьюми: а дочь, связанная, предается рассмотрению матери, как за обиду ей, так и отцу причиненную. Таким же образом поступают с теми детьми, кои отца или мать ударят», «К наказанию за преступление плетьюми полагается мужеской пол с 13 лет, а женский с 9 лет от роду; не достигших же тех наказывают розгами; вообще же с малолетних никаких исков не взыскивается» [10].

Сонымен қатар, халық арасында жекелеген қоғамдық қатынастарды реттейтін ережелер де қабылданып жатты. Олардың ішінде балаларға қатысты нормаларды Бұқарбай балаларының «Ынтымақ ережесінде» кездестірдік.

«Жастар үлкенге тілі тисе, ат-шапан ғып, қолы тисе, екі ай күнәлі кісі, қолы тиген кісінің үйіне отын-суын алып берсін», «Балаларын ұл болсын, қыз болсын оқытпаса, жыл сайын 25 сом көпке берсін», «Баласы айыр-тұрман ұрласа, әкесі көпке ат-шапан айып береді, ұрланған нәрседен басқа» [9, б. 294].

Саралап отырған ережеде ата-анасы өз баласына жауапты екенін, және де баласының теріс әрекеті үшін ата-анасына тиісті жаза қолданылатыны нақты айқындалғанын көруге болады.

Қазақ даласында келесі тарихи кезең кеңес үкіметінің орнауымен байланысты болғандықтан, сол билік уақытында баланың тәрбиесіне қатысты қолданылған қылмыстық

нормаларға тоқталсақ.

Кеңес үкіметінің 1922 жылдың 26 мамырында қабылданған алғашқы Қылмыстық кодексінде бала тәрбиесіне қатысты қандай да бір нормалар кездеспесе, Ресей Социалистік Федеративтік Кеңестік Республикасының 1960 жылдың 27 қазанында қабылданған Қылмыстық кодексінің 122-бабында келесі жауаптылық қаралған.

Яғни, аталған бапқа сәйкес, ата-аналардың сот шешімі немесе халық судьясының қаулысы бойынша кәмелетке толмаған балаларын асырауға немесе олардың асырауындағы кәмелетке толған, бірақ еңбекке жарамсыз балаларды асыраудан қасақана жалтаруы – бір жылға дейінгі мерзімге бас бостандығынан айыруға немесе бір жылға дейінгі мерзімге түзеу жұмыстарына жазаланады [11].

Бұл тектес жауаптылық Қазақ КСР-ның 1959 жылдың 22 шілдесінде қабылданған Қылмыстық кодексінің 112-бабында қаралған. Онда: Сот шешімімен немесе халық сотының қаулысымен белгіленген балаларды күтіп-бағуға арналған қаражатты төлеуден қасақана жалтару, сол сияқты ата-аналардың балаларын Кәмелетке толғанға дейін олардың қолдауынсыз қалдыруы – екі жылға дейінгі мерзімге бас бостандығынан айыруға немесе алимент төлеуден жалтарғандарды іздестіру жөніндегі шығыстарды оның есебінен жатқыза отырып, бір жылға дейінгі мерзімге түзеу жұмыстарына жазаланады немесе іс серіктестік соттың қарауына беріледі делінген [12].

Аталған екі қылмыстық кодекс Ресей федерациясы мен Қазақстан Республикасы құрылып, жаңа қылмыстық кодекстердің қабылдағанға дейін қолданылып келді.

Бұл ретте, олардың қылмыс құрамы бойынша саралануына монографияның «Кәмелетке толмаған адамды тәрбиелеу жөніндегі міндеттерді орындамаудың немесе тиісінше орындамаудың қылмыстық-құқықтық сипаттамасы» бөлімшесінде тоқталатын боламыз.

Тарихқа шолу жасауымыздан келесі қорытындыларды түйіндесек:

– қазіргі тәуелсіз Қазақстан территориясында

мекендеген ежелгі Үйсін, Сақ тайпалары дәуірінен бастап, Қазақ хандығы заманында Кеңес үкіметі келгенге дейін жалғасып келген қайталанбас, өзіне тән ерекшеліктері бар Ұлы дала құқығы болған;

– ұлы далада қай заманда болмасын, адам, оның ішінде баланың (тіптен дүниеге келмеген нәрестенің) өмірі мен денсаулығына қол сұғуына тыйым салынып, жазаланып отырған;

– тәуке ханның «Жеті жарғысындағы» жарғылар негізінен мемлекет деңгейіндегі үлкен мәселелерді шешуге ғана бағытталғанын және де осы жарғылардың санаулы болғанын ескерсек, ата-ана мен балаға қатысты нормалардың болуы бала тәрбиесі қазақ халқы үшін ерекше мәнге ие болғанын көрсетті;

– ата-анасына тіл тигізген немесе қол тигізген балаға жаза қолданылуы, ең біріншіден, оның дұрыс тәрбие алуымен байланысты және осы тәрбиеге ата-анасы жауапты екендігін дәлелдейді;

– уақыт өте келе балаларға қолданылған жазалар жұмсарып (*қуып жіберу, үш ретке дейін біреуге қызметке беру және т.б.*), яғни осы институттың дамып отырғанын байқатты (*жаза қолдану мәселесі баланың жынысына және жасына қарай шешілді: ер балаға 13 жастан, қыз балаға 9 жастан*);

– баланың тәрбиесі ұғымына кіретін, яғни оны оқыту мәселесіне көңіл бөлмеген, сондай-ақ баласы ұрлық жасаған ата-аналар жауаптылыққа тарту ережелері қолдану тәжірибесі енгізілді (*Балаларын ұл болсын, қыз болсын оқытпаған ата-ана жыл сайын 25 сом көпке төлейді. Баласы айыр-тұрман ұрласа, әкесі көпке ат-шапан айып береді*);

– қазақ құқығы өзінің реттеушілік мәнін сан ғасырлар бойы, тіпті Кеңес үкіметті келгенге дейін жоғалтпай келгенінен, оның халықтың санасына еніп, әлеуметтік-экономикалық өміріне сіңгенін көрсетті;

– Кеңес үкіметі келгеннен кейін ата-аналардың жауаптығы қылмыстық кодекспен белгіленіп, бұрын осы

мәселеге байланысты қолданылып келген нормалардың сабақтастығы орын алды.

Бұл шолуымыздың негізгі маңыздылығы – өткен жолымызды білу арқылы қазіргі және болашақтағы кәмелетке толмаған адамды тәрбиелеу жөніндегі міндеттерді орындау мәселесіне қатысты тиімді әрі өзімізге тән тетіктерді ұсынуға.

Себебі, сан ғасырлар бойы қолданылып келген дәстүрлі ережелер халықтың жадынан жоғалып кетпегенін, сондай-ақ қазақ даласына тән отбасыдағы ата-ана мен баланың рөлін ескеру арқылы ғана осындай ұсыныстар туындай алады деп ойлаймыз.

Бұл бағыттағы ұсыныстарға монографиялық жұмысымыздың кейінгі бөлімшелерінде тоқталатын боламыз.

Тәуелсіздік алғаннан кейінгі заңнама. Жасөспірімдердің арасындағы құқық бұзушылық қашанда қай мемлекет үшін аса өзекті мәселелерінің бірі болып саналады.

Елдің дамуы – оның болашағы, ертеңгі болатын құқық бұзушылықтың тенденциялары бүгінгі күндегі жасөспірімдер қылмыстарынан бастау алатыны анық.

Әрине, әрбір мемлекет бұл теріс құбылыспен күрес жүргізудің өз тактикасын таңдап, соған лайықты құқықтық нормаларын енгізу арқылы алдын-алу шараларын жүргізеді.

Осы ретте, жасөспірімнің қылмысқа баруы оның дұрыс тәрбие алмауынан байланысты екендігін және осы тәрбие берудегі ең негізгі жауапты субъект оның ата-анасы екендігін ескеріп, заң шығарушы оларға тәрбие беру міндеттерін тиісінше орындамағаны үшін әкімшілік және қылмыстық жауаптылықтар белгіленді.

«Неке (ерлі-зайыптылық) және отбасы туралы» Қазақстан Республикасы Кодексінің 60-бабына сәйкес, баланың өз ата-анасының тәрбиесіне, өз мүдделерінің қамтамасыз етілуіне, жан-жақты өсіп-жетілуіне, өзінің адами қадір-қасиетінің құрметтелуіне құқығы бар [13].

Ал, осы кодекстің 70-бабында ата-аналардың барлық өзге адамдар алдында баласын тәрбиелеуге басым құқығы

бар екендігі, сондай-ақ бала тәрбиелеуші ата-аналар оның дене бітімі, психикалық, адамгершілік жағынан және рухани дамуына қажетті өмір сүру жағдайларын қамтамасыз ету үшін жауаптылықта болатыны қаралған [13].

«Қазақстан Республикасындағы баланың құқықтары туралы» Қазақстан Республикасы Заңының 21-бабында да, баланың мүдделеріне қайшы келетін жағдайларды қоспағанда, әрбір баланың отбасында өмір сүруге және тәрбиеленуге құқығы, өзінің ата-анасын және басқа да жақын туыстарын білуге құқығы, олардың қамқорлығы мен тәрбиесін алуға құқығы бар екендігі көзделген [14].

Осы заңның 24-бабына сәйкес, ата-анасы баланы тәрбиелеуге, оны күтіп- бағуды жүзеге асыруға, материалдық жағынан қолдап, оның әл-ауқатына қамқорлық жасауға, тұрғын үймен қамтамасыз етуге міндетті [14].

Яғни, аталған кодексте және заңда ата-ананың балаға тәрбие берудегі міндеттері айқындалғанымен, осы міндеттердің орындалмауымен нақты қандай жауаптылықта болатыны көрсетілмеген [15].

Оған қоса, қандай жағдайларда ата-аналар (*олардың орнындағы адамдар*) міндеттерін орындаудан жалтарған немесе міндеттерін тиісінше орындамаған деп танылуы тиістігі туралы түсіндірмелер берілмегенін атап өткен жөн [15, с. 52].

Мәселен, Беларусь Республикасының «Неке және отбасы туралы» Кодексінің 67-бабында аталған талаптар келесідей нақты айқындалған:

«Ата-аналар, қорғаншылар, қамқоршылар Беларусь Республикасының заңнамасына сәйкес балаларды тиісті дәрежеде тәрбиелегені және асырағаны үшін жауапты болады.

Егер баланың құқықтары мен заңды мүдделері қамтамасыз етілмесе, оның ішінде бала әлеуметтік қауіпті жағдайда болса, баланы тәрбиелеу мен күтіп-бағуы тиісінше орындалмаған деп танылады.

Әлеуметтік қауіпті жағдай деп келесі жағдай түсініледі:
– баланың негізгі өмірлік қажеттіліктері

қанағаттандырылмайды (баланың қауіпсіздігі, қадағалануы немесе күтуі, баланың тамаққа, тұрғын үйге, киімге қажеттілігі, баланың қажетті медициналық көмек алуы қамтамасыз етілмейді, баланың өмірі үшін санитарлық-гигиеналық жағдайлар және т.б. жасалмайды);

– бала оның мінез-құлқын және өмір салтын қадағалаудың болмауы салдарынан әкімшілік құқық бұзушылық не қылмыс белгілері бар әрекеттер жасайды;

– баланы тәрбиелеуге және күтіп-бағуға қатысатын адамдар аморальды өмір салтын жүргізеді, бұл балаға зиянды әсер етеді, өз құқықтарын теріс пайдаланады және (немесе) онымен қатаң қарым-қатынаста болады не баланы тәрбиелеу және күтіп-бағу жөніндегі міндеттерді өзгеше түрде тиісінше орындамайды, осыған байланысты оның өмірі мен денсаулығына қауіп төнеді» [16].

Осындай түсіндірме, ең біріншіден, ата-аналар үшін, яғни өздерінің қандай жағдайларды болдырмау қажеттіліктерін және оларға жол берілген жағдайда заң алдында жауаптылықта болатынын білуін қамтамасыз етуге, сондай-ақ қылмыстық және әкімшілік құқық бұзушылық заң аясында олардың әрекеттерінің дұрыс саралануына көмек болатыны анық.

Ата-аналардың міндеттемелері өз бастауын, яғни баланы осындай ерекше қорғауға деген қажеттіліктің 1924 жылғы Бала құқықтарының Женева декларациясынан және 20.11.1959 ж. Бас Ассамблея қабылдаған Бала құқықтары декларациясынан, 20.11.1989 ж. Бала құқықтары туралы конвенциясынан, сондай-ақ Қазақстан Республикасы Конституциясынан алады.

«Бала құқықтары туралы» Конвенция Қазақстан Республикасының Жоғарғы Кеңесінің 08.07.1994 ж. қаулысымен ратификацияланды.

Осы Конвенцияның 18-бабының 1-тармағында, қатысушы мемлекеттер ата-анасының екеуінің де баланың тәрбиесі мен дамуы үшін ортақ және бірдей жауапкершілігін тану қағидаттарын қамтамасыз ету үшін барлық мүмкін күш-жігерлерді қабылдайтыны, ата-анасы немесе тиісті

жағдайларда заңды қамқоршылары баланың тәрбиесі мен дамуы үшін негізгі жауапкершілікті мойнына алатыны, баланың ең қажет мүдделері олардың негізгі қамқорлығының мәні болып табылатыны қаралған [17].

Ал, Қазақстан Республикасы Конституциясының 27-бабының 2-тармағына сәйкес, балаларына қамқорлық жасау және оларды тәрбиелеу – ата-ананың етене құқығы әрі міндеті [18].

Демек, халықаралық деңгейдегі актілерде және Ата заңымызда ата-ананың балаға тәрбие берудегі міндеттері көрініс тапқан.

Осы конституциялық міндеттемелердің орындау кепілі ретінде ҚР ҚК-нің 140-бабында айқындалған, кәмелетке толмаған адамды тәрбиелеу жөніндегі міндеттерді орындамағаны үшін қылмыстық жауаптылықты айтуға болады.

Бұған дейін, ескі редакциядағы (16.07.1997 ж.) ҚР ҚК-нің 137-бабында тек кәмелетке толмаған балаға қатал қараумен ұштасқан тәрбиелеу жөніндегі міндеттерді орындамағаны үшін қылмыстық жауаптылық белгіленген.

Ал, ескі редакциядағы (30.01.2001 ж.) ҚР ӘҚБтК-нің 111-бабына сәйкес, тәрбиелеу және оқыту жөніндегі міндеттерді дәлелді себептерсіз орындамау, кәмелетке толмағандардың алкогольдік ішімдіктерді, есірткі құралдарын және психотроптық заттарды ұдайы қолдануына не қаңғыбастықпен немесе қайыршылықпен айналысуына әкеп соққан іс-әрекеттер, сол сияқты олардың қылмыс немесе қасақана әкімшілік құқық бұзушылық белгілері бар әрекеттер жасауы әкімшілік жауаптылыққа әкеп соққан [19].

Осы баптың 2-бөлігінде қаралған іс-әрекеттер 2015 ж. қолданысқа енгізілген ҚР ҚК-нің 140-бабының 1-бөлігіне көшіріліп криминализацияланғанын, кейін 01.04.2019 ж. қайтадан әкімшілік құқық бұзушылықтар қатарына көшірілгенін көре аламыз. Бұл ретте, қолданыстағы ҚР ӘҚБтК-нің 127-бабында тек кәмелетке толмаған адамды тәрбиелеу және (немесе) оған білім беру, оның құқықтары мен мүдделерін қорғау жөніндегі міндеттерді орындамағаны

үшін жауаптылық көзделіп, осы міндеттердің тиісінше орындалмауына байланысты жағдайлар туралы айтылмағанын атап өткен жөн.

Біздің пікірімізше, заң шығарушы бұндай өзгерістерді ең біріншіден жасөспірімдер арасындағы құқық бұзушылықты азайтуға, ата-аналардың тәрбие берудегі жауаптылықтарын көтеруге бағыттағанымен, тиісті болжау мен талдаудың жүргізбеуінен аталған норма қысқа мерзім ішінде әкімшілік пен қылмыстық жауаптылықтарына алма-кезек ауысып келді.

Еліміз тәуелсіздік алғалы бері ата-аналардың тәрбие берудегі міндеттері мен жауаптылықтарын айқындайтын заңнамалардың қабылдануы мен өзгеруі бойынша келесі пікірлерімізді қорытындыласақ:

– ата-ананың балаға тәрбие берудегі міндеттері халықаралық актілерде және Ата заңымызда көрініс тауып, бұл міндеттерді орындауды қамтамасыз ету кепілі ретінде әкімшілік және қылмыстық жауаптылықтар қаралған;

– аталған жауаптылықтардың орындалуына негіз болатын «Неке (ерлі- зайыптылық) және отбасы туралы» Қазақстан Республикасы Кодексі, «Қазақстан Республикасындағы баланың құқықтары туралы» Қазақстан Республикасы Заңында ата-аналардың негізгі міндеттері мен баланың құқықтары айқындалғанымен, ата-аналар үшін осы міндеттерді орындамау нақты қандай жауаптылыққа әкеп соғатыны, сондай-ақ қандай жағдайларда ата-аналар (олардың орнындағы адамдар) міндеттерін орындаудан жалтарған немесе міндеттерін тиісінше орындамаған деп танылуы тиістігі туралы түсіндірмелер берілмеген;

– тиісті болжау мен талдаудың жүргізбеуінен кәмелетке толмаған адамды тәрбиелеу жөніндегі міндеттерді орындамауға қатысты жауаптылық қысқа мерзім ішінде әкімшілік пен қылмыстық жауаптылықтарына ауысып келді.

1.2 Кәмелетке толмаған адамды тәрбиелеу жөніндегі міндеттерді орындамаудың немесе тиісінше орындамаудың қылмыстық-құқықтық сипаттамасы

Бірқатар қылмыстық құқық бұзушылықтар бойынша криминалистикалық сипаттамаларды зерттеу алдында олардың қылмыстық-құқықтық сипаттамасына талдау жасалады.

Қылмыстық-құқықтық сипаттама қылмыстық құқық бұзушылықтың негізгі элементтерінің құқықтық сипаттамасын анықтауға, олар бойынша дәлелдеу мәнін қалыптастыруға мүмкіндік береді.

Белгілі бір дәрежеде қылмыстық-құқықтық сипаттама – қылмыстық құқық бұзушылықтың осы түрін тергеп-тексеру әдістемесінің криминалистикалық сипаттамасы мен негіздерін әзірлеудегі элементі болып табылады. Кәмелетке толмаған адамды тәрбиелеу жөніндегі міндеттерді орындамаудың немесе тиісінше орындамаудың қылмыстық-құқықтық сипаттамасының өзгеруі құқық қорғау органдарының оларды тергеп-тексеру және сотта қарау бағытындағы қызметін тиісінше өзгертуге әкеп соғады.

Қаралып отырған қылмыстық құқық бұзушылық санатының қылмыстық- құқықтық сипаттамасы құқық қорғау органдары қызметінің бағыты мен сипатын едәуір дәрежеде айқындайды.

Осы тақырыптың мәнін толықтай ашуға оның өзгеру ретроспективасы көмектеседі.

Біз біріншіден кәмелетке толмаған адамды тәрбиелеу жөніндегі міндеттердің қылмыстық-құқықтық сипаттамасының өзгеру жолы мен сол кездегі зерттеушілердің берген түсіндірмелеріне тоқталып, қазіргі жағдайға әрбір элементін бөлек-бөлек саралауды жөн санадық.

Ресей Социалистік Федеративтік Кеңестік Республикасының 1960 жылдың 27 қазанында қабылданған Қылмыстық кодексінің 122-бабының (алимент төлеуден немесе балаларды бағудан қасақана жалтару) балаларды

бағудан қасақана жалтару бөлігінде:

Қылмыстың объектісі – балалардың қалыпты дамуы, тәрбиесі және денсаулығы.

Объективтік жағы – ата-анасының қасақана жалтаруынан, олардың бағуындағы кәмелетке толған, бірақ жұмысқа қабілетсіз балаларды бағудан көрінеді.

Ата-ана оларға тамақ, киім, аяқ киім және т.б. сатып алуға қаражат беруден бас тартқан кезде, егер, әрине, ата-ананың еркіне байланысты емес жағдайлар болмаса ғана қасақана жалтару деп танылады.

Қаралып отырған қылмыстың субъективті жағы тікелей ниетпен сипатталады.

Осы қылмыстың субъектісі – ата-ана немесе оған заңды түрде теңестірілген адам, мысалы, бала асырап алушы [11, с. 156].

Бұл ретте, аталған кодекстің қолданыста болу кезеңінде бірнеше рет өзгерістерге ұшырағанын, оның ішінде әлеуметтік қорғаудың жаңа шарасы ретінде ата-ана құқығынан айыру енгізілгенін атап өткен жөн.

Қазақ КСР-ның 1959 жылдың 22 шілдесінде қабылданған Қылмыстық кодексінің 112-бабында (балаларды бағудан және тәрбиелеуден жалтару) бойынша:

Балаларды қандай да бір қолдаусыз қалдыру деп оларға материалдық көмек көрсетпеу ғана емес, сонымен қатар оларды тәрбиесіз, оқытусыз және қоғамдық пайдалы қызметке даярлықсыз қалдыруды да түсіну керек.

Осы бап бойынша жауапкершілік тек ата-аналар, яғни әке немесе ана ретінде жазылған, оның ішінде әкелігі сотпен танылған адамдарға, сондай-ақ, асырап алушыларға таратылады. Ата-ана құқықтарынан айыру балаларды күтіп-бағуға байланысты міндеттерден босатпайды.

Егер кінәлінің ата-аналық міндеттерін орындаудан жалтаруы анық қасақана сипатта болса ғана жауапкершілік туындайды [20].

Ең алғаш 1997 жылдың 16 шілдесінде қабылданған ҚР ҚК-нің 137-бабы мен 2014 жылдың 3 шілдесінде қабылданған ҚР ҚК-нің 140-бабының 2-бөлігінде көрсетілген

диспозициялар бірдей, сондай-ақ қолданыстағы ҚР ҚК-нің алғаш редакциясында 140-бабының 1-бөлігі күшінде болғандықтан, сол кездегі (3.07.2014 ж. жағдайға) нұсқауды саралауды жән көрдік.

ҚР ҚК-нің 140-бабы осы кодекстің 2-тарауына *(отбасына және кәмелетке толмағандарға қарсы қылмыстық құқық бұзушылықтар)* кіреді.

Бұл бап екі бөліктен тұрады, оларда көрсетілген іс-әрекеттер үшін белгілі бір лауазымдарды атқару немесе қызметпен айналысу құқығынан айыру, айыппұл салу, түзеу жұмыстары, қоғамдық жұмыстарға тарту, қамаққа алу түріндегі жаза көзделген, яғни осы іс-әрекет *(әрекет немесе әрекетсіздік)* қоғамға қауіптілік және жазаланушылық дәрежесіне қарай ҚР ҚК-нің 10-бабына сәйкес қылмыстық теріс қылыққа жатады.

Атап айтқанда, ҚР ҚК-нің 140-бабының 1-бөлігінде, кәмелетке толмаған адамды тәрбиелеу жөніндегі міндеттерді ата-анасының немесе өзіне осы міндеттер жүктелген өзге адамның, сол сияқты педагогтің немесе оқу, тәрбиелеу, емдеу мекемесінің немесе кәмелетке толмаған адамды қадағалауды жүзеге асыруға міндетті өзге мекеменің басқа да жұмыскерінің кәмелетке толмаған адамның алкогольдік ішімдіктерді, есірткі, психотроптық заттарды, сол тектестерді тұтынуына не қаңғыбастықпен немесе қайыршылықпен айналысуына не оның қылмыс, қасақана қылмыстық теріс қылық немесе қасақана әкімшілік құқық бұзушылық белгілері бар іс-әрекеттер жасауына әкеп соққан, дәлелсіз себептермен орындамағаны немесе тиісінше орындамағаны үшін жауаптылық көзделген [21].

Ал, осы баптың 2-бөлігінде, кәмелетке толмаған адамды тәрбиелеу жөніндегі міндеттерді ата-анасының немесе өзіне осы міндеттер жүктелген өзге адамның, сол сияқты педагогтің немесе оқу, тәрбиелеу, емдеу мекемесінің немесе кәмелетке толмаған адамды қадағалауды жүзеге асыруға міндетті өзге мекеменің басқа да жұмыскерінің кәмелетке толмаған адамға қатыгездік танытуымен ұласқан орындамағаны немесе тиісінше орындамағаны үшін

жауаптылық қаралған [21].

Бұл ретте, аталған баптың 1-бөлігіндегі іс-әрекеттер 2015 ж. бастап жаңа ҚР ҚК-не енгізіліп, кейін 01.04.2019 ж. қайтадан әкімшілік құқық бұзушылықтар қатарына көшірілген.

Соңғы өзгеріс Қазақстан Республикасының 2010 жылдан 2020 жылға дейінгі кезеңге арналған құқықтық саясат тұжырымдамасында мемлекеттің қылмыстық саясаты кәмелетке толмағандарды қорғау мәселесінде, яғни кәмелетке толмағандарға, олардың құқықтары мен заңды мүдделеріне қауіп төндіретін қылмыстар үшін қылмыстық жауаптылық күшейтілуі тиістігі туралы ұстанымына қайшы деп санаймыз.

Енді осы іс-әрекеттерді қылмыс құрамы жағынан сараласақ

Қоғамдық қауіптілік. Жекелеген отандық авторлар ҚР ҚК-не берген түсініктемесінде ҚР ҚК-нің 140-бабының 1-ші және 2-ші бөлігіне бірдей түсіндірме берген [22].

Олардың бұл түсіндірмесі бұған дейінгі ескі ҚР ҚК-нің 137-бабына (*кәмелетке толмаған баланы тәрбиелеу жөніндегі міндеттерді орындамау*) берген түсініктемесіне ұқсас болып келеді. Онда, түсіндірме беріліп жатқан бап бойынша қоғамдық қауіптілік, баланың денсаулығының нашарлауына, қалыпты психикалық дамуының бұзылуына және оның жеке тұлғасының дұрыс қалыптаспауына әкеп соғу мүмкіндігі көрсетілген.

Дәл осындай түсіндірмені басқа авторлар кәмелетке толмағандармен қылмыстық және өзге де құқық бұзушылық жасауына әкеп соғу мүмкіндігімен толықтырған [23]. Сондай-ақ, қоғамдық қауіптілік баланың психикалық дамуымен қатар оның психикалық қалыптасуын көрсетуде [24].

Біздің пікірімізше, аталған пікірлермен келісе отырып, сараланып жатқан ҚР ҚК-нің 140-бабы бойынша қоғамдық қауіптілігі, жоғарыда көрсетілген барлық түсіндірменің жиынтығынан тұрады.

Объект ретінде отандық авторлар біртектес түсіндірмелер, яғни кәмелетке толмаған адамның дені сау

және психикалық тәрбиесіне қатысты бөлігінде жеке алынған кәмелетке толмаған адамның мүдделерін қорғау жөнінде мемлекет белгілеген қоғамдық қатынастар болатынын білдіруде.

Осындай түсіндірумен қатар, олар тәрбие ұғымын ашып көрсетуде. Тәрбие – бұл мәдениетті, құндылықтар мен мораль нормаларын және қоғамдағы мінез-құлық ережелерін игеруді қамтитын адамның мақсатты дамуын түсіну керектігін, тәрбие құқықсыз ықпал ету объектісі ретінде емес, құқықтар мен міндеттер субъектісі ретінде әрекет ететін тұлғамен өзара іс-қимыл жасауға негізделетінін, сондай-ақ ол қоғамның қарапайым және құқықтық құндылықтарына сәйкес келетін тұлғаның ішкі ұстанымы мен мінез-құлқын қалыптастыруға және нығайтуға бағытталуы тиістігін білдіреді [23, с. 231-233].

Кәмелетке толмаған адам ұғымы. Бұған дейін, заң шығарушы сараланып отырған ҚР ҚК-нің ескі редакциясындағы (16.07.1997 ж. қабылданған) 137-бабында «кәмелетке толмаған бала» ұғымын пайдаланылған.

Ал, қолданыстағы ҚР ҚК-нің 140-бабы бойынша жәбірленуші «кәмелетке толмаған адам» деп аталды. Осы кодексте «кәмелетке толмаған адам» сөздері

85 рет, ал оның көпше түрі «кәмелетке толмағандар» сөздері 60 рет кездескенімен, осы ұғымға түсіндірмелер берілмеген.

Одан бөлек, ҚР ҚК-нің жалпы бөлігінде «кәмелетке толмаған адам» ұғымымен қатар «кәмелетке толмаған» сөздері 8 рет (ҚР ҚК-нің 67, 73, 76, 77, 78-баптарында) қолданылатынын байқадық.

Мысалы, ҚР ҚК-нің 68-бабының 4-бөлігінде: «Осы баптың ережелері азаптаулар, кәмелетке толмағандардың жыныстық тиіспеушілігіне қарсы қылмысты он төрттен он сегізге дейінгі жастағы кәмелетке толмаған адамға қатысты кәмелетке толмаған адам жасаған жағдайларды қоспағанда, мұндай қылмыс, абайсызда жақын туыстарының өліміне әкеп соққан жол-көлік оқиғасын жасау жағдайын

қоспағанда, абайсызда адам өліміне не екі және одан көп адамның өліміне әкеп соққан қылмыс, сыбайлас жемқорлық қылмысы, террористік қылмыс, экстремистік қылмыс, қылмыстық топ құрамында жасалған қылмыс жасаған адамдарға қолданылмайды» – делінген [21].

Ал, ҚР ҚК-нің 67-бабының 2-бөлігінде: «Осы баптың бірінші бөлігінің ережесі, кәмелетке толмағандардың жыныстық тиіспеушілігіне қарсы қылмысты *он төрттен он сегізге дейінгі жастағы кәмелетке толмаған адамға қатысты кәмелетке толмаған жасаған жағдайларды* қоспағанда, мұндай қылмыс жасаған адамдарға қолданылмайды» – деп көрсетілген [21].

Яғни, бірдей мағыналы мәтінде екі түрлі «кәмелетке толмаған адам» және «кәмелетке толмаған» ұғымдары пайдаланылғанын, сондай-ақ бұл сөйлем құрастырудағы ерекшелікке байланысты болмағанын көре аламыз.

Өз кезегінде, ҚР ҚК-нің орыс тілі мәтінінде жекеше түрдің барлығында «несовершеннолетн(его/им)», ал көпше түрінде «несовершеннолетн(ие/их)» ұғымы біркелкі қолданылып, мемлекеттік тілдегі «кәмелетке толмаған» ұғымымен бірге жүретін «адам» сөзінің аудармасы мүлдем қолданылмайды.

Қазақстан Республикасының «Құқықтық актілер туралы» Заңының 24-бабының 3-тармағында белгіленген, нормативтік құқықтық актінің мәтіні әдеби тіл нормалары, заң терминологиясы және заң техникасы сақтала отырып жазылады, оның ережелері барынша қысқа болуға, нақты мағынаны және әртүрлі түсіндіруге жатпайтын мағынаны қамтуға, сондай-ақ қазақ және орыс тілдеріндегі нормативтік құқықтық актілердің мәтіндері тең түпнұсқалы болуға тиістігі туралы талаптары сақталмағаны байқалады [25].

Осы ретте, атақты лингвист, профессор Қ.Бектаевтың «Үлкен қазақша-орысша, орысша қазақша сөздігіне» сүйінсек, орыс тіліндегі «несовершеннолетний» сөзі мемлекеттік тіліне «кәмеліне жетпеген» деп аударылатынын атап өткен жөн [26].

Қазақстан Республикасы Жоғарғы Кеңесінің қаулысымен бекітілген «Бала құқықтары туралы» Конвенциясының 1-бабына сәйкес, осы Конвенцияның мақсаттары үшін әрбір адам баласы 18 жасқа толғанға дейін, егер осы балаға қолданылатын заң бойынша ол кәмелеттік жасқа бұрынырақ толып қоймаса, бала болып саналады [17].

«Неке (ерлі-зайыптылық) және отбасы туралы» Қазақстан Республикасы Кодексінде және «Қазақстан Республикасындағы баланың құқықтары туралы» Қазақстан Республикасы Заңында да «бала» ұғымына, яғни оның он сегіз жасқа (кәмелетке) толмаған адам екендігіне түсіндірме берілсе, Қазақстан Республикасының Азаматтық кодексінде «он сегіз жасқа толмаған азамат» ұғымы қолданылады.

ҚР ҚК-нің 1-бабының 2-бөлігіне сәйкес, осы Кодекс Қазақстан Республикасының Конституциясына және халықаралық құқықтың жалпыға бірдей танылған қағидаттары мен нормаларына негізделеді. Қазақстан Республикасы Конституциясының жоғары заңдық күші бар және Республиканың барлық аумағында тікелей қолданылады. Осы Кодекс пен Қазақстан Республикасы Конституциясының нормалары арасында қайшылықтар болған жағдайда Конституцияның ережелері қолданылады. Осы Кодекстің конституциялық емес деп танылған, оның ішінде адамның және азаматтың Қазақстан Республикасының Конституциясында бекітілген құқықтары мен бостандықтарына қысым жасайтын нормалары заңдық күшін жояды және қолданылуға жатпайды. Қазақстан Республикасы Конституциялық Кеңесі мен Жоғарғы Сотының нормативтік қаулылары Қазақстан Республикасы қылмыстық заңнамасының құрамдас бөлігі болып табылады [21].

Демек, ҚР ҚК-де көрсетілген «кәмелетке толмаған адам» не «кәмелетке толмаған» деген ұғымның қайсысы қолданылуы қажеттігі және жоғарыда көрсетілген құқықтық актілермен қатар оның түсіндірмесі қылмыстық заңнамамен айқындалу қажет.

Бұл ұғымдарға түсіндірме ҚР ҚК-де берілмегендіктен, Жоғарғы Соттың нормативтік қаулыларына талдау жасап,

келесі түсіндірмеге көз жеткіздік.

Қазақстан Республикасы Жоғарғы Сотының Соттардың балаларды тәрбиелеуге байланысты дауларды шешу кезінде заңнаманы қолдануы туралы қаулысында, балаларды тәрбиелеуге байланысты даулар бойынша талап қою арызын соттың іс жүргізуіне қабылдау туралы мәселені шеше отырып, «Неке (ерлі-зайыптылық) және отбасы туралы» Қазақстан Республикасы Кодексінің 1-бабы 1-тармағының 8) тармақшасына сәйкес он сегіз жасқа (кәмелетке) толмаған адам бала болып танылатынын назарда ұстау қажеттігіне түсіндірме беріледі [27].

Бізбен көрсетілген барлық құқықтық актілерде ең біріншіден «бала» ұғымына түсіндірме беріліп, тек осы түсіндірмелерде оның он сегіз жасқа (кәмелетке) толмаған адам екендігі туралы айтылады. Сондай-ақ, «кәмелетке толмаған адам» ұғымы қылмыстық заңнамада жиі қолданылатынын және оның нақты әрі біркелкі қолданылуының қаншалықты маңызды екендігін ескерсек, ҚР ҚК-де осы ұғымның мемлекеттік және орыс тілдерінде біркелкі жазылуын қамтамасыз етіп, арнайы түсіндірме берілу қажет деп санаймыз.

Мәселен, «мемлекеттік функцияларды орындауға уәкілеттік берілген адамдарға теңестірілген адам» ұғымына «Сыбайлас жемқорлыққа қарсы іс-қимыл туралы» Қазақстан Республикасының Заңының 1-бабының 4) тармақшасында [28] және ҚР ҚК-нің 3-бабының 28) тармақшасында түсіндірмелер берілген.

Сол секілді, «кәмелетке толмаған» ұғымы «Неке (ерлі-зайыптылық) және отбасы туралы» Қазақстан Республикасы Кодексі және «Қазақстан Республикасындағы баланың құқықтары туралы» Қазақстан Республикасы Заңымен қатар, ҚР ҚК-нің өзінде нақты түсіндірме жасалуы қажет деп санаймыз.

Мысалы, Беларусь Республикасының Қылмыстық кодексінің 4-бабында: ««жас бала» – деп қылмыс жасаған күні он төрт жасқа толмаған адам түсініледі; «кәмелетке толмағандар» – деп қылмыс жасаған күні он сегіз жасқа

толмаған адам түсініледі» – деп түсіндірмелер берілген [29].

Объективтік жағы. Бұл жерде де авторлардың пікірлері ұқсас болып келеді. Яғни, объективті жағы – кәмелетке толмаған адамды тәрбиелеу жөніндегі міндеттерді орындамау немесе тиісінше орындамау әрекет не әрекетсіздікпен көрінеді.

Осы ретте, жекелеген авторлармен ҚР ҚК-нің 140-бабына берген түсіндірмесі дұрыс жасалған деп санаймыз.

Олар ҚР ҚК-нің 140-бабындағы 1-ші және 2-ші бөлігінің әрқайсысына бөлек қылмыс құрамы жағынан баға беріп, іс-әрекеттердің дұрыс саралануына терең талдау жүргізген.

Мәселен, кәмелетке толмаған адамды тәрбиелеу жөніндегі міндеттерді дәлелсіз себептермен орындамаудың немесе тиісінше орындамаудың белгілі бір зардаптарға (*кәмелетке толмаған адамның алкогольдік ішімдіктерді, есірткі, психотроптық заттарды, сол тектестерді тұтынуына не қаңғыбастықпен немесе қайыршылықпен айналысуы не оның қылмыс, қасақана қылмыстық теріс қылық немесе қасақана әкімшілік құқық бұзушылық белгілері бар іс-әрекеттер жасауы*) әкеп соғуын көздейді [23, с. 231-233].

Осы көзқараспен келісе отырып, ҚР ҚК-нің 140-бабындағы 1-бөлігінде іс-әрекеттердің құрамы материалды, яғни қылмыстық теріс қылық дерегі орын алды деп санау үшін жасөспірім және (*немесе*) қоғам үшін жағымсыз салдарлар болуы шарт деп санаймыз.

Сонымен қатар, олардың пікірі бойынша, кәмелетке толмаған адамға қатыгездік жасау, оған арнайы физиологиялық және психологиялық азап шегуді көздейді, бұл сабау, қорлық көрсету, киім, су мен азық бермеу, қасақана оймен тұруға қолайсыз баспана беру және т.б. түрде жасалуы мүмкін.

Бұл қылмыстық теріс қылықтың орын алуы қандай да бір зардаптың болуын көзделмейтіндіктен, оның құрамы формальды болады деген оймен ішінара келісе отырып, жасөспірімнің тұлға ретінде қалыптасуы жағынан (*оған*

физикалық жарақаттар жасалуы мүмкін) салдары болатынын ескерсек, теріс қылықтың құрамы формальды-материалды болуы мүмкін деп санаймыз.

Бұған, авторлардың түсініктемесіндегі, жасөспірімге денсаулыққа қасақана жеңіл зиян келтіру (*ҚР ҚК-нің 108-б.*), ұрып соғу (*ҚР ҚК-нің 109-б.*) және денсаулыққа абайсызда ауырлығы орташа зиян келтіру (*ҚР ҚК-нің 114-б. 1-б.*) секілді әрекеттермен ұштасқан кәмелетке толмаған адамға қатыгездік таныту тек ҚР ҚК-тің 140-бабымен саралану қажеттігін көрсетуі дәлел болады [23, с. 231-233].

Өйткені, қылмыстық құқықта физикалық шығынның жалпы материалдық шығынға жататыны жайлы отандық және шетелдік ғалымдары да көрсетуде [30].

Аталған іс-әрекеттердің ішіндегі жасөспірімге денсаулыққа қасақана жеңіл зиян келтіру және денсаулыққа абайсызда ауырлығы орташа зиян келтіру (*ҚР ҚК-нің 108-б. және 114-б. 1-б.*) құрамы материалды болып келіп, тергеп-тексеру барысында ҚР ҚК-нің 140-бабының 2-бөлігінде айқындалған қылмыстық теріс қылықты саралауда ескерілетіні анық.

Осы ретте, отандық ғалымдар: «құрамдарды материалдық және формальды деп жіктеудің іс жүзіндегі маңызы тек қылмыс құрамында көрсетілген зардаптар ғана әрбір ретте арнайы анықталуға және қылмыс субъектісінің әрекеті мен зардаптарының арасында себепті байланыс болған жағдайда ғана оған танылу тиістігіне тіреледі», – дейді [31].

Кейбір авторлар сараланып отырған бап бойынша жауапкершілік тұлға әрекет етуге міндетті және тұлға әрекет етуі мүмкін болған жағдайларда, сондай-ақ дәлелді себептер болмағанда туындайтынын көрсетуде. Дәлелді себептер қатарына, ата-аналардың және басқа да жауапты адамдардың ауруы, ұзақ іс-сапарларда болуы кіреді [23, с. 231-233].

Әрине, кез-келген жағдайда әрекет етуге мүмкін болмайтын объективті жағдайлар болуы мүмкін, өз кезегінде бұл жағдайлар қандай да бір жауапкершілікті болдырмайды, бірақ баланың тәрбиесіне жауапты тұлға үшін жоспарланған

емделуден өту не ұзақ іссапарларға кету уақытысында баланы қараусыз қалдырудың өзі тиісінше тәрбиелемеудің ұғымына кіру қажет деп санаймыз.

Өйткені, жауапты тұлға үшін балаға тәрбие беру, яғни оған қарау үздіксіз процесс болып табылады, егерде ол өзінің болмайтындығын біле тұра, баласының тәрбиесін біреуге сеніп тапсырмаған болса, бұл жағдайда жауапкершілік сақталуы тиіс.

Кәмелетке толмаған адамды тәрбиелеу жөніндегі міндеттерді орындамау немесе тиісінше орындамау оларға заңмен, оның ішінде заңға тәуелді ведомстволық нормативтік актілермен, ал мекемелерде - ішкі тәртіп ережелерінде жүктелген міндеттерді орындамаудан немесе немқұрайлы орындаудан тұрады. Аталған міндеттерді орындамау осы тұлғалардың оларды орындауға нақты мүмкіндігі болған, бірақ толық әрекетсіздік көрсеткен кезде орын алатын болады [22, с. 111-114].

Біз бұл оймен толықтай келісеміз, дегенменде, осындай қарым-қатынасты реттейтін заңнамалық нормаларды зерттеген кезде, баланың тәрбиесіне жауапты тұлға үшін нақты қандай міндеттер жүктелгені айқындалмағанын байқауға болады.

Бұған дейін, біз «Неке (ерлі-зайыптылық) және отбасы туралы» Қазақстан Республикасы Кодексінде және «Қазақстан Республикасындағы баланың құқықтары туралы» Қазақстан Республикасы Заңында ата-ананың балаға тәрбие берудегі міндеттері айқындалғанымен, осы міндеттердің орындалмауымен нақты қандай жауаптылықта болатыны көрсетілмегенін айтқан болатынбыз [13; 14].

Оған қоса, қандай жағдайларда ата-аналар (*олардың орнындағы адамдар*) міндеттерін орындаудан жалтарған немесе міндеттерін тиісінше орындамаған деп танылуы тиістігі туралы түсіндірмелер берілмегенін де атап көрсеттік [32].

Осындай түсіндірмелер ретінде үлгі бола алатын Беларусь Республикасының «Неке және отбасы туралы» Кодексінің 67-бабының нормаларын алға тартқан

болатынбыз.

Аталған жағдай ата-аналарға қатысты болса, ҚР ҚК-нің 140-бабында олардан бөлек көрсетілген кәмелетке толмаған адамды тәрбиелеу жөніндегі міндеттерді ата-анасының немесе өзіне осы міндеттер жүктелген өзге адамның, сол сияқты педагогтің немесе оқу, тәрбиелеу, емдеу мекемесінің немесе кәмелетке толмаған адамды қадағалауды жүзеге асыруға міндетті өзге мекеменің басқа да жұмыскері туралы да айтылған.

Мәселен, отбасылық кодексі ата-анасына өз балаларының денсаулығын, дене, психикалық, рухани және адамгершілік тұрғыда қамқорлық көрсетуге міндеттейді. Сонымен қатар, ол ата-ана құқықтарын жүзеге асыру кезінде ата-аналар балалардың дене және психикалық денсаулығына, олардың адамгершілік дамуына зиян келтірмеуі тиіс екенін белгілейді. Балаларды тәрбиелеу тәсілдері немқұрайлы, қатыгез, дөрекі, адамның қадір-қасиетін қорлайтын қарым-қатынасты, балаларды қорлауды немесе пайдалануды болдырмауы тиіс.

Осы тектес міндеттеулер Педагогикалық әдеп қағидаларының 5-тармағының 3)-тармақшасында, педагог – білім беру процесін қатысушыларына қатысты күш көрсету, моральдық және психикалық қысым жасау әдістерін қолдануға мүлдем жол бермеу қажеттігімен айқындалған [33].

Ал, денсаулық сақтау жүйесінде бала құқықтарын айқындайтын «Халық денсаулығы және денсаулық сақтау жүйесі туралы» Қазақстан Республикасының Кодексінде арнайы 89-бап қаралғанымен, денсаулық сақтау жүйесінің қызметкеріне қатысты жоғарыда аталған міндеттеулер белгіленбеген [34].

Дегенменде, бұл міндеттеулер, «Қазақстан Республикасындағы баланың құқықтары туралы» Қазақстан Республикасы Заңының 29-бабының 3-тармақшасында, ата-анасының қамқорлығынсыз қалған балаларға арналған тәрбиелейтін, емдейтін және сол сияқты өзге де мекемелердегі балаға отбасылық тәрбиеге жақындатылған

жағдай жасалады. Баланың күтіп-бағуды пайдалануға, тәрбие, білім алуға, жан-жақты дамуға, ар-ожданы мен қадір-қасиетінің құрметтелуіне, өз мүдделерінің қамтамасыз етілуіне, ана тілінің, мәдениетінің, ұлттық әдет-ғұрпы мен дәстүрінің сақталуына құқығы бар болуымен қаралған [14].

Осы баптың 4-тармақшасына сәйкес, ата-анасының қамқорлығынсыз қалған балалар тәрбиеленетін, емделетін және сол сияқты өзге де мекемелердің аталған мекемелердегі балаларға қатысты педагогикаға жат немесе азғындық әрекеттер жасаған қызметкерлері Қазақстан Республикасының заңдарына сәйкес жауаптылықта болады [14].

Демек, ҚР ҚК-нің 140-бабында көрсетілген тұлғалардың балаларды тәрбиелеуде, қандай да бір қатыгездік танытуға тыйым салынғанын көре аламыз.

Алайда, осы тұлғаларға ортақ түсіндірме бола алатындай, «Қазақстан Республикасындағы баланың құқықтары туралы» Қазақстан Республикасы Заңында, тәрбиелеу жөніндегі міндеттерді тиісінше орындамаудың түсіндірмесі берілу қажет деп санаймыз.

Осындай түсіндірме ең біріншіден бала тәрбиесіне жауапты тұлғалар үшін, яғни өздерінің қандай жағдайларды болдырмау қажеттіліктерін және оларға жол берілген жағдайда заң алдында жауаптылықта болатынын білуін қамтамасыз етуге, сондай-ақ қылмыстық және әкімшілік құқық бұзушылық заң аясында олардың әрекеттерінің дұрыс саралануына көмек болмақ.

Сонымен, сараланып отырған бап бойынша объективтілік жағын, келесі оймен толықтырғымыз келеді.

Балалар мен жасөспірімдерді отбасында тәрбиелеу үрдісі маңызды болып қала береді, өйткені дәл осы ата-аналардың жауапсыздығы кішкентай азаматтардың агрессивтілік, сондай-ақ, ата-ананың жылы сезімінің, қамқорлығының жетіспеушілігінен кек пен жеккөрушілік сезімін тудырады. Қолайсыз отбасылардағы тұрақты маскүнемдер материалдық байлықты сіңіреді, іс жүзінде

отбасы мүшелерін, соның ішінде балаларды, жақсы заттарға ие болу ниетін айтпағанда, қалыпты киіну, толыққанды тамақтану мүмкіндігін жоғалтады. Өз құрдастарынан нашар көріну ниетінің жетілмеу жиынтығы мұндай кәмелетке толмағандарды қылмыстық жолға итермелейді [22, с. 111-114].

ҚР ҚК-нің 140-бабының 2-бөлігіндегі қылмыстық құқық бұзушылықтың анықтаушы белгісі балаға қатысты қатыгездік қарым-қатынас болып табылады.

Қатыгездік таныту. Бұған дейін көрсетілгендей, қатыгездік қарым-қатынастың орын алғаны не алмағаны жалпы қылмыстық құқық-бұзушылықтың болғанын не болмағанын анықтауда маңыздылығы үлкен.

Сол себепті, осы мәселені зерттеген авторлар қатыгездік таныту ұғымына бөлек тоқталып, өздерінің келесі түсіндірмелерін берген.

Қатыгездік таныту ұғымы бағалау белгілерінің қатарына жатады. Қатыгездік қарым-қатынас – бұл кәмелетке толмаған адамға ұрып-соғу, азаптау, тамақ пен судан айыру және т.б. жолдармен ерекше физикалық немесе психикалық азап шегуі болып табылады [23, с. 231-233].

Бұл ретте, кәмелетке толмағандарға ата-аналар мен заңда көрсетілген басқа да адамдар тарапынан қатыгездік жасау зорлық-зомбылықтың үш түрін: физикалық, сексуалдық және психологиялық қамтиды. Ең бастысы, қатыгездік фактілері айналадағылар үшін айқын болуы тиіс. Бұл баланың арық, ауыр түрі, оның жалпы күтілмеуі, ұрып-соғу іздері, қорқу, мазасыздануы және т.б. болуы мүмкін [22, с. 111-114].

Қатал қарауға – жасы толмаған баланы үнемі ұрып-соғу, сабау, қорқыту, аштықта, ыстықта ұстау, үрейін алу, нерв жүйелерін бұзу т.с.с. жатады.

Осы ретте, негізінен азаматтық заңнама бойынша ата-ана құқықтарын айыруға байланысты нормаларды түсіндіруге бағытталған Қазақстан Республикасы Жоғарғы Сотының келесі қаулысының бірқатар түсіндірмелеріне тоқталғымыз келеді.

Қазақстан Республикасы Жоғарғы Сотының Соттардың балаларды тәрбиелеуге байланысты дауларды шешу кезінде заңнаманы қолдануы туралы қаулысына сәйкес, «ата-аналардың балаларды тәрбиелеу жөніндегі өз міндеттерін орындаудан жалтаруы балаларының адамгершілік және физикалық дамуына, білім алуына, оларды қоғамға пайдалы еңбекке баулуға қамқорлық жасамауына, алименттер төлеуден қасақана бас тартуына байланысты болуы мүмкін», «ата-ана құқықтарын теріс пайдалану деп осы құқықтарды балалардың мүдделеріне нұқсан келтіре отырып пайдалануды, мысалы, балалардың оқуына кедергі келтіруді, қайыр сұрауға, ұрлыққа, жезөкшелікке, спирттік ішімдіктерді немесе есірткі заттарын, психотроптық заттарды және (немесе) оларға тектес түрлерін тұтынуға итермелеуді және т.б. түсінген жөн», «балаларға қатыгездікпен қарау ата-аналардың оларға физикалық немесе психикалық зорлық-зомбылық жасауынан немесе олардың жыныстық қол сұғылмауына қастық жасауынан ғана емес, жол берілмейтін тәрбиелеу тәсілдерін қолдануынан да (балаларға адами қадір-қасиетін кемсітетін дөрекі, немқұрайлы қарау, балаларды қорлау немесе қанау) көрінуі мүмкін» [27].

ҚР ҚК-нің өзінде «қатыгездік таныту» ұғымымен қатар, «аса қатыгездік» ұғымы қолданылатынғанымен, осы кодексте бұл ұғымдарға түсіндірме берілмеген.

Біздің пікірімізше, жоғарыда аталған түсіндірмелермен келісе отырып, «қатыгездік таныту», жоғарыда көрсетілген барлық түсіндірменің жиынтығынан тұрады.

Дегенменде, «қатыгездік таныту» ұғымына қатысты оның орын алу себептері мен оны жүйелі түрде жасалуының маңыздылығына бөлек тоқталу қажет деп санаймыз.

Өйткені, ҚР ҚК-нің 140-бабында көрсетілген субъектілердің не себепті осындай қатыгездік танытуға баратынын және оның тек жүйелі жасалуы ғана қатыгездік орын алды деп танылу қажеттігі немесе қажетті болмауын анықтау арқылы тергеп-тексерудің толықтығын қамтамасыз етуге болады.

Осы сұрақтарға жауап беру үшін қатыгездік танытудың

заң психологиясы тұрғысынан баға беріп, оның орын алуына туа біткен немесе жүре пайда болған сипат бар ма, психиканың қалыпты (*ауыртпалықсыз*) немесе патологиялық құбылыстарына жата ма деген сауалдардан бастауды жөн көрдік.

«Қатыгездік – деп біз жеке тұлғалық жағынан алғанда адамдарға немесе жануарларға азап шегуге ұмтылуды түсінеміз. Қатыгездік көріністері әдейі немесе импульсті, саналы немесе танылмаған, әсіресе уәждемелер, ресми түрде рұқсат етілген немесе қылмыстық болуы мүмкін. Бірақ, ниеті жағынан әрқашанда азап шегуге бағытталуы тиіс, әйтпесе қатыгездік себепкер адамның жеке мәнінен айрылады» [35].

Бұл бағытта зерттеу жүргізген ғалымдар, адамдардың қатыгездікке баруының психикалық ауытқуларына байланысы бар болуын анықтау үшін келесі талдау өткізілген.

«Осы мақсатта сот-психиатриялық сараптама жүргізілген барлық 500 қылмыстық істің іріктеліп алынған 380-не талдау жүргізілді. Оның ішінде 200 жағдайда «психикалық сау» диагнозы анықталды және 180 жағдайда психиатр әртүрлі психикалық ауытқуларды анықтады: психопатия (*53 адам*), созылмалы алкогольизм (*88 адам*), бас миының органикалық аурулары (*29 адам*), олигофрения (*10 адам*). Біз ойлағандай, қатыгездік танытудың себебін психиканың патологиясына байланысты деп қорытынды шығару мүмкін емес» [35, б. 121-122].

Демек, ҚР ҚК-нің 140-бабының 2-бөлігі бойынша қылмыстық құқық бұзушылық жасаған адамның осындай қатыгездік танытуға баруы, оның қандай да бір психикалық ауытқуларына байланысты болуына шарт емес, сау адамның да көбіне келесі себептердің негізінде осындай іс-әрекетке баруы жиі кездесуде.

«Өзінді іштей қатты жақсы көрмеген адам, айналасындағыларды да жақсы көрмеуінен көрінген сезімді зорлық-зомбылық пен қатыгездікті жүзеге асыру арқылы шығарып, осылайша өзін-өзі құрметтеуін қалпына келтіреді» [35, с. 123].

Келесі бір көңіл бөліду қажет ететін мәселе, бұл қатыгездік танытудың тек жүйелі жасалуы ғана қатыгездік орын алды деп танылу қажеттігі немесе қажетті болмауын анықтау. Осы мәселеде ҚР ҚК-нің 140-бабының 2-бөлігімен ұқсас қылмыстық әрекет бойынша Ресей Федерациясының ғалымдары төмендегі ұстаным білдіруде.

Қылмыстың мәні бойынша аяқталған қылмыс деп, баламен жүйелі түрде қатыгездік жасалған жағдайда ғана танылу қажет. Ата-аналар немесе түсіндірілетін бапта көрсетілген өзге де адамдар тарапынан физикалық зорлық-зомбылықтың жекелеген актілері денсаулыққа қарсы қандай да бір қылмыс үшін жауаптылыққа әкеп соғады. Алайда көзделген қылмысты аяқталған деп тану үшін денсаулыққа нақты зиян келтіру талап етілмейді.

Осы ретте, бұл ғалымдар қатыгездік таныту ұғымын өзіне-өзі қол жұмсауға жеткізу бабында ашып көрсетілетінін атап кеткен. Бұл бапқа келесі түсіндірме берілген.

Өзіне-өзі қол жұмсауға немесе өзіне-өзі қол жұмсауға дейін жеткізу қылмысының құрамы жәбірленушінің адамдық қадір-қасиетін жүйелі түрде қорлаған жағдайда ғана орын алады. Жеке жағдай, мысалы, қорлау немесе жала жабу, сондай-ақ өзіне-өзі қол жұмсауды тудырған ұрып-соғудың жеке жағдайы осы қылмыстың құрамын құрамайды. Сонымен бірге, нәтижесі өзіне-өзі қол жұмсау немесе оған оқталу болған қатыгездікпен қараудың жекелеген актісі *(бұл жағдайда жүйелі жасалу белгісін белгілеуді талап етпейді)* 110-бап бойынша жауапкершілікті жоққа шығармайды [36].

Көріп отырғанымыздай, аталған түсіндірмелердің түйіндісінде қатыгездік танытудың жекелеген актісі қылмыстық жауапкершілікті жоққа шығармайды, өз кезегінде, біз де қатыгездік танытудың жүйелі жасалуы оның міндетті белгісі болып танылмау қажет деп санаймыз.

Мәселен, ҚР ҚК-нің 316-бабы *(жануарларға қатыгездік жасау)* бойынша түсіндірме жасаған авторлар, бұл баппен жауапкершілік туындау үшін міндетті түрде қатыгездіктің жүйелі жасалуы қажеттігі туралы айтпайды. Оған қоса, осы баптың 2-бөлігінде қатыгездік жасалуының бірнеше мәрте

жасалғаны үшін бөлек ауырлататын мән-жай ретінде қарастырылып, жазасы күшейтілген.

Осы жағдайда да ҚР ҚК-нің мемлекеттік және орыс тіліндегі мәтіндерінде келесі қарама-қайшылықтар байқалады. Мемлекеттік тіліндегі ҚР ҚК-нің 140-бабында «қатыгездік таныту», ал 316-бабында «қатыгездік жасау» ұғымдары қолданылса, орыс тіліндегі мәтінде екі бапта бірдей «жестокое обращение» деп көрсетілген.

Аталған екі бапты салыстыруымыздың негізгі себебі, ҚР ҚК-нің қатыгездік таныту» не «қатыгездік жасаудың» ұғымдарына түсіндірме бермеуінде, сондай-ақ олардың субъективтік құрамы жағынан ұқсас болып келгеніне қарамастан, бірнеше мәрте жасалу жағдайында екі түрлі ұстаным қолданылуында.

Сондықтан, ҚР ҚК-де қолданылатын «қатыгездік таныту», «қатыгездік жасау», «аса қатыгездік» ұғымдарының ара-жігін және де олардың жүйелі жасалу жағдайындағы мәселесін ашатын түсіндірме беріліп, мемлекеттік және орыс тіліндегі мәтіндер сәйкестендірілуі қажет деп санаймыз.

Мәселен, осы бағытта зерттеу жүргізген И.Г. Гутиева, қатыгез қарым- қатынас деп – кәмелетке толмаған адамға дене немесе психикалық зорлық- зомбылықты танытудан, сондай-ақ тәрбиелеудің өзге де жол берілмейтін тәсілдерін жасаудан көрінетін тұрақты жарақат салатын әсерін түсіну керектігін білдірген [37].

Субъективтік жағы. Тергеп-тексеру үшін қылмыстық құқық бұзушылықтың орын алғанын анықтау және дәлелдеу кезінде қылмыс құрамының ішіндегі ең күрделісі «субъективті жағы» болып табылады. Бұл түсінікті, себебі қылмыстық құқық бұзушылық жасаған адамның ойына, ниетіне, тілегіне, сезіміне жол табу күрделі мәселе болатыны анық. Осы ретте, бізге ҚР ҚК-нің 140-бабының субъективтік жағын анықтауда отандық авторлардың берген келесі түсіндірмелері көмек болмақ.

Субъективті жағынан қылмыстық құқық бұзушылық жанама ниетпен сипатталады: субъект баланы тәрбиелеу жөніндегі өз міндеттерін орындамайтынын немесе тиісінше

орындамайтынын түсінеді, түсіндірілетін баптың бірінші бөлігінде көзделген қоғамдық қауіпті салдардың туындау мүмкіндігін болжайды, бұл салдардың туындау мүмкіндігін қаламайды, бірақ саналы түрде жол береді не осы салдардың болу мүмкіндігіне немқұрайлы қарайды [23, с. 231-233].

Аталған баптың екінші бөлігінде көзделген қылмыстық құқық бұзушылық мынадай ниетпен сипатталады: субъект баланы тәрбиелеу жөніндегі өз міндеттерін орындамайтынын немесе тиісінше орындамайтынын және оған қатыгездік танытатынын ұғады, сондай-ақ баламен дәл осындай қарым-қатынас жасауды қалайды. Қатыгездік әдетте садисттік ниетіне бейімділігінен, балаға немесе басқа да себептерге байланысты жеккөрінішімен байқалады [23, с. 231-233].

Осы қылмыстық теріс қылықтың субъективті жағы абайсыз және қасақана кінә нысандарын біріктіруде көрінетін сындарлы ерекшелікпен сипатталады. Міндеттерді орындауға деген көзқарас-немқұрайлы, ұқыпсыз [22, с. 111-114].

Бұл түсіндірмелермен келіспеуге негізіміз болмағанымен, дегенменде, ҚР ҚК-нің 140-бабының 2-бөлігіндегі субъективтік жағын толықтай ашу және нақтылау үшін төмендегі мәселелерге көңіл бөлген жөн деп санаймыз.

Заң шығарушы ҚР ҚК-нің 140-бабының 2-бөлігімен қылмыстық жауаптылық туындау негізі ретінде екі іс-әрекеттің (*әрекет, әрекетсіздік*) орын алу қажеттігін көрсетеді, яғни «кәмелетке толмаған адамды тәрбиелеу жөніндегі міндеттерді орындамауы немесе тиісінше орындамауы» және оның «қатыгездікпен танытылуы» ұласуы қажет.

Біздің пікірімізше, қатыгездіксіз жай «кәмелетке толмаған адамды тәрбиелеу жөніндегі міндеттерді орындамау немесе тиісінше орындамау» ҚР ҚК-нің 140-бабының 2-бөлігімен жауаптылықты туындатпайды, бірақ жеке іс-әрекет ретінде «кәмелетке толмаған адамды тәрбиелеу жөніндегі міндеттерді орындамау немесе тиісінше орындамау» орын алатыны түсінікті.

Осындай істер бойынша қалыптасқан тәжірибеде қатыгездік таныту деп балаға физикалық күш қолдану

танылады. Әдетте баланың психикалық дамуы, оның тұрмыс жағдайына баға берілмей, физикалық күш қолдану дерегінің өзі - тәрбиелеу жөніндегі міндеттерді орындамау немесе тиісінше орындамау деп бағаланады.

Мұндай ұстаныммен келіспей отырып, келесі жағдайлардың орын алу мүмкіндігін алға тартқымыз келеді.

Мәселен, қазіргі жағдайдағы тергеп-тексеру жүргізіп жатқан органдарының ұстанымымен, ата-анасы баласының барлық материалдық жағдайын қамтамасыз етіп, оның оқуына, тұлға болып қалыптасуында көңіл бөліп, оған мейіріммен қарап жүргеніне қарамастан, жоғарыда атап кеткен «педагогикалық ескерту» жасауда физикалық күш қолданудың бір дерегі орын алған жағдайда ҚР ҚК-нің 140-бабының 2-бөлігімен жауаптылықты туындауы жоққа шығарылмайды.

Дәл осы «педагогикалық ескерту» жасаудағы физикалық күш қолдану дерегімен қатар, баласының физикалық дамуы мен білім алуына көңіл бөлмей, қоғамға пайдалы еңбекке баулуға қамқорлық жасамаған ата-ананың кінәлілік дәрежесі айтарлықтай бөлек.

Осы ретте, ҚР ҚК-нің 140-бабының 2-бөлігі бойынша субъектінің өзі жасаған қоғамдық қауіпті іс-әрекеті салдарына психикалық қатынасы жағынан нақтыласақ:

«кәмелетке толмаған адамды тәрбиелеу жөніндегі міндеттерді орындамау немесе тиісінше орындамау» – қасақаналық және абайсыздық (*немқұрайлы қатынасымен*) түрінде, ал оның «қатыгездікпен танытылуы» - қасақаналық (*тікелей қатынасымен*) түрімен сипатталады.

Соңғы жағдайда, «қасақаналық тікелей қатынасымен» деп айтуымыздың себебі, қатыгездік танытудың негізгі шарты бұл субъектінің жәбірленушіге қандай да бір азап шегуін көздеуінде әрі азап шегуін тілеуінде, оның қоғамдық қауіпті әрекетінің (*әрекетсіздігінің*) саналы, мақсатты түрде сипатталуымен байланысты.

Бұл талдаумен айтқымыз келгені, ҚР ҚК-нің 140-бабының 2-бөлігі бойынша қылмыстық құқық бұзушылықтарды саралауда «кәмелетке толмаған адамды

тәрбиелеу жөніндегі міндеттерді орындамауы немесе тиісінше орындамауы» және оның «қатыгездікпен танытылуының» ұласуын анықтау міндетті, ол үшін қылмыс жасаған адамның ойына, ниетіне, тілегіне, сезіміне арнайы баға беру қажет.

Субъект. Отандық авторлармен ҚР ҚК-нің 140-бабының субъектісіне келесі сипаттамалар берілген.

Қылмыстық теріс қылық субъектісі – арнайы. Олар түсіндірілетін баптың диспозициясында тікелей көзделген адамдар (*ата-аналар немесе бала асырап алушылар, не міндеттер жүктелген өзге де адамдар, сол сияқты кәмелетке толмағандарды қадағалауды жүзеге асыруға міндетті педагогтер немесе оқу, тәрбие, емдеу немесе өзге де мекеменің басқа да қызметкерлері*), физиологиялық жағынан есі дұрыс адамдар ғана бола алады [22, с. 111-114].

Осы қылмыстық құқық бұзушылықтың субъектісі арнайы: оларға кәмелетке толмаған адамды тәрбиелеу жөніндегі міндеттер жүктелген ата-аналар немесе өзге де адамдар, педагогтар немесе кәмелетке толмаған адамды қадағалауды жүзеге асыруға міндетті оқу, тәрбие, емдеу немесе өзге де мекеменің басқа да қызметкерлері ғана бола алады [23, с. 231-233].

Міндеттерді орындамау тек екі өлшем болған жағдайда ғана жауапкершілікке әкеп соғады: объективті – тұлға әрекет етуге міндетті; субъективті – тұлға әрекет етуі мүмкін. Балаларды, ең алдымен олардың ата – аналары (*оның ішінде бала асырап алушылар*), олар болмаған немесе өз міндеттерін орындауға қабілетсіз болған жағдайда (*субъективті критерий*) – басқа туыстары, қорғаншылары, қамқоршылары тәрбиелеуі тиіс [22, с. 111-114].

Сараланып отырған бап бойынша субъекті арнайы, оның ішінде аталған екі өлшем (*объективті, субъективті*) бойынша сипаттау орынды деп санаймыз. Өйткені, бала тәрбиесін уақытша өз міндетіне ерікті түрде алған (*көбіне бұл туыстар болып келеді*) адамдардың да осы баппен жауапты болу қажеттігі негізделеді.

Бұл, «Қазақстан Республикасындағы баланың

құқықтары туралы» Қазақстан Республикасы Заңының 21-бабына сәйкес, баланың ата-анасын және басқа да жақын туыстарын білуге, олардың қамқорлығы мен тәрбиесін алуға құқығы бар екендігімен де қуатталады.

Осы ретте, бала тәрбиесін уақытша өз міндетіне ерікті түрде алған адамның осы міндеттері және оларды тиісінше орындамау жауаптылығы туралы «Неке (ерлі-зайыптылық) және отбасы туралы» Қазақстан Республикасы Кодексінде және «Қазақстан Республикасындағы баланың құқықтары туралы» Қазақстан Республикасы Заңында көрініс табу қажет деп санаймыз.

Ресей Федерациясының авторлары бұл санаттағы қылмыстық құқық бұзушылықтар бойынша субъектіні 3-топқа бөліп қарастырады.

Қылмыстың субъектісі арнаулы: 1) кәмелетке толмаған баланың ата-анасы; 2) кәмелетке толмаған баланы тәрбиелеу жолындағы міндеттер өзіне жүктелген өзге адамдар, атап айтқанда – бала асырап алушылар, қамқоршылар немесе қорғаншылар; 3) кәмелетке толмаған баланы қадағалауды жүзеге асыруға міндетті оқу, тәрбие, емдеу немесе өзге де ұйымының қызметкерлері (*мектепке дейінгі балалар ұйымдарының қызметкерлері, орта мектептердің, кәсіптік-техникалық оқу орындарының, мектеп-интернаттардың және қиын балаларды тәрбиелейтін тәрбие ұйымдарының педагогтары, аурухана қызметкерлері және т.б.*) [38].

Осы қылмыс үшін тек 1) ата-аналар (*қандық туысы, бала асырап алушылар*); 2) кәмелетке толмаған баланы тәрбиелеу жөніндегі міндеттер жүктелген өзге де адам, мысалы, қорғаншы (*қамқоршы*), кәмелетке толмағандардың ісі жөніндегі комиссияның мүшесі; 3) кәмелетке толмаған баланы қадағалауды жүзеге асыруға міндетті білім беру, тәрбие беру, емдеу не өзге де ұйымдарының педагог немесе басқа қызметкері (*мұғалім, тәрбиеші, шебер, медбике және т.б.*) *жауапкершілікке тартылады*) [36, с. 297-299].

Осындай топтарға бөліп қарастырудың негізін дұрыс түсіну үшін Ресей Федерациясы Қылмыстық кодексінің 156-бабына (*кәмелетке толмағанды тәрбиелеу жөніндегі*

міндеттерді орындамау) көз жүгірткен жөн.

«Ата-анасының немесе осы міндеттер жүктелген өзге де адамның, сол сияқты білім беру ұйымының, медициналық ұйымның, әлеуметтік қызметтер көрсететін ұйымның не кәмелетке толмағандарға қадағалауды жүзеге асыруға міндетті өзге де ұйымның педагог қызметкерінің немесе басқа қызметкерінің кәмелетке толмаған баланы тәрбиелеу жөніндегі міндеттерді орындамауы немесе тиісінше орындамауы, егер бұл әрекет кәмелетке толмаған балаға қатыгездікпен байланысты болса» [39].

Бұл ретте, ҚР ҚК-нің 140-бабындағы және Ресей Федерациясы Қылмыстық кодексінің 156-бабындағы субъектілерінің негізгі екі айырмашылығын байқауға болады:

– 1-ші бұл екі бапта көрсетілген заңды тұлғалардың нысаны әртүрлі (*ҚР ҚК-де: мекеме, Ресей Федерациясының Қылмыстық Кодексінде: ұйым*);

– 2-ші Ресей Федерациясы Қылмыстық кодексінің 156-бабында «әлеуметтік қызметтер көрсететін ұйымның қызметкері» субъектісі қосылған.

Бірінші жағдайды сараласақ, заңды тұлғалардың нысаны ретінде «мекемеге» карағанда «ұйым» деп көрсетілуі орынды деп санаймыз.

Өйткені, ҚР АҚ-нің 34-бабының 1-бөлігіне сәйкес, өз қызметінің негізгі мақсаты ретінде табысын келтіруді көздейтін (*коммерциялық ұйым*) не мұндай мақсат ретінде пайда келтіре алмайтын және алынған таза табысын қатысушыларына үлестірмейтін (*коммерциялық емес ұйым*) ұйым заңды тұлға бола алады [40].

Осы баптың 2 және 3-бөліктерінде, коммерциялық ұйым болып табылатын заңды тұлға мемлекеттік кәсіпорын, шаруашылық серіктестік, акционерлік қоғам, өндірістік кооператив нысандарында ғана құрылуы, ал коммерциялық емес ұйым болып табылатын заңды тұлға мекеме, қоғамдық бірлестік, акционерлік қоғам, тұтыну кооперативі, қор, діни бірлестік нысанында және заңнамалық актілерде көзделген өзге де нысанда құрылуы мүмкіндігі қаралған [40].

Өз кезегінде, ҚР АҚ-нің 105-бабының 1-бөлігіне сәйкес, басқарушылық, әлеуметтік-мәдени немесе өзге де коммерциялық емес сипаттағы функцияларды жүзеге асыру үшін өзінің құрылтайшысы құрған және қаржыландыратын ұйым, егер Қазақстан Республикасының заңнамалық актілерінде өзгеше көзделмесе, мекеме деп танылады [40].

Демек, ҚР ҚК-нің 140-бабында көрсетілген оқу, тәрбиелеу, емдеу саласындағы заңды тұлғалар коммерциялық емес мақсатымен қатар, табысын келтіруді көздеген мақсатында құрылатынын, яғни олардың коммерциялық немесе коммерциялық емес ұйым болу мүмкіндігін ескерсек, оларды коммерциялық емес сипаттағы функцияларды жүзеге асыруға бағытталған «мекеме» ретінде ғана көрсетілуі қылмыс субъектісін анықтау мүмкіндігін шектейді деп санаймыз.

Одан бөлек, «Білім туралы» Қазақстан Республикасы Заңында білім беру қызметінің субъектілері «білім беру ұйымдары» деп көрсетілсе, «Халық денсаулығы және денсаулық сақтау жүйесі туралы» Қазақстан Республикасының Кодексінде денсаулық сақтау субъектілері «денсаулық сақтау ұйымдары» деп көрсетілген.

Сонымен қатар, «Білім туралы» Қазақстан Республикасы Заңында заңды тұлға құрмай, мектепке дейінгі тәрбие мен оқытудың жалпы білім беретін оқу бағдарламаларын іске асыратын дара кәсіпкерлер білім беру ұйымдары болып табылса, «Халық денсаулығы және денсаулық сақтау жүйесі туралы» Қазақстан Республикасының Кодексінде жеке медициналық практикамен және фармацевтикалық қызметпен айналысатын жеке тұлғалар денсаулық сақтау субъектілері болып табылатыны қаралған.

Осы орайда, тәжірибеде бала тәрбиесіне байланысты көп келеңсіздіктер кездесетін жеке «бала күтушілердің» қызметін, дара кәсіпкерлер ретінде білім беру ұйымдарына жатқызуға мүмкіндік береді.

ҚР ҚК-нің 140-бабындағы заңды тұлғалардың «оқу, тәрбиелеу, емдеу» ұғымдарының пайдалануы осы салаларды

реттейтін заңнамаларға, тіптен ҚР ҚК-нің өзіне сәйкес келмейтінін келесі талдаудан байқауға болады:

– ҚР ҚК-де «оқу» мекемесінің ұғымы тек ҚР ҚК-нің 140-бабында қолданылса, осы кодекстің жалпы бөлігінде «білім беру ұйымдары» ұғымы 5 рет пайдаланылған;

– «тәрбиелеу» мекемесінің ұғымы тек ҚР ҚК-нің 140-бабында қолданылған;

– «емдеу» мекемесінің ұғымы ҚР ҚК-де 2 рет қолданылса, «денсаулық сақтау органы/ұйымы» ұғымы 12 рет пайдаланылған, сондай-ақ ҚР ҚК-нің 12-тарауында (*медициналық құқық бұзушылықтар*) «емдеу мекемесінің қызметкері» ұғымы мүлдем кездеспесе, «медицина жұмыскері/қызметкері» ұғымы 6 рет қолданылған.

Аталған ұғымдардың ешқайсысына ҚР ҚК-де түсіндірме берілмейтінін және олардың біртектес қолданылмайтынын ескерсек, ҚР ҚК-нің 140-бабында ғана заңды тұлғаларға «оқу, тәрбиелеу, емдеу» ұғымдарын пайдалануы орынсыз екен деп есептейміз.

Осы ретте, Қарағанды облысының кәмелетке толмағандар істері жөніндегі мамандандырылған ауданаралық сотының 14.11.2019 ж. үкімімен, сотталушы П. жеке балабақшада тәрбиеші болып жұмыс істеген уақытында 24.08.2016ж. туылған жас бала Б.-ға қатыгездік көрсетіп, оны мойнынан қысып күштеп ұйықтатқаны үшін ҚР ҚК-нің 140-бабының 2-бөлігімен кінәлі деп танылған [41]. Сол тектес жұмыс жасаған сотталушы И. бойынша да жазалау үкімі шыққан [42].

Яғни, қолданыстағы ҚР ҚК-нің 140-бабы бойынша субъекті болып танылмайтын (мекеменің қызметкері болмағандықтан) жағдайларда айыптау үкімдері қабылдануда. Біз бұл санаттағы адамдарды жауаптылыққа тартқан дұрыс деп санаймыз, тек оның заңды негіздері тиісінше айқындалған жағдайында.

«Қазақстан Республикасындағы баланың құқықтары туралы» Қазақстан Республикасы Заңының 1-бабының 3) тармақшасына сәйкес, бала құқықтарын қорғау жөніндегі функцияларды жүзеге асыратын ұйымдар – бұл балаларды

әлеуметтік қолдауды, әлеуметтік-тұрмыстық, медициналық-әлеуметтік, әлеуметтік-педагогикалық, психологиялық-педагогикалық, құқықтық қызметтер көрсету мен материалдық көмек көрсетуді, өмірде қиын ахуалға тап болған балаларды әлеуметтік оңалтуды, мұндай балалар еңбекке қабілетті жасқа жеткенде олардың жұмыспен қамтылуын қамтамасыз етуді жүзеге асыратын ұйымдар [14].

Осы баптың 4) тармақшасында, баланы әлеуметтік оңалту – бала жоғалтқан әлеуметтік байланыстар мен функцияларды қалпына келтіру, тұрмыс-тіршілікті қамтамасыз ету ортасын толықтыру, оған қамқорлық жасауды күшейту жөніндегі іс-шаралар екендігі айқындалған [14].

Бұл ретте, Ресей Федерациясы Қылмыстық кодексінің 156-бабында «әлеуметтік қызметтер көрсететін ұйымның қызметкері» субъектісі не себепті қосылғанын түсінуге болатынын және ҚР ҚК-нің 140-бабындағы субъектілер қатарына да «әлеуметтік қызметтер көрсететін ұйымның қызметкері» ұғымы кіргізілгені дұрыс деп ойлаймыз.

Басқа қылмыс құрамдарымен бірге саралануы бойынша. Кәмелетке толмаған адамды тәрбиелеу жөніндегі міндеттердің қатыгездік танытуымен ұласқан орындамауы немесе тиісінше орындамауы, көбіне осы кәмелетке толмаған адамның денсаулығына қандай да бір зиян келтіруімен аяқталады.

Осы ретте, бұл қылмыс құрамының ҚР ҚК-де қаралған денсаулыққа зиян келтірумен байланысты басқа да қылмыс құрамдарымен ұқсастығы пайда болатындықтан, олардың айырмашылығын анықтау маңызды. Бұл жағдайда түсіндірме берген авторлардың келесі ұстанымдарына тоқталсақ.

Ең бастысы физикалық зорлық-зомбылықтың бір дерегі үшін қылмыстық жауапкершілік денсаулыққа қарсы қандай да бір қылмыстық не әкімшілік құқық бұзушылық ретінде туындайды [23, с. 231-233].

Кәмелетке толмағанның денсаулығына қасақана жеңіл зиян келтіру, ұрып-соғу және денсаулығына онша ауыр емес немесе ауырлығы орташа зиян келтіру жағдайында ҚР ҚК-

нің 140-бабы бойынша ҚР ҚК-нің 108, 109-баптары немесе 114-бабының 1-бөлігі бойынша қосымша саралаусыз қылмыстық жауаптылық туындайды. Алайда денсаулыққа қасақана ауыр немесе ауырлығы орташа зиян келтірген жағдайда жасалған әрекет қылмыстардың жиынтығы бойынша, яғни ҚР ҚК-нің 140-бабы және ҚР ҚК-нің 106 немесе 107-баптары бойынша сараланады. Кәмелетке толмағанды өзіне-өзі қол жұмсауға дейін оған қатыгездікпен қарау арқылы жеткізу ҚР ҚК-нің 105-бабының 3-бөлігі бойынша қылмыстық жауаптылыққа әкеп соғады [23, с. 231-233].

Айталық, Алматы қаласының кәмелетке толмағандар істері жөніндегі мамандандырылған ауданаралық сотының үкімімен, азаматша И. ҚР ҚК-нің 106-бабының 2-бөлігінің 11) тармақшасымен, 107-бабының 2-бөлігінің 8) тармақшасымен, 140-бабының 2-бөлігімен кінәлі деп танылған [43].

Іс бойынша, азаматша И. өзінің кәмелетке толмаған қызы Д-ға жүйелі түрде зорлық-зомбылық көрсетіп, соңғының денсаулығына қасақана «ауыр», қасақана «ауырлығы орташа», қасақана «жеңіл» зиян келтірген. Оған қоса, азаматша И. қызын оқу орындарына орналастырмаған, денсаулығына көңіл бөлмеген, тұрғын мекенжайы бойынша емханаларға апармаған [43, п. 1-2].

Көріп отырғанымыздай, теориялық және тәжірибелік тұрғыда кәмелетке толмағанға көрсетілген физикалық зорлық-зомбылықтың денсаулыққа келтірілген зиянына қарай тәрбиелеу жөніндегі міндеттердің қатыгездік танытуымен бірге қылмыс жиынтығы ретінде сараланады. Бұндай ұстаным қылмыстық әрекетті дұрыс саралауға және әділ жаза қолдануға мүмкіндік беретіні анық.

Дегенмен, аталған бағытта біркелкі тәжірибе қалыптаспағаны анықталды.

Мысалы, ҚР ҚК-нің 119-бабының 3-бөлігімен, 140-бабының 2-бөлігімен айыпталған Б-ның ісін қарау барысында, сот және прокурор сотқа дейінгі тергеу органдарымен сотталушының қылмыстық іс әрекеттерін ҚР

ҚК-нің 119-бабының 3-бөлігімен қамтылған деп тұжырымдап, айыптаудың 140-бабының 2-бөлігі негізсіз алынып тасталды [44].

Осы ретте, Ресей Федерациясының авторларының келесі түсіндірмесін атап кеткен жөн.

Бұл баптың мәні бойынша аяқталған қылмыс баламен жүйелі түрде қарым-қатынас жасаған жағдайда ғана болып табылады. Ата-аналар немесе түсіндірілетін бапта көрсетілген өзге де адамдар тарапынан физикалық зорлық-зомбылықтың жекелеген актілері денсаулыққа қарсы қандай да бір қылмыс үшін жауаптылыққа әкеп соғады. Алайда 156-бабында көзделген қылмысты аяқталған деп тану үшін денсаулыққа нақты зиян келтіру талап етілмейді [36, с. 303-305].

Ресей Федерациясының авторлары тәрбиелеу жөніндегі міндеттердің қатыгездік танытуымен бірге лауазымдық өкілеттігін асыра пайдалану құрамының ұштасуын атап көрсетеді.

Тәрбие шараларын қолдану барысында өзінің лауазымдық өкілеттігін асыра пайдаланған аталған мекемелердің лауазымды тұлғалары (*мысалы, «тәрбие» шарасы ретінде баланы ұрып-соғып жатқан жертөлеге орналастыруды пайдаланған*) 286-бап (*лауазымдық өкілеттігін асыра пайдалану*) бойынша жауапкершілікке тартылады [36, с. 297-299].

Лауазымдық өкілеттігін асыра пайдалану құрамы бойынша отандық авторлар келесі түсіндірме береді.

Мемлекеттік функцияларды орындауға уәкілетті адам немесе оған теңестірілген адам, лауазымды адам, жауапты мемлекеттік лауазымды атқаратын адам қылмыс субъектісі болып табылады.

Адамның өз құқықтары мен өкілеттіктерін асыра пайдалануы мынадай нысандарда көрсетілуі мүмкін: адам ешбір жағдайда жасауға құқығы жоқ іс- әрекет жасайды (*мемлекеттік органның басшысы өзінің қарамағындағы адамға ұрып-соғу жасайды*) [23, с. 597-598].

Сол себепті, тәрбиелеу жөніндегі міндеттердің

катыгездік танытуымен бірге лауазымдық өкілеттігін асыра пайдалану құрамының ұштасуы мүмкін, бұл жағдайда қылмыс жиынтығы ретінде қарастырылып, қылмыстық құқық бұзушылықты саралауда назар аударуды қажет етеді деп ойлаймыз.

Сонымен, кәмелетке толмаған адамды тиісінше тәрбиелемеудің қылмыстық-құқықтық мінездемесі бойынша келесі қорытындыларды түйіндесек:

– Қазақ КСР-і кезінде кәмелетке толмаған адамды тиісінше тәрбиелемеуге байланысты қылмыстық жауаптылықтың негіздері сақталып, қолданыстағы қылмыстық заңнамамен сабақтастығы орын алды;

– тиісті болжау мен талдаудың жүргізбеу салдарынан, тәрбиелеу және оқыту жөніндегі міндеттерді дәлелді себептерсіз орындамау, кәмелетке толмағандардың алкогольдік ішімдіктерді, есірткі құралдарын және психотроптық заттарды ұдайы қолдануына не қаңғыбастықпен немесе қайыршылықпен айналысуына әкеп соққан іс-әрекеттер, сол сияқты олардың қылмыс немесе қасақана әкімшілік құқық бұзушылық белгілері бар әрекеттер жасау деректері бойынша жауаптылық қысқа мерзім ішінде әкімшілік пен қылмыстық жауаптылықтарына алма кезек ауысып келді;

– ҚР ҚК-де «кәмелетке толмаған адам» ұғымының мемлекеттік және орыс тілдерінде біртектес жазылуын қамтамасыз етіп, қылмыстық заңнамада «кәмелетке толмаған адам» және «жас бала» ұғымдарына арнайы түсіндірмелер берілуі қажет;

– сараланып отырған бап бойынша жауаптылықты болдырмайтын дәлелді себептердің орын алуы жоққа шығарылмайды, тек олардың нақты объективтік жағдайларына (*Мысалы, жоспарланған емделуден өту не ұзақ іс-сапарларға кету уақытысында баланы қараусыз қалдыру бұндай дәлелді себептер қатарына жатпайды*) баға берілуі тиіс;

– ҚР ҚК-нің 140-бабында көрсетілген тұлғаларға ортақ түсіндірме бола алатындай, қолданыстағы заңнамада

тәрбиелеу жөніндегі міндеттерді тиісінше орындамаудың түсіндірмесі берілуі қажет;

– қатыгездік танытудың жекелеген актісі қылмыстық жауапкершілікті жоққа шығармайды, өз кезегінде, қатыгездік танытудың жүйелі жасалуы оның міндетті белгісі болып танылмауы керек;

– ҚР ҚК-де қолданылатын «қатыгездік таныту», «қатыгездік жасау», «аса қатыгездік» ұғымдарының ара-жігін және де олардың жүйелі жасалу жағдайындағы мәселесін ашатын түсіндірме беріліп, мемлекеттік және орыс тіліндегі мәтіндер сәйкестендірілуі қажет;

– ҚР ҚК-нің 140-бабының 2-бөлігі бойынша қылмыстық құқық бұзушылықтарды саралауда «кәмелетке толмаған адамды тәрбиелеу жөніндегі міндеттерді орындамауы немесе тиісінше орындамауы» және оның «қатыгездікпен танытылуының» ұласуын анықтау міндетті, ол үшін қылмыс жасаған адамның ойына, ниетіне, тілегіне, сезіміне арнайы баға берілуі тиіс;

– бала тәрбиесін уақытша өз міндетіне ерікті түрде алған адамның осы міндеттері және оларды тиісінше орындамау жауаптылығы туралы «Неке (ерлі- зайыптылық) және отбасы туралы» Қазақстан Республикасы Кодексында және

«Қазақстан Республикасындағы баланың құқықтары туралы» Қазақстан Республикасы Заңында көрініс табу қажет;

– ҚР ҚК-нің 140-бабында заңды тұлғаның «мекеме» нысанында көрсетілуі және «оқу, тәрбиелеу, емдеу» ұғымдарын пайдалануы мәселесі, қолданыстағы азаматтық, білім беру және денсаулық сақтау салаларындағы қарым-қатынастарды реттейтін заңнамаларға сәйкес қайта қаралуы керек;

– тәрбиелеу жөніндегі міндеттердің қатыгездік танытуымен бірге лауазымдық өкілеттігін асыра пайдалану құрамының ұштасуы мүмкін, бұл жағдайда қылмыс жиынтығы ретінде қарастырылып, қылмыстық құқық бұзушылықты саралауда назар аудару тиіс;

– ҚР ҚК-нің 140-бабындағы субъектілер қатарына да «әлеуметтік қызметтер көрсететін ұйымның қызметкері» ұғымы кіргізілуі қажет.

1.3 Кәмелетке толмаған адамды тәрбиелеу жөніндегі міндеттерді орындамаудың немесе тиісінше орындамаудың криминалистикалық сипаттамасы

«Криминалистика – бұл қылмыс тетігінің заңдылықтары, қылмыс және оның қатысушылары жөніндегі ақпараттың пайда болуы, сонымен бірге дәлелдемелерді жинақтау, бағалау мен қолдану туралы және қылмысты ашу, тергеу және алдын алуға бағытталған әдіс-тәсілдерінің танымдылық заңдылықтары туралы ғылым» [45].

Оның негізгі зерттеу тақырыптарының бірі – криминалистикалық сипаттама болып табылады (Қосымша Ә).

Криминалистикалық сипаттаманың негізі тергеп-тексерудің және сот тәжірибесін зерделеуден тұрады, бұл осы қызметтің бір жақты негізгі элементтерді бөліп көрсетуге мүмкіндік береді, олардың жиынтығынан жасалған қылмыстық құқық бұзушылықтың дұрыс моделі құрылады, тергеп-тексеру жолдарын белгілеуге мүмкіндік береді.

Криминалистикалық сипаттама түсінігінің күрделілігін барлық криминалистер мойындайды. Сондықтан, криминалистикалық сипаттама қандай элементтерден тұратындығына келетін болсақ, ол элементтердің саны жөнінде бірыңғай ойлар қалыптаспаған.

Осы ретте, біз біріншіден жекелеген авторлардың криминалистикалық сипаттамаға берген түсініктеріне тоқталып, кейін кәмелетке толмаған адамдарды тәрбиелеу міндеттерді орындамаудың немесе тиісінше орындамаудың табиғатын анықтау үшін оның криминалистикалық сипаттамасын ұсынуды жөн санадық.

Р.С. Белкин қылмыстың криминалистикалық сипаттамасын – қылмыстық әрекеттің белгілі бір түрін

(қылмыс түрін) ғылыми талдау нәтижесі, оның типтік белгілері мен ерекшеліктерін жалпылаудан тұратын абстрактілі ғылыми түсінік деп есептеген [46].

Оның пікірінше, бұл проблеманы зерттеушілердің еңбектерін жинақтаған кейбір ғалымдар, қылмыстың криминалистикалық сипаттамасының келесі элементтерін жиі атайды:

- бастапқы ақпараттың сипаты;
- қылмыс жасау тәсілі;
- қылмысты жасыру тәсілі, бүркемелеу;
- типтік материалдық іздер және олардың болуы мүмкін орындар;
- қылмыскердің жеке басының сипаттамасы;
- қылмыс жағдайы (*орын, уақыт және басқа жағдайлар*) [47].

Н.Н. Егоров және Е.П. Ищенко қылмыстық құқық бұзушылықтың криминалистикалық сипаттамасын жалпы түрде типтік материалдық және идеалды іздер мен оларға ілеспе жағдайлар түріндегі криминалдық оқиғаның үлгісі, белгілі бір санаттағы қылмыстық құқық бұзушылықтардың салдары ретінде анықтап, ол тергелетін оқиға туралы нұсқаларды ұсынуға және тергеудің тактикалық перспективасын көруге мүмкіндік беретіндігін түсіндірген [48].

Олар көпшілік авторлардың пікірлерін жинақтап, қылмыстың криминалистикалық сипаттамасының келесі негізгі элементтерін атаған:

- қылмысты дайындау, жасау және жасыру тәсілі;
- қылмыстық қол сұғушылық затының ерекшеліктері;
- қылмыстың типтік іздері және оларды ықтимал оқшаулау орындары;
- қылмыскердің жеке басы туралы типтік деректер;
- жәбірленушінің типтік жеке басы мен мінез-құлқы туралы деректер [48, с. 54].

Ал, Б.М. Нурғалиев келесі түсініктеме берді: «қылмыстың криминалистикалық сипаттамасы – бұл жалпыланған нақты деректер және оларға негізделген

ғылыми тұжырымдар мен қылмыстардың неғұрлым типтік криминалистикалық маңызы бар белгілері туралы ұсыныстар жүйесі, оларды жан-жақты, толық, объективті және тез ашу мен тергеуді ұйымдастыру және жүзеге асыру үшін қажет» [49].

Авторлар ұжымы Е.Ғ. Жәкішев, Ә.А. Исаев, Г.Х. Найманова, Р.Б. Тапалова, Н.С. Темірболат осы тақырыпта келесі пікір білдіруде: «Барлық криминалистер криминалистикалық сипаттаманы қылмыстың ақпараттық үлгісі және қылмыстардың белгілерінің жүйесі ретінде қарастырады. Мамандардың пікірлері бойынша, криминалистикалық сипаттаманың тәжірибелік маңызы – оның ғылыми негізделген нұсқауларды жасауға, тергеушінің дұрыс бағытталған қызметін қалыптастыруға, тергеудің неғұрлым объективті жолдарын, әдіс-тәсілдерін таңдауға, сондай-ақ жекелеген тергеу әрекеттерін жүргізудің тактикасын анықтауға мүмкіндік беретіндігінде» [50].

Қылмыстардың криминалистикалық сипаттамасы дегеніміз нақтылы қылмыстық әрекетті (қылмыс түрі немесе тобы) ғылыми талдаудан өткізу нәтижесі, оның белгілері мен ерекшеліктерінің жинағы. Мұндай абстрактілі ғылыми түсінік өзіне түпнұсқалы ақпарат сипаттамасын; қылмысты жасау және жасыру туралы мәліметтер жүйесін; анықтауға жататын жағдайлар ерекшелігін; қылмыскер болды-ау деген тұлға сипатын; нақтылы қылмысқа тән жағдайларды суреттеуді жинақтаған. Қылмыстың криминалистикалық сипаттамасының аса ізденістік, бағдарламалық мағынасы бар - деп көрсеткен А.О. Шәкенов, құрамды элементтері ретінде криминалистикалық сипаттамаға енетін төмендегі мәліметтерді жіктеген [51].

Олар:

- қылмыстық қол сұғушылық заты туралы;
- қылмыстың нақты түрін жасау және жасырудың типтік (әдеттегі) тәсілдері және осы тәсілдерді қолдану нәтижесінде қалған әдеттегі іздері туралы;
- «әдеттегі» қылмыскер тұлғасы туралы;
- «әдеттегі» жәбірленуші тұлғасы туралы;

- қылмыстың әдеттегі жағдайлары туралы (орны, уақыты, жағдайы);
- осындай қылмыстарды жасауға итермелеген әдеттегі (типтік) жағдайлар туралы [51, б. 306].

Бұл ретте, А.О. Шәкенов криминалистикалық сипаттаманың тәжірибелік мағынасын – нақты қылмыстың бөлек элементтері туралы мәліметтер тергеушіге қылмыстардың криминалистикалық сипаттамасын білу негізінде қылмыстың белгісіз элементтерін анықтауға мүмкіндік берумен, сонымен қатар, нақты қылмыс түрінің криминалистикалық сипаттамасы негізінде тергеуші дәлденген типтік болжам шығара алуымен білдірген [51, б. 306-307].

Осылайша, бұл мәселені зерттеген авторлар криминалистикалық сипаттаманы құрайтын әртүрлі элементтерді көрсеткенімен, олардың ішінде төрт негізгі элементін топтауға болады:

- қылмыстық қол сұғушылық заты;
- қылмыскердің, жәбірленушінің сипаттамасы;
- қылмыс жасау тәсілі;
- оқиғаның іздік көрінісі.

Ал, кәмелетке толмаған адамды тәрбиелеу міндеттерін орындамау немесе тиісінше орындамау түріндегі қылмыстық құқық бұзушылықтарды тергеу әдістемесінің элементі ретінде криминалистикалық мінездемені өз диссертациялық зерттеулерінде Н.В. Шкурихина және Е.Л. Козлова әзірлеген болатын.

Н.В. Шкурихина, аталған қылмыстық құқық бұзушылықтың криминалистикалық сипаттамасының элементтері ретінде қол сұғушылық затының типтік белгілері, қылмыс уақыты мен орны, қылмыс тәсілі (*дайындау, тікелей жасау және жасыру*), қылмыс іздерінің пайда болу механизмі, сондай-ақ жеке тұлға туралы мәліметтерді бөліп көрсетеді [52]. Оның еңбектерін жіті зерттеген Е.Л. Козлова бұл санаттағы криминалистикалық сипаттаманы объективті және субъективті санаттарға бөліп қарастыруды ұсынған [53].

Ол криминалистикалық сипаттаманың объективті элементтеріне (*қылмыс жасаудың уақыты, орны және өзге де мән-жайлары*), қылмыстың типтік тәсілдер және із жасау механизмі туралы мәліметтерді қамтып, субъективті элементтер ретінде қылмыскердің және кәмелетке толмаған жәбірленушінің жеке басының типтік ерекшеліктері туралы деректерді қарастырған [53, с. 23].

Криминалистикалық сипаттама қолданыстағы құқықтық актілерден, сондай-ақ тергеу және сот тәжірибесінен қалыптасатынын ескерсек, еліміздің бұл бағыттағы ерекшеліктеріне қарай кәмелетке толмаған адамды тәрбиелеу жөніндегі міндеттерін орындамаумен немесе тиісінше орындамаумен байланысты қылмыстық құқық бұзушылықтардың өзіндік криминалистикалық сипаттамасының болуын қажет етеді.

Сондықтан, біздің монографиялық зерттеуіміздің аясында кәмелетке толмаған адамды тәрбиелеу міндеттерін орындамаудың немесе тиісінше орындамаудың қылмыстық-құқықтық және криминологиялық сипаттамаларымен байланыстырылған, сондай-ақ еліміздің сот-тергеу тәжірибесіне негізделген төмендегі криминалистикалық сипаттама ұсынылады.

Қылмыстық құқық бұзушылықтың бастапқы ақпараты

Қылмыстың криминалистикалық сипаттамасы тергеушілер мен анықтаушылар үшін, ең алдымен, қылмыстық істер бойынша жұмысты ұйымдастыруға бағытталған мәліметтердің көзі болып табылады.

Осы ретте, Б.М. Нургалиев: «қылмыстарды тергеудің криминалистикалық әдістемелерін әзірлеу үшін қылмыстардың оқиғалары туралы неғұрлым кең тараған дерек көздері, мазмұны және бастапқы ақпарат алу шарттары туралы білім қажет. Осыған байланысты қылмыстардың криминалистикалық сипаттамасының бастапқы элементтерінің бірі олар туралы бастапқы ақпараттың сипаттамасы болып табылады» – деп көрсеткен [49, с. 535].

Біріншіден, біз қылмыстық-процестік заңнама бойынша

кәмелетке толмаған адамды тәрбиелеу міндеттерін орындамау немесе тиісінше орындамау түріндегі қылмыстық құқық бұзушылықтар бойынша тергеп-тексеру қандай қылмыстық процесті жүргізетін органымен жүзеге асырылатындығын айқындап алуымыз қажет.

ҚР ҚПК-нің 61-бабының 1-бөлігінің 5) тармақшасына сәйкес, қылмыстық құқық бұзушылықтың сипатына қарай анықтау органдарына қылмыстық теріс қылық бойынша сотқа дейінгі тергеп-тексеруді хаттамалық нысанда жүзеге асыру жүктеледі [54].

Осы кодекстің 191-бабының 16-бөлігінде, ҚР ҚК-нің 140-бабында көзделген қылмыстық теріс қылықтар бойынша хаттамалық нысандағы сотқа дейінгі тергеп-тексеруді ішкі істер органдары жүргізетіні қаралған [54].

Яғни, ішкі істердің анықтау органдары кәмелетке толмаған адамды тәрбиелеу міндеттерін орындамау немесе тиісінше орындамау түріндегі қылмыстық құқық бұзушылықтар бойынша тергеп-тексеруді жүзеге асырады.

Қылмыстық-процестік заңнама бойынша аталған санаттағы қылмыстық құқық бұзушылықтың бастапқы ақпараты анықтау органдарына келесі деректерден түсуі мүмкін.

ҚР ҚПК-нің 180-бабына сәйкес, қылмыстық құқық бұзушылық белгілерін көрсететін жеткілікті деректер: 1) жеке тұлғаның арызы не мемлекеттік органның лауазымды адамының немесе ұйымда басқару функцияларын орындайтын адамның қылмыстық құқық бұзушылық не адамның хабарсыз кеткені туралы хабары; 2) кінәсін мойындап келу; 3) бұқаралық ақпарат құралдарындағы хабарлар; 4) қылмыстық қудалау органы лауазымды адамының дайындалып жатқан, жасалып жатқан немесе жасалған қылмыстық құқық бұзушылық туралы баянаты сотқа дейінгі тергеп-тексеруді бастауға себептер болып табылады [54].

Бұл деректерден бөлек әлеуметтік желілерде тарап жатқан фото, бейне материалдар, криминалистикалық тіркеу *(қылмыстық не әкімшілік жазаға тартылуы және т.б.)*

мәліметтер, қолайсыз отбасылар туралы қандай да бір ақпараттар, сондай-ақ іс бойынша маңызды болатын құжаттар, заттар болуы мүмкін.

«Бастапқы тергеу ситуациясы. Криминалистикалық сипаттамадағы тергеу ситуацияларын дұрыс бағалау – тергеудің тиімді бағыттарын таңдаудағы маңызды шарт болып табылады» [50, б. 350].

Сондықтан, анықтаушының негізгі міндеті барлық рұқсат етілген көздерден барынша ақпарат алуға ұмтылу болып табылады. Алынған ақпараттың көлемі мен мазмұнын негізге ала отырып, анықтаушы қандай да бір бастапқы тергеу әрекеттерін жүргізуді жоспарлайды.

Қылмыстық құқық бұзушылықтың жағдайлары (орны, уақыты, өзге де жағдайлар)

«Қылмыс жасау жағдайы. Қылмыс оқиғалары объективтік шындық процестерімен және қылмысқа қандай да бір қатысы бар тұлғалардың жүріс-тұрысымен өзара байланысты болады: уақыт, жер және қоршаған ортаның нақты жағдайларында орын алады. Қылмыс жасау жағдайларын анықтау және талдау арқылы қылмыс іздерін, куәларды, т.б. мән-жайларды анықтау жөнінде өте бағалы криминалистикалық ақпараттарға қол жеткізуге болады» [50, б. 350]. Осы пікірмен келісе отырып, криминалистикалық сипаттама үшін қылмыстық құқық бұзушылықтың жасалған орны, ең біріншіден тергеп-тексеру кезінде қажетті іздерді анықтау мүмкіндігін береді деген тұжырым орынды.

Бұл ретте, кәмелетке толмаған адамды тәрбиелеу міндеттерін орындамау немесе тиісінше орындамау түріндегі қылмыстық құқық бұзушылықтардың жүйелі түрде орын алу мүмкіндігін ескерсек, оның бірнеше орындарда жасалуын жоққа шығаруға болмайды.

Әдетте бұндай санаттағы құқық бұзушылықтар: 85% үйінде (пәтерде), 8% балабақшада және 7% мектепте жасалатынын анықтадық.

Кәмелетке толмаған адамды тәрбиелеу міндеттерін орындамау немесе тиісінше орындамау түріндегі қылмыстық құқық бұзушылықтардың жасалу уақытына келетін болсақ,

Е.Л. Козлованың төмендегі пікірімен толықтай келісуге болады.

«Ресей Федерациясының Қылмыстық Кодексінің 156-бабының қолдану тәжірибесін талдау көрсеткендей, көп жағдайда қылмыс жасау уақытын кәмелетке толмағанды тәрбиелеу бойынша міндеттерді орындамауды немесе тиісінше орындамауды тергеу кезінде нақты анықтауға мүмкіндік болмайды. Көрсетілген санаттағы істерді қозғау үшін себептердің ерекшелігін жасалған қылмыс фактісінің және ол туралы мәліметтер түскен сәттің арақатынасын талдау кезінде анықталады. Бұл жағдайда қылмыстық іс-әрекет іздерін табуға қылмыс жасалған сәттен бастап белгілі бір, әдетте ұзақ уақыт аралығынан кейін ғана мүмкіндік болады» [53, с. 32].

Әрине, бұл жағдайды еліміздегі сот-тергеу тәжірибесінен де көруге болады.

Ең бастысы анықтаушы бұл санаттағы құқық бұзушылықтардың орын алу уақытын айлармен және тіпті жылдармен есептелу мүмкіндігін, сондай-ақ қылмыс жасау тәсілі әдетте жүйелі әрекеттерді көздейтінін назарда ұстау керек.

Сондықтан, кәмелетке толмаған адамды тәрбиелеу міндеттерін орындамау немесе тиісінше орындамау түріндегі қылмыстық құқық бұзушылықтардың жасалу уақыт аралығын «кезең» ретінде қарастырған дұрыс санаймыз.

Қылмыскердің осындай құқық бұзушылыққа, яғни өзіне жақын балаға қатыгездік танытуға баруының себебі мен мақсаты әртүрлі. Ең біріншіден субъективтілік жағынан мұндай мінез-құлыққа баруға дайын болуы, оны қайталаудан қайтпауға дұрыс деп санауы ерекшеленеді.

«Деструктивтілік коды» әрбір адам тұлғасына негізделген және белгілі бір жағдайларда агрессивті, экспансивті, жалған мінез-құлықтың алуан түрлі түрде «көрінуге» қабілетті. Сондықтан әрбір тұлға үшін қылмыс субъектісі болу қаупі бар, бұл ретте осы тәуекелдің дәрежесі әртүрлі адамдар үшін әртүрлі [55].

Кейбір авторлардың қылмыстық мінез-құлық жағдайға

барабар емес реакцияны анықтайды. Құқық және мораль нормалары тұрғысынан қылмыскердің мінез-құлқы шын мәнінде жеткіліксіз. Бірақ көп жағдайда мұндай мінез-құлық құқық бұзушыны объективті мән-жайларға жатқызатын субъективті мағынаға сәйкес келеді. Қалыптасқан жағдайға жауап бере отырып, адам өзінің сипаты мен көзқарастарының ерекшеліктеріне сәйкес әрекет етеді [56].

Біздің пікірімізше, осындай «деструктивтілік код» және адамдардың сипаты мен көзқарастарын қоғамдық тәртіпті сақтауға қарай өзгертуді қажет етіп, сол арқылы қылмыстық құқық бұзушылықтың орын алу тәуекелдерін азайтуды талап етеді.

Біздің талдау көрсеткендей әдетте осы санаттағы қылмыстық құқық бұзушылықтың орын алу себептері, ата-аналардың бейәлеуметтік өмір салтын жүргізуі, алкогольдік өнімдердің пайдалануы болып отыр.

Әр қылмыстық құқық бұзушылықтың секілді кәмелетке толмаған адамды тиісінше тәрбиелемеудің де өзіне тән себептері бар.

Е.И. Каиржанов, біріншіден, қоғамға қарсы құбылыстар, соның ішінде қылмыс, тек әлеуметтік қатынастар шеңберінде ғана өз себептері бар, сондықтан негізінен әлеуметтік сипатқа ие болатынын айтқан. «Жалпы алғанда, бұл өмірдің экономикалық жағдайын, адам психологиясын, қажеттіліктерді, мүдделерді, мінез-құлықтың мақсаттары мен себептерін қамтиды. Адамдар мен кіші және үлкен әлеуметтік топтың өзара қарым-қатынасы (отбасы, өндірістік қатынастар, жақын маңдағы орта); көзқарастары, нанымдары және құндылық бағдарлары. Демек, қылмыс себептерінің проблемалары әлеуметтік институттардың призмасы арқылы зерттелуі тиіс» [56, с. 47].

Ал, біздің тақырыпқа байланысты, Т.П. Смолькина отбасы тұрғысынан қарап, қазіргі отбасыларына тұрғындардың көшіп-қонуы, урбанизация, неке қиғандардың рухани психологиялық дайындықтардың аздығы, бұл шешімнің толық пісіп жетілмегендігі, әлеуметтік әлсіз көзқарасын, отбасы және балалар үшін жауапкершіліктің

нашарлығы, әйелдердің экономикалық-психологиялық дербестігі өзінің кері әсерін тигізетінін атап кеткен [57].

Осы мәселені жіті зерттеген А.И. Долгова отбасыдағы нақ ауытқуларды шығара білген, ол қаралып отырған контингенттің едәуір бөлігін құрайтын, қылмыстық мінез-құлқымен тікелей сипатталатын аморальды отбасының балаларды адамгершілік жағынан ғана емес, физикалық жағынан да жаралайды деген пікірде болған. «Олардың тиісті ақыл-ой, эмоциялық дамуын қамтамасыз етпейді, мінез-құлқының психикалық ерекшеліктерін қалыптастырады, әртүрлі ауруларды дер кезінде анықтамайды және балаларды емдеу қажеттілігіне жеңіл түрде қарайды, оларға ұрып-соғу және т.б. нәтижесінде жарақаттар әкеледі. Мұндай отбасыларының балалары мектепке жақсы отбасыларынан шыққан туыстарына қарағанда нашар дайындалып келеді, мас ата-аналар қоятын жанжал салдарынан үй тапсырмаларын дайындау үшін жиі қалыпты жағдай болмайды. Бұл балаларға теріс әсер етеді және олар бірінші сыныптан бастап оқудан қалыс қалады. Нәтижесінде, оларда еріктік тежелу зардап шегеді, жиі мазасыз, үйде көбіне әдепсіз сөздерді қолданады. Көбінесе мұндай балалар «бұзақы», «ақылсыз», «екіге оқитын бала» деген белгіні иемденеді» [58].

Осы тұжырымдамалардың дәлелі ретінде, Т.К. Акимжанов пен Г.С. Мауленов жүргізген зерттеу нәтижелері айтса болады. Олар тәрбие колонияларының бірінде жазасын өтеп жатқан кәмелетке толмағандар арасынан 22%-ы бұрын сотталған адамдар, 18%-ы алкогольді ішімдіктер, 4%-ы паразиттік өмір салтын жүргізетін адамдар болғанын анықтады. Демек, құқық бұзушы жасөспірімдердің жартысынан астамы – «қолайсыз отбасынан» шыққан. Отбасылық қолайсыздық кәмелетке толмағандардың қоғамға жат мінез-құлқына әкеледі деген негізді пікірге келген [59].

Қылмыскердің өзінің заңсыз әрекетке баруының тағы бір тәуекелі оның жауапсыз қалатының сезінуінде, яғни бұндай әрекеттің білінбей кетуімен байланысты.

Латенттілікті ашылмаған қылмыстармен араластырудың

қажеті жоқ, өйткені соңғысы тіркелген. Жасырын қылмыс әдетте үш түрге бөлінеді: 1) жасырын, оны жасаған адамдарға ғана белгілі; 2) жәбірленушілер мен куәгерлер мәлімдемеген; 3) мемлекеттік органдар белгілі, бірақ есепке алынбаған [60].

Осы ретте, балаларға, әсіресе кішкентай балаларға зорлық-зомбылықтың үй отбасы ішінде көрсетілуі көзге түсе қоймағандықтан, көп жағдайда мойындалмайды [61].

Арнайы әдебиетте қылмыс жасауды жеңілдететін жағдайларды (нашар есепке алу, нашар қорғау және т.б.) қамтитын «ықпал ететін» криминогендік жағдайларды бөліп көрсетеді [56, с. 130].

Әрине, осындай жағымсыз әрекеттер үй отбасы ішінде орын алғандықтан, оның жәбірленушісі өз құқықтарын толық қорғауға мүмкіндігі болмайтын баланың өз ата-анасына қарсы шықпайтыны (*біреуге айтпайды, жасырады*) құқық бұзушыда жауапсыздық сезімін қалыптастыратыны түсінікті.

Қылмыстың әртүрлі түрлерінің латенттік деңгейін анықтаудың көптеген әдістері бар. «Кәсіби білім негізінде белгілі бір саладағы мамандар белгілі бір қылмыс түрінің латенттілігінің болжамды деңгейі туралы сұраққа жауап беретін сараптамалық бағалау әдісі жиі қолданылады. Арнайы экономикалық, бухгалтерлік, технологиялық зерттеулер нәтижесінде латенттік қылмысты нақтылау мүмкін. Электр энергиясының, шикізаттың, өндірістік сулардың шығынын зерттей отырып және осы деректерді шығарылған өніммен салыстыра отырып, дайын өнімнің ұрланған мөлшерін анықтауға болады» [62].

Мәселен, еліміздегі бала суициді, кәмелетке толмағандармен және кәмелетке толмағандарға қатысты жасалған қылмыстық құқық бұзушылықтар, балалардың сауаттылығы, некені бұзу, толық емес отбасы деңгейін көрсететін жағымсыз статистикадан іс жүзінде бала тәрбиесінің орындамау не тиісінше орындамау деректері, тіркелген мәліметтерге қарағанда әлдеқайда жоғары екен деп пайымдау негізді болады. Оның мәнісі тиісті болжам жасау мүмкіндігінде.

«Қылмысты болжаудың ең жалпы мақсаттары: болашақта қылмыс динамикасының жай-күйіндегі, деңгейіндегі, құрылымындағы ықтимал өзгерістерді, сондай-ақ осы өзгерістерге ықпал ететін жағдайларды анықтау; қылмыскерлердің жаңа санаттарының пайда болу мүмкіндіктерін анықтау болып табылады» [63].

Аталған жағдайларды анықтау кінәлі адамның қылмыстық жауапкершілік дәрежесіне елеулі әсер етеді, нәтижесінде әділ үкім шығару үшін үлкен маңызға ие, сондай-ақ арнайы профилактикалық шараларды қолдануға мүмкіндік береді.

Сол себепті кәмелетке толмаған адамды тәрбиелеу міндеттерін орындамаудың немесе тиісінше орындамаудың пайда болуына ықпал ететін жағдайлардың ішінде отбасылық жағдайларға ерекше көңіл бөлген жөн.

Қылмыстық құқық бұзушылықтың жасалу тәсілдері

«Криминалистикалық жасау тәсілі – қылмыс іздерін қайдан, кімнен іздеуді, ол іздер қандай құралдармен қалдырылғандығы, т.б. мән-жайларды анықтауға көмектесетін ақпараттың маңызды қайнар көзі болып табылады» [50, б. 348].

«Қылмыс жасау тәсілі. Көптеген криминалистердің пікірі бойынша, бұл элемент өте үлкен маңызға ие. Әрбір жекелеген жағдайларда қылмыс жасау тәсілі қылмыс құрамының объективтік жағын сипаттау үшін қажет» [50, б. 348]. Әр қылмыстық құқық бұзушылықтың өзіне тән жасалу тәсілдеріне ие, кәмелетке толмаған адамды тәрбиелеу міндеттерін орындамауға немесе тиісінше орындамауға келер болсақ, оның жасалу ерекшеліктерін анықтау заң шығарушымен қаралған белгілерден басталады.

ҚР ҚК-нің 140-бабында, кәмелетке толмаған адамды тәрбиелеу жөніндегі міндеттерді «орындамау», «тиісінше орындамау» және «қатыгездік таныту» секілді белгілер бар, біз бұл жөнінде «кәмелетке толмаған адамды тәрбиелеу жөніндегі міндеттерді орындалмаудың қылмыстық-құқықтық сипаттамасы» тақырыбында тоқталдық, енді бұл мәселеге криминалистикалық сипаттамасы тұрғысын ашып көрмекпіз.

Оның айырмашылығы соңғының анықтаушы үшін тергеп-тексеру жүргізуде бағыт беру мүмкіндігінде деп білеміз.

Ч.Ш. Купирова, С.В. Тасаков, «міндеттерді тиісінше орындамау» термині «міндеттерді орындамау» терминіне ұқсас келмейді деп көрсеткен [64].

Осы пікірмен келісе отырып, екі белгінің қандай нысандарда жасалу мүмкіндігін саралап, олардың айырмашылығын анықтап көрмекпіз.

«Міндеттерді орындамауға»:

– кәмелетке толмаған адамның тамақтануына, киіміне және аяқ киіміне қажеттілігін қамтамасыз ету жөніндегі міндеттерді орындаудан жалтару;

– қолайлы емес санитарлық-гигиеналық жағдайларда тұру;

– толыққанды демалуға және ұйықтауға мүмкіндік жасамау;

– гигиена құралдарымен қамтамасыз етпеу;

– дер кезінде медициналық көмек алуға және ауырған кезінде емделуге шаралар қолданбау;

– кәмелетке толмаған адамның жақын туыстарымен және құрдастарымен қарым-қатынас жасау құқығын қамтамасыз етуді елемеу;

– спортпен, музыкамен, бимен, суретпен айналысу және білім алу үшін, сондай-ақ кәмелетке толмаған адамның басқа да мүдделері мен қажеттіліктерін қанағаттандыру үшін жағдайлардың болмауы кіреді.

Кәмелетке толмаған адамды тәрбиелеу жөніндегі міндеттерді орындамау созылмалы сипатқа ие, кінәлінің іс-әрекетінде белгілі бір жүйелілік байқалады. Мұндай іс-әрекет кінәлі адамның өз міндеттерін орындауға мүмкіндігі бола тұра орындамаған кезде ғана құқыққа қарсы әрекет ретінде саналуы мүмкін. Сондықтан бұл жағдай да дәлелденуге жатады.

«Міндеттерді тиісінше орындамауға»:

– балаларының адамгершілік және физикалық дамуына, білім алуына, оларды қоғамға пайдалы еңбекке баулуға қамқорлық жасамау;

- балалардың оқуына кедергі келтіру;
- қайыр сұрауға, ұрлыққа, жезөкшелікке, спирттік ішімдіктерді немесе есірткі заттарын, психотроптық заттарды және (немесе) оларға тектес түрлерін тұтынуға итермелеу;
- кәмелетке толмаған адамды қорлау, қатыгез, дөрекі, адамның қадір-қасиетін қорлайтын іс-әрекеттер жасау;
- қолданылатын тәрбие нысандары, әдістері мен құралдарының (*тәртіпті сақтау, білім беру процесін ұйымдастыру*) кәмелетке толмаған адамның жас, психофизиологиялық ерекшеліктеріне, бейімділігіне, қабілетіне, мүдделері мен қажеттіліктеріне сәйкес келмеуі;
- кәмелетке толмаған адамға қатысты физикалық және психикалық зорлық-зомбылық әдістерін қолдану;
- антипедагогикалық сипаттағы шараларды қолдану (*қоғамға қарсы іс-әрекеттер жасауды қолдау, қатыгездік пен зорлық-зомбылықты, агрессивтілікті, жек көруді, құқықтық нилигизмді насихаттайтын көзқарастар мен ұстанымдарды дарыту*);
- адамның қадір-қасиетін қорлайтын шараларды қолдану, оған елеусіз себеппен жүйелі түрде қорлау түріндегі қарым-қатынас жасау, сондай-ақ кәмелетке толмаған адамда қорқыныш, үрей және өзінің толық еместігін тудыратын кез келген басқа да қарым-қатынастар жасау;
- оқуға, еркін жүріп тұруға кедергі келтіру жатады.

Міндеттерді тиісінше орындамау - кәмелетке толмаған адамды тәрбиелеу жөніндегі құқықтар немқұрайлы, формалды, әдейі толық және уақтылы емес орындалуымен, және оларды асыра пайдалануымен сипатталады.

Көріп отырғанымыздай, кәмелетке толмаған адамды тәрбиелеу жөніндегі міндеттерді орындамау, олардың тиісінше орындалмауы сияқты, кінәлінің жүріс-тұрысындағы белгілі бір жүйелілік іс-әрекетін білдіреді. Осы ретте, қаралып отырған қылмыстық құқық бұзушылық бойынша кінәлілікті анықтауда, кәмелетке толмаған адамды тәрбиелеу жөніндегі міндеттерді орындамаудың немесе тиісінше орындамаудың қатыгездікпен ұласуын дәлелдеуді қажет етеді.

«Қылмыстық қол сұғушылық нысанасы туралы мәліметтер. Әңгіме қылмыскердің мүддесі мен жеке басының кейбір қасиеттері туралы айтуға мүмкіндік беретін қылмыстық қол сұғушылықтың ең типтік тікелей заттарын сипаттайтын мәліметтер туралы болып отыр» [49, с. 535].

Бұған дейін біз Қазақстан Республикасы Жоғарғы Сотының «Соттардың балаларды тәрбиелеуге байланысты дауларды шешу кезінде заңнаманы қолдануы туралы» қаулысына сәйкес, балаларға қатыгездікпен қарау нысандарына тоқталып кеткен болғанбыз.

Аталған қаулы негізінен азаматтық заңнама бойынша ата-ана құқықтарын айыруға байланысты нормаларды түсіндіруге бағытталғанымен, анықтаушы үшін тергеп-тексеруде негізге алынуы мүмкін деп санаймыз.

Өйткені, ҚР ҚК-нің 2-бабында Қазақстан Республикасы қылмыстық заңнамасының құрамдас бөлігіне Қазақстан Республикасы Жоғарғы Сотының нормативтік қаулылары жататыны көрсетіліп, олардың қылмыстық заңнамаға негізделуі міндеттелмеген [21].

Дегенменде, ҚР ҚК-нің 140-бабымен жауапкершілік белгіленген қылмыстық құқық бұзушылықтар бойынша аталған бағалау белгілеріне түсіндірме беретін қылмыстық заңнамаға негізделген Қазақстан Республикасы Жоғарғы Сотының арнайы нормативтік қаулысы қабылдану қажеттігі байқалады.

Бұл ретте, Ч.Ш. Купирова мен С.В. Тасаковтың Ресей Федерациясы Жоғарғы Соты Пленумының 27.05.1998ж. №10 «Балалардың тәрбиелеуге байланысты дауларды шешу кезінде соттармен заңнаманы қолдануы туралы» қаулысындағы «қатыгездік таныту» ұғымына берілген түсіндірмесі, қылмыстық құқық бұзушылықтарды тергеуде пайдалануы мүмкін болар еді деген пікірлерімен келісеміз [64, с. 115].

Сонымен қатар, Ч.Ш. Купирова мен С.В. Тасаков кәмілетке толмағанға қарсы жасалған физикалық зорлық-зомбылықтың бір фактісі кінәлі адамның іс-әрекеттерінде «қатыгездіктің» болуын жоққа шығармайтынын көрсетсе [64,

с. 116], И.И. Нагорная кәмелетке толмағанды тәрбиелеу бойынша «қатыгездікпен» ұштасқан міндеттерді орындамау немесе тиісінше орындамау әрекеттер (*әрекетсіздік*) жүйелі жасалуын талап етпейді, бір әрекеттің өзі (*мысалы, балаға терең жарақат жасау*) қатыгездік деп танылуы орынды деп санайды [65], А.Г. Мусейбов құқықтық нормалардың ережелеріне сүйене отырып, кәмелетке толмағанды тәрбиелеу жөніндегі міндеттерді орындамаудың жекелеген көріністері және тиісінше орындамаудың көптеген көріністері бір мезгілде кәмелетке толмағандармен қатыгездік қарым-қатынас белгісіне әкеп соғатынын айтқан [66].

«Кәмелетке толмағанның өмірі мен денсаулығына, сондай-ақ оның қалыпты психикалық және физикалық дамуына қауіп төндіріп, қатыгездік пен зорлық-зомбылықтың әдеттегі салдары бала сезімге және жанашырлыққа қабілетсіз адам болып өсетіндігінде. Қатыгездікті одан әрі жасау ерекше әлеуметтік қауіп төндіреді. Жекелеген сараптамалық есептеулер бойынша қылмыскерлердің 65%-ы кәмелетке толмағанға дейін өздері зорлық- зомбылықтың құрбаны болды» [64, с. 118].

Қорытындылай келе, «қатыгездік таныту» белгілері физикалық зорлық- зомбылықтың бір фактісінен де, сондай-ақ тәрбие берудегі міндеттерді орындамауынан не тиісінше орындамауынан да туындауы мүмкін. Оның келесі нысандарда жасалу мүмкіндіктерін саралып көрейік:

- физикалық немесе психикалық зорлық-зомбылық жасау;
- жыныстық қол сұғылмауына қастық жасау, сондай-ақ жол берілмейтін тәрбиелеу тәсілдерін қолдану (балаларға адами қадір-қасиетін кемсітетін дөрекі, немқұрайлы қарау, балаларды қорлау немесе қанау);
- жүйелі түрде тамақ бермеу, кәмелетке толмаған адамды күтімсіз қалдыру;
- белгілі бір жастағы кәмелетке толмаған адамның қажеттіліктеріне қарай күн тәртібін өрескел бұзу;
- кәмелетке толмаған адамның өмірі мен денсаулығына

қауіп төндіретін жағдайларда ұстау, оның ішінде жұқпалы ауруларға әкеп соғатын қарапайым гигиеналық нормаларды орындамау;

– кәмелетке толмаған адамның толыққанды демалуы мен ұйықтауы үшін жағдайларды қамтамасыз етпеу, оның ішінде демалыс орнымен және төсек- орын жабдықтарымен қамтамасыз етпеу;

– кәмелетке толмаған адамды маусым бойынша киіммен және аяқ киіммен қамтамасыз етпеу;

– кәмелетке толмағандарға медициналық көмек пен емдеуді уақтылы алуды қамтамасыз етпеу, оның ішінде дәрігердің баланың ауруын алдын алу және емдеу жөніндегі ұсыныстары мен ұйғарымдарын орындамау, балаға қажетті медициналық көмек көрсетуден бас тарту немесе жалтару, өмірі мен денсаулығы үшін қауіпті жағдайда қалдыру;

– үй жануарлары тарапынан кәмелетке толмаған адамға зорлық- зомбылық жасауына жол беру;

– жүйелі ұрып-соғу, ұзақ уақыт бойы ауырсынуға әкеп соғатын шымшу және т.б.;

– көптеген зақымданулар жасау, соның ішінде шағын, тұйық немесе өткір заттармен;

– термиялық факторлардың әсері, соның ішінде үтікпен, жанып жатқан темекімен күйдіру, суық немесе ыстық суда жуу;

– баспен төмен қаратып ілу, жіппен тұншықтыруды имитациялау, басын қаппен жабу;

– қолмен, белдікпен, таяқпен, сызғышпен ұрып-соғу, байлау, шашынан тарту;

– кәмелетке толмаған адамды жеке тұлға ретінде жүйелі түрде кемсіту, сөзбен не әрекетпен қорлау;

– кәмелетке толмаған адамға жүгінгенде былапыт сөздерді жүйелі түрде қолдану;

– кәмелетке толмаған адамның дене немесе ақыл-ой ерекшеліктерін жүйелі түрде айту, оның анатомиялық және психикалық кемістіктері туралы ескерту, балада өзінің толық емес сезімін тудыру;

– кәмелетке толмаған адамның ұялататын мәліметтерді

жұртқа тарату;

- кемсітушілік жазаларды қолдану;
- бойына қорқыныш сезімін ұялату;
- кәмелетке толмаған адамды пайдалану (жасына

қарамастан баланың көмегі мен еңбегін тым ауыр жұмыстарда пайдалану);

– бас бостандығынан айыру (оқшауланған тұрғын емес үй-жайда ұзақ уақыт бойы ұстау, жылжымайтын затқа байлау);

– ауыр жұмыстарды немесе анық мағынасыз жұмыстарды орындауға мәжбүр ету (ауыр заттарды бір орыннан екінші орынға апару, қажетсіз шұңқырды қазу және оны қайта көму).

«Жыныстық зорлық-зомбылық мінез-құлқы жыныстық сипаттағы бірқатар іс-әрекеттерді қамтиды, мысалы: зұлымдық әрекеттерге итермелеу; әдепсіз телефон қоңыраулары; жағымсыз жыныстық пікірлер мен көзқарастар; эксгибиционизм (жыныстық органдарды көрсету); жезөкшелікке мәжбүрлеу» [53, с. 39].

Бұдан бөлек, осы мәселені саралауда анықтаушы үшін БҰҰ-ның Балалар қорының (ЮНИСЕФ) келесі ұстанымдарын білген жөн деп есептейміз.

«Физикалық зорлық-зомбылық – оқушы немесе ересек адам басқа адамға қарсы дене күшін пайдаланған кезде, мысалы, соққы, шайқас, тебу, тұншығу, шаштан тарту, сілкіндіру, зат немесе қару-жарақпен шабуылдау. Физикалық зорлық-зомбылық адамға зиян келтіру немесе жарақат алып келу мүмкін» [67].

«Дене күшін пайдаланатын, аурудың немесе жайсыздықтың кейбір дәрежесін келтіруге арналған тәртіптік ықпал етудің немесе жазалаудың кез келген шарасына жол берілмейді, соның ішінде: соққы, беттен шапалақпен ұру, балаларды қолмен немесе затпен соғу, тебу, баланы сілкіндіру не тастап жіберу, тырнау, шымшу, тістеу, шаштан тарту (тасу), құлаққа соққы жасау, баланы ыңғайсыз жағдайда тұруға мәжбүр ету, күйдіру, баланың аузын сабынмен жуу немесе дәмдеуіштерді жұту» [67, с. 15].

Сөзбен қорлау (мазақтау, балағаттау, нәпсіқұмарлық сипаттағы орынсыз ескерту, араласу, зиян келтіремін деп қорқыту), әлеуметтік қорлау (біреудің беделін немесе қарым-қатынасын бұзу ниетімен өсек тарату, біреуді көпшілік алдында қорлау), физикалық қорлау (адамның денесіне немесе заттарына зиян келтіру үшін дене күшін пайдалану), қазіргі заманғы коммуникация құралдарын (кибербуллинг) пайдалана отырып қорлау (интернет немесе басқа да технологиялар арқылы адамды қорқыту, мысалы, жағымсыз, үрейлі, қатыгез хаттар көрсету немесе жіберу және жеке ақпаратты, фотосуреттерді немесе бейнелерді интернетте орналастыру) [67, с. 14].

Осы ретте, Қазақстан Республикасының Жоғарғы Кеңесінің 08.07.1994 ж. қаулысымен ратификацияланған «Бала құқықтары туралы» Конвенцияның 19-бабының 1-тармағына сәйкес, қатысушы мемлекеттер баланың тәніне жасалатын немесе психологиялық түрдегі зорлық-зомбылықтың, қорлау немесе теріс қылықтардың барлық нысандарынан, қамқорлықтың жоқ болуынан немесе немқұрайды қараудан, дөрекі қараудан не болмаса пайдаланудан, ата-анасының, заңды қамқоршыларының немесе балаға қамқорлық жасаушы басқа адамның нәпсіқұмарлық қиянатынан қорғау мақсатында барлық заңды, әкімшілік, әлеуметтік және ағартушы шараларын қабылдайды [17].

Кейбір авторлар қылмыстық заңнамада көрсетілген бала тәрбиесіндегі «қатыгездік таныту» ұғымымен қоса, аталған Конвенцияның 37-бабында көрсетілген «адамшылыққа жатпайтын қатыгездік» ұғымын пайдалану қажеттігін көрсетеді [64, с. 125].

Біздің пікірімізше, қылмыстық заңнамада «қатыгездік таныту» ұғымына, оның жасалу мүмкін нысандарына БҰҰ-ның Балалар қорының (ЮНИСЕФ) келесі ұстанымдары және Конвенцияның 37-бабында көрсетілген «адамшылыққа жатпайтын қатыгездік» ұғымы қамтылатын Қазақстан Республикасы Жоғарғы Сотының арнайы нормативтік қаулысы қабылдану қажет.

Қылмыстық заңда бағалау ұғымдарын қолдану қажет және сөзсіз, өйткені В.Н. Кудрявцев атап өткендей, олар істің ерекше жағдайларын және әлеуметтік-саяси жағдайды есепке алуға жақсы мүмкіндік береді [68].

Қылмыстық құқық бұзушылықтың іздері

Криминалистикалық талдау жасалғанда қылмыс жасау әдісімен бірге, қылмыс жасау механизмі сияқты түсінік те қолданылады.

А.Ғ. Абуов: «заттай дәлелдемелерді немесе іздерді табу дегеніміз – ол тергеу органдарының қылмысты ашуға, керекті дәлелдерді іздеуге байланысты жүргізілетін жұмыс әрекеті. Айғақ заттарды іздеуге арнаулы әдіс-тәсілдер және техника-криминалистік құралдар қолданылмаса, арнайы дайындықтан өткен болмаса, қылмысты дәлелдеуге қажетті іздерді, микрообъектілерді жай көзбен қарап тез арада тауып алу оңайлықпен келетін жұмыс емес (Мәселен, қолдың майлы іздері)» – деп көрсеткен [45, б. 7].

Ал, Е.М. Толстолужинская криминалистикалық техника және қылмыстарды тергеудің криминалистикалық әдістемесі бойынша есептерде қылмыс тәсілін сипаттау кезінде қарастырылатын тәсілге қандай із қалдыру механизмінің заңдылықтары тән екенін, қылмыстың іздерін қалай және қайда іздеу керек екенін көрсету қажеттігін айтқан [69].

Қылмыстың материалдық іздері. Қылмыс жасау кезінде пайда болатын материалдық өзгерістер қылмыс оқиғасымен себепті байланыста бола отырып, үлкен дәлелдемелік маңызға ие болады [50, б. 350], із қалдыру механизмі келесі кезеңдерден тұрады: 1) оқиғаны көрсету; 2) оқиға туралы ақпараттың пайда болуы; 3) криминалистикалық маңызы бар ақпаратты табу [70].

Кәмелетке толмаған адамды тәрбиелеу жөніндегі міндеттерді орындамау немесе тиісінше орындамау түріндегі қылмыстық құқық бұзушылық бойынша жиі кездесетін материалдық іздері ең алдымен жәбірленушінің денесінде дене жарақаттары түрінде сақталады, ал киімде іздер-қатпарлану қалады. Сирек жағдайларда қылмыскердің денесі мен киімінен, сондай-ақ оқиға орнынан іздерді табуға болады

(Мысалы, қан дақтары, сілекей, шаш, қол, тіс, аяқ киім іздері және т.б.).

Одан бөлек, өз жасына баланың салмағы төмен болуымен, маусымға қарай киінбеуінен (салдарынан үсік және т.б. жаралардың болуы), екпелерінің салынбауымен, дәрігердің көмегі қажет болуымен, дене гигиенасының сақталмауынан, оқуға бармауынан, әлсіз және мінез-құлқында т.б. ауытқулардың болуынан, өзіне-өзі қол жұмсауға әрекет жасауынан, темекі шегу, алкогольді, есірткіні пайдаланудан байқалуы мүмкін.

Бұл тақырыпты әрі қарай ашуды монографиялық жұмысымыздың 2-тарауында жалғастырып, қылмыстық құқық бұзушылықтың іздері бойынша тиісті сараптамаларды тағайындау мәселелеріне тоқталатын боламыз.

Қылмыскердің жеке басы туралы типтік деректер

Криминалистика ғылым ретінде қалыптасқан сәттен бастап, қылмыскердің тұлғасын зерттеу мәселесіне көп көңіл бөлініп келеді.

Жеке тұлғаны криминалистикалық зерттеу осы тәсілді ескере отырып құрылады және жеке тұлғаны, оның сыртқы белгілерін зерделеуді және басқа адамдармен, оның айналасындағылармен өзара әрекеттесуді қамтиды. Қылмыскердің тұлғасын есепке ала отырып, дербес криминалистикалық зерттеу объектісі болып табылады, ал ол туралы деректер – қылмыстың криминалистикалық сипаттамасының маңызды элементі болып табылады [71].

Әрине, қылмыстық құқық бұзушылықтың криминалистикалық сипаттамасы үшін қылмыскердің әлеуметтік, демографиялық, психологиялық қасиеттері де үлкен маңызға ие. Атап айтсақ:

- өмірбаян сипатындағы мәліметтер (жасы, жынысы, ұлты, білімі, отбасы жағдайы);
- қоғам өмірінің негізгі салаларында тұлғаның қатысуын сипаттайтын мәліметтер;
- тұлғаның әлеуметтік-психологиялық қасиеттері (темперамент, ерік- сезіктері).

«Әр түрлі қылмыстар жасайтын субъектілердің тұлғасы жөніндегі осы мәліметтерді жалпылау – қылмыскер тұлғасын қылмыстың криминалистикалық сипаттамасының маңызды элементтері ретінде нақтылауға көмектеседі» [50, б 347-348].

«Қылмыскер» ұғымын пайдаланғанда біз адамның бойында қандай да бір ерекше криминалдық сипаттамалардың бар екендігін емес, оның қылмыс жасағандық фактісін ескереміз. «Адам» ұғымын оның бойындағы екі жақтың: әлеуметтік және биологиялық жақтардың ажырамас бірлігі кіреді. «Жеке бас» ұғымы оған тән әлеуметтік белгілерді ғана білдіреді [72].

Осы ретте, қылмыскерлердің жеке басы – жеке қылмыстық мінез-құлықтың себептерін, олардың жеке тұлғаға көріну ерекшелігін барынша көрсетуі және қылмыстың алдын алуға нәтижелі ықпал ету шараларын қамтиды. Мұндай классификацияның өлшемі адамның басқа адамдарға, қоғамдық ұйымдарға немесе мемлекетке бейәлеуметтік қатынастарынан туындайтын, сондай-ақ оған оның жеке басының мазмұнына кіретін қоғамдық қатынастармен ықпал ететін жаңа қылмыс жасаудың нақты қаупінен тұратын қылмыскердің жеке басының қоғамдық қауіптілік дәрежесі болуы тиіс» [60, с. 54].

Демек, қылмыскердің жеке басының қасиеттеріне, оның әлеуметтік және биологиялық жақтары, жалпы қоғамға деген қарым-қатынасы және көз-қарасы кіреді. Бұдан жинақталған ақпарат қылмыстық орын алу себептерін білуге, осындай жағдайларды болжауға және оларды болдырмауға шаралар әзірлеуге мүмкіндік береді.

Сараланып отырған қылмыс құқық бұзушылығы бойынша 87 қылмыскердің сипаттамасы талданып, келесі әлеуметтік-демографиялық және қоғам қарсы бағытталу ерекшеліктері анықталды:

- жынысы бойынша: ерлер – 16,1%, әйелдер – 83,9%;
- жас көрсеткіштері бойынша: 18-ден 30 жасқа дейін – 43,8%, 30-дан 40 жасқа дейін – 31,1%, 40 жастан жоғары – 25,1%;
- білім деңгейі бойынша: жоғары немесе аяқталмаған

жоғары – 8%, арнаулы орта – 17%, орта – 75%;

– отбасылық жағдайы бойынша: үйленген (тұрмыста) – 48,3%, бойдақ (тұрмыста емес) – 51,7%;

– туыстық дәрежесі немесе кәсібі бойынша: әкесі – 12,6%, анасы – 70,2%, қорғаншы және қамқоршы – 2,2%, мұғалім – 7%, тәрбиеші – 8%;

– соттылығы бойынша: сотты болған – 2,2%, соттылығы жоқ – 97,8%.

Енді бұл мәселеге криминалистикалық сипаттамасы тұрғысынан, яғни қылмыскер тұлғасын анықтауда қажет ететін мәселелерге көңіл бөлеміз.

Өйткені, ҚР ҚК-нің 140-бабының субъектісі арнайы болғандықтан осындай субъектіге жатқызуда құқықтық негіз беруде бірқатар қиындықтар туғызатын мәселелер бар. Сол үшін біз әдетте жиі кездесетін жағдайларда анықтаушы қандай ұстаныммен қарау қажеттігін зерделегіміз келіп отыр.

«Ерлер мен әйелдердің тең құқықтарының және тең мүмкіндіктерінің мемлекеттік кепілдіктері туралы» Қазақстан Республикасы Заңының 11-бабының 2) тармағына сәйкес, ерлер мен әйелдердің неке-отбасы қатынастарындағы және бала тәрбиесіндегі құқықтары мен міндеттерінің гендерлік теңдігін қамтамасыз ету: ерлер мен әйелдердің бала тәрбиесіндегі жауапкершілігінің тең бөлінуі жолымен жүзеге асырылады [73].

Яғни, кәмелетке толмаған адамды тәрбиелеу жөніндегі міндеттерді орындамаған немесе тиісінше орындамаған ата-ананың екеуінің де кінәсі бар деп танылса, онда олардың әрқайсысы өз кінәлілік дәрежелеріне қарай жауаптылықта болады деген сөз.

Дегенмен, сот тәжірибесіне қарағанда бұл талаптар бірдей сақталмай келетіні анықталды.

Мысалы, Қызылорда облысының кәмелетке толмағандар істері жөніндегі мамандандырылған ауданаралық сотының 05.02.2016ж. үкімімен сотталушылар Б. және К. өздерінің кәмелетке толмаған ұлдары Т. және Қ-мен тәрбиелеу жөніндегі міндеттерін орындамаған,

салдарынан соңғылармен қасақана қылмыстық бұзушылық жасалған дерегі бойынша ҚР ҚК-нің 140-бабының 1-бөлігімен кінәлі деп танылып, әрқайсысына 25 айлық есептік көрсеткіш (49 550 теңгеден) көлемінде айыппұл салынған [74].

Осы секілді, Шығыс-Қазақстан облысының кәмелетке толмағандар істері жөніндегі мамандандырылған ауданаралық сотының 15.11.2016 ж. үкімімен ерлі-зайыптылар Л. мен Р. ҚР ҚК-нің 140-бабының 1-бөлігімен кінәлі деп танылған. Іс бойынша, сотталушылар өздерінің кәмелетке толмаған ұлы Ж-мен тәрбиелеу жөніндегі міндеттерін орындамай, баласымен бірнеше рет қасақана қылмыстық бұзушылық жасалуына жол берген [75].

Аталған екі жағдайда соттар баланың тәрбиесіне ата-аналар бірдей жауапты болады деп негізді шешімге келген. Алайда, бұндай тәжірибе сирек кездесіп, көбіне тек ата-аналардың біреуі әсіресе аналары ғана жауаптылыққа тартылып келеді.

Мәселен, Оңтүстік Қазақстан облысының Түлкібас аудандық сотының 14.05.2015 ж. үкімімен сотталушы Т. ана ретінде кәмелетке толмаған ұлы Б-ны тәрбиелеу міндеттерін дәлелсіз себептермен орындамай және тиісінше орындамай, баласының қылмыс жасауына әкеп соққан іс-әрекеттерді жасауға жол бергені үшін ҚР ҚК-нің 140-бабының 1-бөлігімен кінәлі деп танылған [76].

Бұл ретте, сотталушы Т. отбасылы екендігі ескерілмей, кәмелетке толмаған Б-ның әкесі негізсіз жауапсыз қалғаны байқалады.

Осы тектес жағдайлар, Астана қаласының кәмелетке толмағандар істері жөніндегі мамандандырылған ауданаралық сотының 04.05.2015 ж. қаулысы (анасы тартылмаған) [77], Оңтүстік Қазақстан облысының Түлкібас аудандық сотының 12.05.2015 ж. үкімі (анасы тартылмаған) [78], Оңтүстік Қазақстан облысының Түлкібас аудандық сотының 05.05.2015 ж. үкімі (әкесі тартылмаған) [79], Оңтүстік Қазақстан облысының Сайрам аудандық сотының 06.04.2015 ж. үкімі (әкесі тартылмаған) [80], Оңтүстік

Қазақстан облысының Түлкібас аудандық сотының 23.04.2015 ж. үкімі (анасы тартылмаған) [81], Оңтүстік Қазақстан облысының Түлкібас аудандық сотының 22.04.2015 ж. үкімі (әкесі тартылмаған) [82], Қызылорда облысының кәмелетке толмағандар істері жөніндегі мамандандырылған ауданаралық сотының 23.02.2015 ж. үкімі (әкесі тартылмаған) [83], Қызылорда облысының кәмелетке толмағандар істері жөніндегі мамандандырылған ауданаралық сотының 23.02.2015 ж. үкімі (әкесі тартылмаған) [84], Қазалы аудандық сотының 15.04.2015 ж. үкімі (әкесі тартылмаған) [85], Қазалы аудандық сотының 15.04.2015 ж. үкімі (әкесі тартылмаған) [86], Қазалы аудандық сотының 25.05.2015 ж. үкімі (әкесі тартылмаған) [87], Қызылорда облысының кәмелетке толмағандар істері жөніндегі мамандандырылған ауданаралық сотының 15.04.2015 ж. үкімі (әкесі тартылмаған) [88], Шалқар аудандық сотының 02.06.2015 ж. үкімі (әкесі тартылмаған) [89], Алматы облысының №2 кәмелетке толмағандар істері жөніндегі мамандандырылған ауданаралық сотының 11.06.2015 ж. үкімі (әкесі тартылмаған) [90], Алматы облысының №2 кәмелетке толмағандар істері жөніндегі мамандандырылған ауданаралық сотының 11.06.2015 ж. үкімі (әкесі тартылмаған) [91], Алматы облысының №2 кәмелетке толмағандар істері жөніндегі мамандандырылған ауданаралық сотының 11.06.2015 ж. үкімі (әкесі тартылмаған) [92], Алматы облысының №2 кәмелетке толмағандар істері жөніндегі мамандандырылған ауданаралық сотының 24.12.2015 ж. үкімі (әкесі тартылмаған) [93], Шығыс-Қазақстан облысының №1 кәмелетке толмағандар істері жөніндегі мамандандырылған ауданаралық сотының 15.11.2016 ж. үкімі (әкесі тартылмаған) [94], Қызылорда облысының кәмелетке толмағандар істері жөніндегі мамандандырылған ауданаралық сотының 03.02.2016 ж. үкімі (әкесі тартылмаған) [95], Қызылорда облысының кәмелетке толмағандар істері жөніндегі мамандандырылған ауданаралық сотының 06.04.2016 ж. қаулысы (әкесі

тартылмаған) [96], Шығыс-Қазақстан облысының №1 кәмелетке толмағандар істері жөніндегі мамандандырылған ауданаралық сотының 26.05.2016 ж. үкімі (әкесі тартылмаған) [97] бойынша да орын алған.

Бұл жағдай сыбайлас жемқорлықтың көрінісіне айналуы әбден мүмкін.

А.Г. Мусеибовтың, ата-ана құқықтарынан айырылған ата-аналар және ата-ана құқықтары сотпен шектелген ата-аналар, кәмелетке толмаған адамды тәрбиелеу жөніндегі міндеттерді орындамау немесе тиісінше орындамау түріндегі қылмыстық құқық бұзушылықтар бойынша қылмыс субъектісі болып табылмайды, сондай-ақ балаға күнкөріс минимумын қамтамасыз ететін табыс көздерінің объективті себептерге байланысты уақытша болмауы жағдайларда қылмыстық жауаптылықты болдырмайды деген пікірімен келісеміз [66, с. 11-14].

Себебі, кәмелетке толмаған адамды тәрбиелеу жөніндегі міндеттер (*алимент төлеуден басқа*) ата-ана құқықтарынан айырылған ата-аналар және ата-ана құқықтары сотпен шектелген ата-аналарға жүктелмейді, сәйкесінше ҚР ҚК-нің 140-бабымен көзделген жауаптылыққа әкеп соқпайды. Ал, балаға күнкөріс минимумын қамтамасыз етпеудің объективті себептерге ата-ананың жұмыс істеуге ниеті болғаны (*жұмыс орындарының іздегені, жергілікті әлеуметтік органдарда жұмыссыз ретінде тіркелуі және т.б.*), дегенменде оларға тікелей байланысты емес жағдайлардан жұмыссыз қалуы дәлелденуі тиіс.

«Тәжірибе көрсеткендей, азаматтық некеде тұратын адамдардың бірі, бала күтуші және балаға қамқорлық жасайтын өзге де адамдар тарапынан кәмелетке толмағандарға қатысты қатыгездік қарым-қатынас жағдайлары кездеседі. Бұл ұсыныс 1989 жылғы Бала құқықтары туралы конвенцияның 19-бабының 1-бөлігімен келісіледі, онда бала психикалық не физикалық зорлық-зомбылықтың, қорлаудың, теріс пайдаланудың, қамқорлықтың болмауы не ұқыпсыз және дөрекі қарым-қатынастың немесе қанаудың, оның ішінде кез-

келген адамның тарапынан жыныстық қиянат жасауын қоса алғанда, қорғалуы тиіс деп белгіленеді» [64, с. 124].

Мысалы, 2020 жылдың қаңтар айында бүкіл Қазақстанды дүрсіндірген Ақтөбе қаласында орын алған оқиғада, мүгедек қызға қарау үшін келіп жүрген 1966 ж.т. ағайын туысы бірнеше рет зорлау, нәпсіқұмарлық сипаттағы күш қолдану әрекеттерін жасағаны әшкереленді [98].

Расында, аталған Конвенцияда баланы ата-анасынан, заңды қамқоршыларынан бөлек балаға қамқорлық жасаушы басқа адамның нәпсіқұмарлық қиянатынан қорғау белгіленгенімен, қолданыстағы заңнамада көрініс таппағанын біз бұған дейін «Кәмелетке толмаған адамды тәрбиелеу жөніндегі міндеттерді орындамаудың қылмыстық-құқықтық сипаттамасы» тақырыбында да тоқталып өткенбіз, нәтижесінде тиісті заңнамалық толықтырулар мен өзгерістер енгізу қажеттігін ұсындық. Осы ретте, Ресейлік авторлардың келесі пікірлері орынды.

«Ата-аналары мен бала асырап алушылардан басқа кәмелетке толмағанның жақын туыстары (*аға-інілері, ана-сіңілілері, аталары, әжселері*), ата-анасының немесе өзге де туыстарының басқа да туыстары мен жақын адамдары, сол сияқты кәмелетке толмағандарды тұрақты немесе уақытша қарау мен күтуді жүзеге асыратын көршілері мен өзге де адамдар қаралып отырған қылмыстың субъектісі болып табылмайды. Қылмыстық заңмен қорғалатын кәмелетке толмаған адамның құқықтары мен мүдделеріне зиян келтірген кезде олар жеке адамға қарсы тиісті қылмыстары үшін қылмыстық жауаптылықта болады» [66, с. 13].

«Кәмелетке толмағандардың істері жөніндегі бөлімшелер қызметінің тәжірибесіне жүргізілген талдауға сүйене отырып, баланың туысы мен өзге де адамдардың өмірінде баланы тәрбиелеу өте жиі кездеседі деп есептейміз: демалыс кезінде кәмелетке толмаған баланың ата-анасы ұзақ уақыт болмаған (*ішуі, бейәлеуметтік өмір салты*) кезінде оның тәтесі мен ағасы оған қамқорлық жасайды, ата-анасының бірінің іссапары немесе ауыр науқастануы кезінде бала сондай-ақ өгей әкесінің, өгей шешесінің және өзге де

адамдардың қадағалауында болуы мүмкін. Егер аталған адамдар кәмелетке толмағандармен қатыгез қарым-қатынас жасаса, онда бала іс жүзінде қорғалмаған болып қалады, бұл ретте оның денсаулығы мен психикасына орны толмас зиян келтірілуі мүмкін. Бұл баланың негізгі қажеттіліктері мен мұқтаждықтарын елемеу, қатыгез қарым-қатынас түрлерінің бірі ретінде, РФ ҚК-нің басқа баптарында заң жүзінде көрініс бермейді» [99].

«Жоғарыда айтылғандарға байланысты «кәмелетке толмағандармен бірге тұратын және оны қадағалауды іс жүзінде жүзеге асыратын басқа тұлға» субъект нысаны ретінде РФ ҚК-нің 156-бабының диспозициясында қарастыра отырып, қолданыстағы қылмыстық заңнамаға тиісті өзгерістер енгізу орынды деп санаймыз» [99, с. 60].

Енді бұл жағдайда анықтаушы (*ұсынылған өзгерістер қабылданғанға дейін*) қолданыстағы заңнама бойынша тек міндеттері айқындалған адамдарға қатысты ҚР ҚК-нің 140-бабымен қылмыстық қудалауды жүзеге асыра алатынын түсіну қажет.

Дегенменде, көрсетілген жағдайларда заңнамамен ата-аналары және бала асырап алушылардан басқа адамдарға (*туыстары, өгей әкесі, өгей шешесі және т.б.*) бала тәрбиесі міндеттелмегенімен, тәжірибеде бұндай жүктемелер сенімхат арқылы беріліп келетінін анықтадық.

Мәселен, Қазақстан Республикасы Инвестициялар және даму министрінің 2015 жылғы 30 сәуірдегі №545 бұйрығымен бекітілген

«Жолаушыларды, багажды, жүк-багажды және почта жөнелтілімдерін темір жол көлігімен тасымалдау қағидаларының» 268-тармағына сәйкес, кәмелетке толмаған баланың заңды өкілі болып табылмайтын жолаушы поезға отырғызу кезінде баланың заңды өкілінің атынан жазылған сапарда кәмелетке толмаған баланы алып жүру құқығына нотариалды расталған құжатты (*сенімхатты*) ұсынады [100].

Осы тектес норма, Қазақстан Республикасы Инвестициялар және даму министрінің 2015 жылғы 30 сәуірдегі №540 бұйрығымен бекітілген «Жолаушыларды,

багажды және жүктерді әуе көлігімен тасымалдау қағидаларының» 26-тармағында, егер Қазақстан Республикасының кәмелетке толмаған азаматы Қазақстан Республикасынан еріп жүретін адамсыз шығатын болса, оның паспорттан басқа, өзімен бірге шығу мерзімі және ол (олар) баруға ниет еткен мемлекет (мемлекеттер) көрсетілген Қазақстан Республикасының кәмелетке толмаған азаматының шығуына ата-аналарының, асырап алушыларының, қорғаншыларының немесе қамқоршыларының нотариалды түрде ресімделген келісімі болуы қажет деп қаралған [101].

Осындай талаптарға байланысты еліміздегі нотариустар кәмелетке толмағанды алып жүруге байланысты тиісті сенімхаттарды куәландырып келеді. Біз осындай мазмұнда жасалған жекелеген сенімхаттарды зерделеумен бірқатар мәселелерді анықтадық.

Біздің пікірімізше кәмелетке толмағанды алып жүруге байланысты тиісті сенімхаттарды беруге, оларды куәландыруға қандай да бір заңнамалық негіздер қаралмағаны байқалады.

Атап айтсақ, нотариустардың барлығы аталған сенімхаттарды куәландыруда Қазақстан Республикасы Азаматтық кодексінің 167-171-баптарына [40], «Неке (ерлі-зайыптылық) және отбасы туралы» Қазақстан Республикасы Кодексінің 71-бабының 1-тармағына [13], «Нотариат туралы» Қазақстан Республикасы Заңының 18-бабының 1-тармағына [102] негізделеді.

Дегенменде, аталған құқықтық актілердің ешқайсысында кәмелетке толмағанды алып жүруге байланысты сенімхат беру мүмкіндіктері қаралмайды, көбіне мүлікке иелік ету, автокөлік құралын пайдалану құқықтарын беретін сенімхаттар бойынша жағдайлар реттелген.

Осының салдарынан нотариустар кәмелетке толмағанды алып жүруге байланысты сенімхаттарды әртүрлі мазмұндарда жасайтыны көрінеді.

Мысалы, 19.06.2018 ж. нотариус Ж-мен, азаматша М-ның өзінің кәмелетке толмаған 2-баласын Алматы қаласынан Астана қаласына және кері қарай бағытта алып жүруге

азаматша Г-ға тапсыру туралы сенімхат куәландырылған. Бұл сенімхат 3 жылға берілген [103].

Ал, 10.07.2017 ж. нотариус А-мен, азаматша М-ның өзінің кәмелетке толмаған 2-баласын Қазақстан Республикасының аумағында кез-келген көлікпен алып жүруге, осы жолда оның атынан қажетті арыздар мен өтініштер беруге, билеттер алуға, сондай-ақ балалардың өмірі мен денсаулығы үшін, оның ішінде медициналық араласу мәселелері бойынша жауапкершілікті өзіне қабылдау құқығымен азаматша М-ға сенімхат куәландырылған. Бұл сенімхат 3 жылға берілген [104].

Көрсетілген екі жағдайда сенімхаттың негізгі пәні кәмелетке толмағандарды алып жүру болғанымен, осы құқықтармен қоса балалардың өмірі мен денсаулығына жауапкершілікті айқындауда алшақтықтар бар. Одан бөлек сенімхаттардың ұзақ уақытқа жасалуы, кәмелетке толмағанды азықпен, киіммен және басқа да қажетті жағдайлармен қамтамасыз етілуін көздейді. Яғни, осындай сенімді өзіне алған адам ҚР ҚК-нің 140-бабымен субъекті ретінде қараластырылуы мүмкін деп санаймыз. Бұл осы жауапкершілікті белгілеуде заң шығарушының негізгі идеясына сәйкес келеді деген пікірдеміз.

Жалпы кәмелетке толмағандарды сенімхат арқылы біреуге беру замаң талабына сай процесс деп білеміз, дегенменде оның нақты тәртібі және құқықтық мүмкіндігі мен орындалмау салдарларынан туындайтын жауапкершілік салалық құқықтық актілерде көрініс табуы міндетті.

«Кәмелетке толмаған баланы тәрбиелеу жөніндегі міндеттері отбасы заңнамасының нормаларымен белгіленген ата-аналары және асырап алушылардан қарағанда баланы қадағалауды жүзеге асыратын өзге де тұлғалар (*губернанттар, губернелер, бала күтушілер*) бала күтімін келісім-шарт негізінде жасағандықтан қылмыстың субъектісі болып табылмайды. Асырап алушы ата-аналарға қарағанда өзге адамдар кәмелетке толмағандардың толық қажеттіліктерін қанағаттандыру бойынша міндеттерін атқармайды: тамақтандырумен, киіммен, оқу құралдарымен

және кітаппен қамтамасыз ету, ауру болған жағдайда емдеу» [66, с. 13].

Әлеуметтік қызмет көрсету немесе халыққа әлеуметтік қызмет көрсету бойынша білім беру, медициналық қызметті жүзеге асыратын азаматтар-жеке кәсіпкерлер РФ ҚК-нің 156-бабымен қарастырылған қылмыс субъектісі болып таныла алмайды, себебі кәмелетке толмағандарға қадағалауды жүзеге асыруға міндетті ұйымның қызметкері болып табылмайды, оның әкімшілігімен еңбек қатынастарында тұрмайды [66, с. 13].

Әлеуметтік қызмет көрсететін барлық білім беру, медициналық ұйымдар, кәмелетке толмағандарға қадағалауды жүзеге асыратын өзге де ұйымдар құрылтайшы бекіткен және әділет органдарында белгіленген тәртіппен тіркелген, Ресей Федерациясының Үкіметі бекіткен мекеменің тиісті түрі туралы үлгі не үлгі ережелерге сәйкес әзірленген, осы мекемелер қызметкерлерінің міндеттері нақтыланған Жарғының негізінде әрекет етеді [66, с. 14].

Аталған жағдайларда біз авторлардың пікірлерімен келісе алмаймыз, баланы қадағалауды жүзеге асыратын өзге де тұлғалар (*гувернанттар, гувернерлер, бала күтушілер, дара кәсіпкерлер*) бала күтімін келісім-шарт негізінде жасауы, осындай күтім жасап жатқан тиісті ережелерге сәйкес құрылған ұйымдардың қызметкерлерінен айтарлықтай айырмашылығы жоқ деп санаймыз. Өйткені, екі жағдайда да ата-ана немесе ата-аналық құқықтары бар адам өзге тұлғаларға балаларын бірдей сеніп тапсырады, өз кезегінде осындай сенім алушылар балалардың күтіп бағуында бірдей жауаптылықта болуы әділетті. Анықтаушы үшін тек осы сеніп тапсыруының (келісім-шарттың) мазмұның зерделеп, күдікті адамның өзіне бала күтуі міндеттелгені туралы білуін және мүмкіндігі бола тұра оны орындамағанын не тиісінше орындамағанын анықтау қажет деп санаймыз.

Бұл мәселені құқықтық тұрғыда айқындауды қажет ететіні түсінікті, Ю.А. Западнава келесі өзгерістерді енгізуде жөн деп санайды. Біз бұл ұсыныспен келісеміз.

«Сонымен қатар, қажет деп есептейміз: Ресей

Федерациясының Отбасы кодексі нормаларында «кәмелетке толмағандарды қадағалау» ұғымын анықтау керек, олар келісім-шарт негізінде немесе кәмелетке толмағандармен бірге тұру фактісі, кәмелетке толмағанның белгілі бір ережелерін, режимін немесе нормаларын сақтауын бақылау, қадағалау немесе бақылау бойынша әрекеттерді жүзеге асыратын әжесінің, атасының және өзге де тұлғалардың әрекеттерін түсіну керек. Аталған кодекстің 63 және 148.1-баптарында кәмелетке толмаған баланың заңды өкілдерінің (ата-аналарының, асырап алушыларының, қамқоршыларының, қорғаншыларының) баланы жақын туыстарына, өзге туыстарына, өгей әкесіне және өгей шешесіне, сондай-ақ белгілі бір жағдайларда «нақты неке қатынастарындағы» тұлғаларға уақытша немесе тұрақты қадағалауға беру құқығын қарастыру қажет» [99, с. 62].

Жәбірленушінің жеке басы туралы типтік деректер

Кейбір қылмыстар бойынша криминалистикалық талдауда жәбірленушінің типологиялық ерекшеліктері алдыңғы орынға ие болады. Себебі, жәбірленуші алдын ала тергеу мен сот мәжілісінің орталық фигурасы болып табылады. Жәбірленуші тұлғасының ерекшеліктері жөніндегі мәліметтер криминалистикалық жоғары маңызға ие. Олар:

- жәбірленуші әрекеттерінің қылмыс механизмінің қалыптасуына тигізетін әсерін анықтауға;
- жәбірленушінің тұлғасын, оның қылмыскермен қарым-қатынасын зерттеуге;
- тергеу кезіндегі жәбірленушінің жүріс-тұрысын болжауға;
- жәбірленушінің тұлғасы мен жүріс-тұрысымен байланыста болатын қылмыстың жасалуына итермелеген себептер мен жағдайлар бекітуге;
- жәбірленушінің қатысуымен жүргізілетін тергеу әрекеттерінің тактикалық әдістерін таңдауға көмектеседі [50, б. 348].

Тәрбие міндеттерін орындамауды немесе тиісінше орындамауды құбылыс ретінде бағаласақ, оның толық мазмұнының ашуда тағы бір қатысушысын қарастыру міндетті.

Жәбірленушінің жеке басы оның мінез-құлқына қандай жеке тән ерекшеліктері себеп болғандығы тұрғысынан зерттелуі тиіс, соның нәтижесінде қылмыскер заңға қайшы ниетін іске асыра алды. Шын мәнінде, жәбірленушінің жеке басы мен мінез-құлқы қылмыстық мінез-құлықты уәждерде де, сондай-ақ ол өмірге келген нақты өмірлік жағдайда да айтарлықтай рөл атқара алады [56, с. 156].

«Адам тұлғасы – табиғи және әлеуметтік, материалдық және рухани күрделі қорытпа. Жеке тұлға – өзінің жеке және қоғамдық, қоғамнан алынған әлеуметтік тәжірибесі бар динамикалық жүйе. Жеке тұлға - адамның сана-сезімін, ерік-жігерін қалыптастыратын қоғамдық қатынастардың жеке болмысы болып табылады» [56, с. 143].

Осылайша, ғалымдардың пікірлерінен, қылмыскер мен жәбірленушінің жеке басының өзара байланысында бір себептілік бар болуын байқаймыз. Жәбірленуші туралы алынған ақпаратқа негізделе отырып, қылмыскердің жеке басы, себептері мен мақсаттары, қылмыс жасау тәсілі туралы болжам жасауға болады.

«Жәбірленушілердің жеке басын виктимологиялық зерттеудің басты мақсаты ескерту шараларын әзірлеу болып табылады» [56, с. 164].

Сараланып отырған қылмыс құқық бұзушылығы бойынша 89 жәбірленушінің сипаттамасы талданып, келесі әлеуметтік-демографиялық ерекшеліктері анықталды:

– жынысы бойынша: ер балдар – 90,8%, қыз балдар – 9,2%;

– жас көрсеткіштері бойынша: 14-ке дейін – 26,4%, 14-тен 18 жасқа дейін – 73,6%;

– туыстығы бойынша: баласы – 82,8%, оқушысы – 7%, қорғаншысы – 2,2%, тәрбиеленуші – 8%.

Енді бұл мәселеге криминалистикалық сипаттамасы тұрғысынан, яғни жәбірленуші тұлғасын анықтауда қажет ететін мәселелерге көңіл бөлеміз.

Анықтаушы ҚР ҚК-нің 140-бабы бойынша жәбірленушінің жасын (туған жылын, айын, күнін) дәл анықтау жөнінде шара қолдануға міндетті. Бұл орайда

адамның белгілі жасқа толуы ол туған күні емес, келесі тәуліктен бастап есептеледі.

Жәбірленушінің жасын растайтын құжаттар болмаған жағдайда немесе ол құжаттар күмән тудыратын болса, ҚР ҚПК-нің 271-бабы 1-бөлігінің 3) тармағына сәйкес сараптама тағайындау қажет [54].

Бұл мәселеде Қазақстан Республикасы Жоғарғы Сотының 11.04.2002 ж. №6 «Кәмелетке толмаған адамдардың қылмыстық құқық бұзушылықтары және оларды қылмыстық құқық бұзушылықтар мен қоғамға қарсы өзге де іс-әрекеттер жасауға тарту жөніндегі істер бойынша сот практикасы туралы» Нормативтік қаулысын негізге алуға болады деп санаймыз, онда сараптамашылар белгілеген жылдың соңғы күні туған күн болып есептелетіндігі, сараптамашылар жастың ең төменгі және ең жоғарғы мөлшерін жылдар санымен белгілесе (*мысалы, 14-тен 15-ке дейін*), онда сараптама ұсынған жастың ең төменгі мөлшері есепке алыну қажеттігі қаралған [105].

Сонымен қатар, он сегіз жасқа жеткенге дейін толық көлемінде әрекет қабілеттілігіне ие болған адамдардың ҚР ҚК-нің 140-бабы бойынша жәбірленуші ретінде болып танылу мүмкіндігі қылмыстық заңнамамен нақты реттелмеген.

Қазақстан Республикасының Азаматтық кодексінің 17-бабының 2-бөлігіне сәйкес, заң құжаттарында он сегіз жасқа жеткенге дейін некелесуге рұқсат етілетін жағдайда, он сегіз жасқа толмаған азамат некеге тұрған кезден бастап толық көлемінде әрекет қабілеттілігіне ие болады [40].

Өз кезегінде, «Неке (ерлі-зайыптылық) және отбасы туралы» Қазақстан Республикасы Кодексінің 60-бабында: «өзінің мүдделеріне қайшы келетін жағдайларды қоспағанда, әрбір баланың отбасында өмір сүруге және тәрбиеленуге құқығы, өзінің ата-аналарын білуге құқығы, олардың қамқорлығында болуға құқығы, олармен бірге тұруға құқығы бар. Баланың өз ата-анасының тәрбиесіне, өз мүдделерінің қамтамасыз етілуіне, жан-жақты өсіп-жетілуіне, өзінің адами қадір-қасиетінің құрметтелуіне құқығы бар» - екендігі

қаралған [13].

Осы ретте, баланың отбасында өмір сүру және тәрбиелену құқығы оның он сегіз жасқа жеткенге дейін толық көлемінде әрекет қабілеттілігіне ие болуымен тоқтатылу қажеттігі туралы нормалар болмағандықтан, бұндай адамдар ҚР ҚК-нің 140-бабы бойынша жәбірленуші ретінде танылу мүмкін деп санаймыз.

Сонымен, кәмелетке толмаған адамды тиісінше тәрбиелемеудің криминалистикалық сипаттамасы бойынша келесі қорытындыларды түйіндесек:

– криминалистикалық сипаттама қолданыстағы құқықтық актілерден, сондай-ақ тергеу және сот тәжірибесінен қалыптасатынын ескерсек, еліміздің бұл бағыттағы ерекшеліктеріне қарай кәмелетке толмаған адамды тәрбиелеу міндеттерін орындамау немесе тиісінше орындамау түріндегі қылмыстық құқық бұзушылықтардың өзіндік криминалистикалық сипаттамасының болуын қажет етеді;

– жоғарыда айтылған БҰҰ-ның Балалар қорының (ЮНИСЕФ) ұстанымдарын ескере отырып, ҚР ҚК-нің 140-бабындағы «орындамау»,

«тиісінше орындамау» және «қатыгездік таныту» бағалау ұғымдарына, кәмелетке толмағандармен бірге тұратын және оны қадағалауды іс жүзінде жүзеге асыратын басқа тұлғаларды (*туыстары, өгей әкесі, өгей шешесі және т.б.*) жауаптылыққа тарту мүмкіндігіне түсіндірме беретін қылмыстық заңнамаға негізделген Қазақстан Республикасы Жоғарғы Сотының арнайы нормативтік қаулысы қабылдану қажеттігі байқалады;

– кәмелетке толмағандарды сенімхат арқылы біреуге тапсырудың тәртібі және құқықтық мүмкіндігі (*сол сияқты кәмелетке толмағандармен бірге тұратын және оны қадағалауды іс жүзінде жүзеге асыратын басқа тұлғалар бойынша*), сондай-ақ орындалмау салдарларынан туындайтын жауапкершілік туралы нормалар салалық құқықтық актілерде көрініс табуы керек;

– он сегіз жасқа жеткенге дейін толық көлемінде әрекет

қабілеттілігіне ие болған адамдардың ҚР ҚК-нің 140-бабы бойынша жәбірленуші ретінде болып танылу мүмкіндігі қылмыстық заңнамамен нақты айқындалу қажеттігі көрінеді.

2 КӘМЕЛЕТКЕ ТОЛМАҒАН АДАМДЫ ТӘРБИЕЛЕУ ЖӨНІНДЕГІ МІНДЕТТЕРДІ ОРЫНДАМАУДЫ НЕМЕСЕ ТИІСІНШЕ ОРЫНДАМАУДЫ ТЕРГЕП-ТЕКСЕРУ ЕРЕКШЕЛІКТЕРІ

2.1 Кәмелетке толмаған адамды тәрбиелеу жөніндегі міндеттерді орындамауды немесе тиісінше орындамауды тергеп-тексерудің бастапқы кезеңі

Сотқа дейінгі тергеп-тексеру процесін кезеңдерге бөлу (*қылмыстық іс қозғау, бастапқы, келесі кезеңдер*) арқылы тергеу әрекеттерін жүргізу реті мен олардың маңыздылығына қарай бөлу мәселелері алдын ала анықталады, бұл тергеп-тексеру тиімділігін көтеруге септігін тигізеді.

Қылмыстық істі қозғау және қылмысты тергеуді жоспарлау ерекшеліктеріне тергеудің әрбір кезеңіндегі әдеттегі (*типтік*) тергеулік болжамдар мен типтік тергеулік жағдайларды есепке ала отырып тергеу әрекеттерін, жедел іздестірушілік және басқа да шараларды тиімді жүргізу ретін анықтау жатады [51, б. 307].

Алғашқы тергеу әрекеттерін жүргізу арқылы тергеудің бастапқы кезеңінің төмендегідей міндеттерді шешіледі:

- қылмыс оқиғасы жайлы жалпы болжамдарды тексеру;
- зерттеуге жататын деректерді (*фактілерді*) түсініп алу;
- қандай да бір себептерге сай жоғалып кетуі мүмкін дәлелдемелерді жинау және бекіту;
- сезіктіні іздеу және ұстауға қатысты шараларды қабылдау;
- қылмыстан келген материалдардың зиянның орнын толтыру шараларын қабылдау.

ҚР ҚПК-нің 179-бабының 1-бөлігіне сәйкес, қылмыстық құқық бұзушылық туралы арыздың, хабардың сотқа дейінгі тергеп-тексерулердің бірыңғай тізілімінде тіркелуі не кезек күттірмейтін бірінші тергеу әрекеті сотқа дейінгі тергеп-тексерудің басталуы болып табылады. Сотқа дейінгі тергеп-тексерудің басталғаны туралы бір тәулік ішінде прокурор

хабардар етіледі [54].

Бұған дейін біз кәмелетке толмаған адамды тәрбиелеу жөніндегі міндеттерді орындамау немесе тиісінше орындамау түріндегі қылмыстық құқық бұзушылықтар бойынша сотқа дейінгі тергеп-тексеруді бастауға негіз болатын себептерге тоқталдық. Өз кезегінде, бұл бөлімшеде тергеп-тексерудің бұл кезеңінде бірқатар жолсыздықтар кездесіп тұратынын анықтап, осы санаттағы қылмыстық құқық бұзушылықтарды алдын-алу бағытында мәселелерді де көтерген жөн санадық.

«Осы қылмыстарды тергеу кезінде жиі қателер, соның ішінде дәлелдеу мәнін анықтауда қателіктер жіберіледі. Нәтижесінде оларды жасағаны үшін сотталғандардың саны жалпы Ресей бойынша жыл сайын осы түрдің тіркелген қылмыстарының санынан айтарлықтай аз және үнемі азаюда. Статистика мәліметтері бойынша, РФ ҚК-нің 156-бабында қарастырылған қылмыстарды жасағаны үшін 2010 ж. – 3192; 2011 ж. – 2516; 2012 ж. – 2024; 2013 ж. – 1732; 2014 ж. – 1211 адам сотталған, ал осы түрдегі қылмыстар 2010 ж. – 4757; 2011 ж. – 3635; 2012 ж. – 2912; 2013 ж. – 2480 ж.; 2014 ж. – 2480» [66, с. 8].

«Аталған қылмыс латентті болып табылады, өйткені болған оқиға туралы мәлімдей алатын өзге адамдардың хабардарлығын болдырмайтын, қылмыс жасаудың уақытында жолын кесу және кәмелетке толмаған адамға зиян келтірудің алдын алатын жағдайларда жасалады» [106].

Осы ретте, Қазақстандық педагогтармен өткізілген «Тәрбиелік мақсатта баланы ұруға бола ма?» деген сауалнама нәтижесімен, респонденттердің 75 пайызы «иә», яғни «тәрбиелік мақсатта баланы ұруға болады» деп жауап бергенін атап өткен жөн [107].

Біздің пікірімізше де, кәмелетке толмаған адамды тәрбиелеу жөніндегі міндеттерді орындамау немесе тиісінше орындамау түріндегі қылмыстық құқық бұзушылықтар тиісті дәрежеде анықталмай, орын алып жатқан деректер сотқа дейінгі тергеп-тексерулердің бірыңғай тізілімінде тіркелмей келуде. Оған келесі жағдайлар дәлел бола алады.

Осыған дейін, ҚР ҚК-нің 140-бабының 1-бөлігінде

кәмелетке толмаған адамды тәрбиелеу жөніндегі міндеттерді ата-анасының немесе өзіне осы міндеттер жүктелген өзге адамның, кәмелетке толмаған адамның қылмыс, қасақана қылмыстық теріс қылық жасауына әкеп соққан, дәлелсіз себептермен орындамауы немесе тиісінше орындамау әрекеттері үшін қылмыстық жауаптылық көзделген болатын [21].

Дегенмен, кәмелетке толмаған адамды тәрбиелеу жөніндегі міндеттерді тиісінше орындамаған ата-ананың немесе осы міндеттер жүктелген өзге адамның жауапсыз қалуы Қызылорда қалалық прокуратурасымен анықталды.

Мысалы, Қызылорда қаласы бойынша 2016ж. 52 кәмелетке толмаған адаммен жасалған 56 қылмыстық іс аяқталып (*24 қылмыстық іс ақталмайтын негізде тоқтатылса, 32 қылмыстық іс сотқа жолданған*), 2017 ж. 6 айында 19 кәмелетке толмаған адаммен жасалған құқық бұзушылық жөніндегі 24 қылмыстық іс бойынша процессуалдық шешім қабылданған (*7 қылмыстық іс ақталмайтын негізде тоқтатылса, 17 қылмыстық іс сотқа жолданған*).

Алайда, анықтау мен тергеу органдары тарапынан осы процессуалдық шешім қабылданған істердің ішінен қылмыс жасаған жасөспірімдердің ата-аналарына қатысты шара көру мәселесі жөніндегі құжаттарды Қызылорда қалалық ішкі істер басқармасының жергілікті полиция қызметінің ювеналды полиция бөлімшесіне жолдау назарларынан тыс қалған.

Атап айтқанда, ҚР ҚПК-нің 44-бабының 3-бөлігіне сәйкес, егер қылмыстық іс бойынша тергелетін іске байланысты емес қылмыстық құқық бұзушылық белгілері бар әрекеттер туралы мәліметтер алынса, олар туралы барлық материалдар осы Кодексте көзделген тәртіппен сотқа дейінгі жаңа тергеп-тексеру бастау үшін дереу бөлектеп алынуға тиіс [54].

Бұл ретте, ҚР ҚК-нің 140-бабының 1-бөлігінде аталған әрекеттер үшін қылмыстық жауаптылық көзделгенін ескерсек, кәмелетке толмағандармен жасалған қылмыстар

бойынша жаңа тергеп-тексеру бастау үшін ҚР ҚК-нің 140-бабымен дереу бөлектенуі қажет болған.

Дегенмен, статистикалық мәлімет бойынша осы мерзімде көрсетілген қылмыстар үшін тергеу, анықтау органымен шешім қабылданған қылмыстық істің ішінен Қызылорда қалалық ішкі істер басқармасының жергілікті полиция қызметінің ювеналды полиция бөлімшесіне ҚР ҚК-нің 140-бабында көзделген жауаптылықты қарау үшін 2016 ж. – 2, 2017 ж. 3 айында – 1 ғана құжат бөлектеніп, қалған 77 қылмыстық істер бойынша құжаттар бөлектенбеген.

Сонымен қатар, Қызылорда қалалық ішкі істер басқармасының жергілікті полиция қызметінің ювеналды полиция бөлімшесі берген мәліметі бойынша 2016 ж. 12 айында ҚР ҚК-нің 140-бабының 1-бөлігімен сотқа дейінгі тергеп- тексерудің бірыңғай тізіліміне 6 дерек тіркеліп, тергеп-тексеру нәтижесімен ата-аналардың әрекеттерінде қылмыс құрамы болмауына байланысты тоқтату туралы шешімдер қабылданған.

ҚПК-нің 35-бабының 9-бөлігіне сәйкес, қылмыстық қудалау органдары және соттар қылмыстық іс тоқтатылған кезде, адамның әрекеттерінде әкімшілік немесе тәртіптік (*сыбайлас жемқорлық*) құқық бұзушылық белгілері болған кезде материалдарды әкімшілік немесе тәртіптік жауаптылыққа тарту туралы мәселені шешу үшін он тәулік ішінде уәкілетті органдарға (*лауазымды адамдарға*) жіберуге міндетті [54].

Осыған қарамастан, тоқтату туралы шешім қабылданған 6 қылмыстық істің тек 1-і бойынша ата-ананың әрекетінде «Әкімшілік құқық бұзушылық туралы» Қазақстан Республикасы кодексінің 127-бабымен (*ата-ананың немесе басқа да заңды өкілдердің балаларды тәрбиелеу жөніндегі міндеттерді орындамауы*) әкімшілік іс қозғау мәселесі көтерілген.

Нақтыласақ, кәмелетке толмаған 04.04.2005 ж.т. Д. ҚР ҚК-нің 188-бабының 1-бөлігінде көзделген қылмыстық әрекетке жол беріп, соңғыға қатысты тергеп-тексеру өндірістен тоқтатылып, ҚР ҚК-нің 140-бабында көзделген

әрекет үшін ата-анасына шара көру үшін істің ішінен құжаттар бөлектенген.

Алайда, Д-ның ата-анасы азаматша Б. әрекетінде қылмыс құрамы болмауына байланысты іс өндірістен тоқтатылып, соңғыға қатысты «Әкімшілік құқық бұзушылық туралы» Қазақстан Республикасы кодексінің 127-бабының 1-бөлігімен әкімшілік іс қозғалып, сотқа жолданған.

Қызылорда облысының кәмелетке толмағандардың істері жөніндегі мамандандырылған ауданаралық соты Б-ның әрекетінде ҚР ҚК-нің 140-бабының 1-бөлігінде көзделген қылмыстық әрекет құрамы байқалады деген желеумен әкімшілік істі 11.10.2016 ж. тоқтатқан.

Бұл ретте, ЮПБ-мен сот алдында Б-ның әрекетінде ҚР ҚК-нің 140-бабының 1-бөлігімен іс тоқтатылғаны туралы мәселені көтермегені анықталды.

Республика бойынша 2017 ж. 6 айында осы құраммен тек 5 қылмыстық іс сотқа жолданған (*Қызылорда облысы – 4 іс, Қарағанды облысы – 1 іс*). Ал, осы кезеңде жасөспірімдермен жасалған қылмыстар саны 1520 істі құраған.

Яғни, аталған мәселе басқа өңірлерге де тән екендігі байқалды.

Статистикалық мәліметтер қашанда зерттеу жүргізуде негізгі талдау құралдарының бірі екендігі мәлім. Сондықтан, біздер де осы тақырыпты ашу үшін, аталған санаттағы қылмыстық құқық бұзушылықтар бойынша статистикалық мәліметтерді саралау арқылы қалыптасқан динамиканы, тергеу және сот тәжірибесін байқап көрмекпіз.

ҚР ҚК-нің 140-бабы бойынша:

– қылмыстық істері есептік кезеңде өндірісте болған құқық бұзушылықта саны (2015 ж. – 263; 2016 ж. – 91, 2017 ж. – 52; 2018 ж. – 67, 2019 ж. – 53, 2020 ж. – 47, 2021 ж. – 39);

– есептік кезеңде сотқа дейінгі тергеп-тексерулердің бірыңғай тізіліміне енгізілген құқық бұзушылықтар саны (2015 ж. – 259; 2016 ж. – 79, 2017 ж. – 46; 2018 ж. – 58, 2019 ж. – 43, 2020 ж. – 34, 2021 ж. – 30);

– қылмыстық істері ҚПК-нің 35-бабының 1-бөлігінің 3), 4), 9), 10), 11), 12) тармақтары және 36-бабы бойынша тоқтатылған құқық бұзушылықтар саны (2015 ж. – 69; 2016 ж. – 26, 2017 ж. – 15; 2018 ж. – 9, 2019 ж. – 7, 2020 ж. – 11, 2021 ж. – болмаған);

– қылмыстық істері ҚПК-нің 35-бабының 1-бөлігінің 1), 2), 5), 6), 7), 8) тармақтары бойынша (ақтау негізбен) тоқтатылған құқық бұзушылықтар саны (2015 ж. – 1904; 2016 ж. – 1101, 2017 ж. – 690; 2018 ж. – 509, 2019 ж. – 239, 2020 ж. – 99, 2021 ж. – 112) [108].

Бұл мәлімет еліміздің облыс бөліністеріне қарай төмендегі диаграммада көрсетілген (1-сурет).

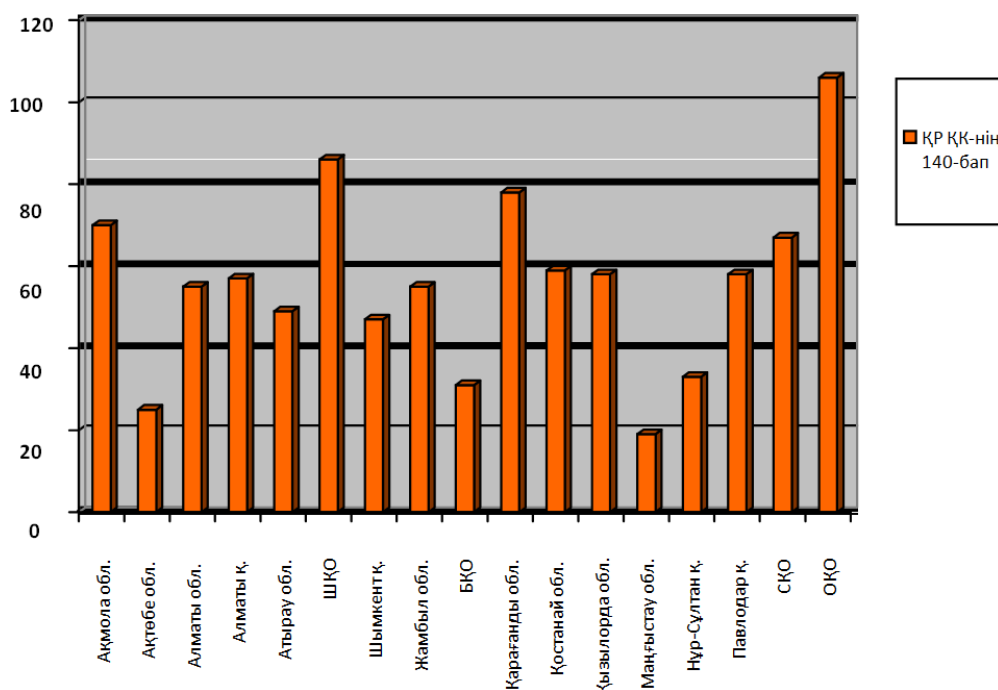

Сурет 1 – ҚР-ның аймақтары кескінінде статистикалық мәліметтер

Жалпы соңғы 5 жылда ҚР ҚК-нің 140-бабының 2-бөлігі бойынша СДТБТ ақпараттық жүйесінде 953 дерек тіркелген, осы деректерді кезең және орын алу аймақтары бойынша сараласақ.

Біздің пікірімізше осы санаттағы қылмыстық құқық бұзушылықтардың саны өмірдегі болып жатқан оқиғалардан төмен болуы әбден мүмкін.

Мәселен, біздің дәстүрімізге, мәдениетімізге жат

жағдайлар: балалар мен жасөспірімдерді тәрбиелеуге немқұрайлы қарауы, ерлердің әйелдер мен балаларға мүлдем жауапсыз көзқарас танытуы, жалпы «отбасы» институтының әлсіреуі төмендегі келеңсіздіктердің орын алуынан көруге болады.

Бала суициді. Еуропа аумағына кіретін елдер арасындағы балалар мен жасөспірімдер суициді бойынша Қазақстан Республикасы 7 орында (2019 ж. 180 суицид және суицид жасауға оқталудың 351 дерегі тіркелді). Дүниежүзілік денсаулық сақтау ұйымының мәліметі бойынша жыл сайын 55 млн. балаға қатыгездік көрсетіліп, оның 90% жасырын қалуда [109].

Мысалыға, Ресей Федерациясында отбасыдағы қатыгездіктен қашамын деп, жыл сайын 2 мыңға жуық бала өз-өзіне қол жұмсайды, 50 мың бала отбасынан, 6 мың бала балалар үйлері мен интернаттардан қашады [64, с. 120].

БҰҰ-ның Балалар қорының (ЮНИСЕФ) «Қазақстан балалар арасындағы суицид» атты арнайы баяндамасында елімізде осы мәселенің күрделілігі атап көрсетіліп, халықаралық зерттеулер суицидтік мінез-құлықтың отбасылық факторларға қатысы бар екендігіне ерекше тоқталып өтеді. Оның ішінде: ата-аналардың бөлек тұруы және ажырасуы; ата-аналардың психикалық ауру белгілері; отбасындағы суицидтік оқиғалар; отбасындағы дау-жанжал, бала кезде физикалық және/немесе сексуалдық зорлық көру; ата-аналар мен балалар арасындағы қарым-қатынас кіреді [110].

Мәселен, көптеген зерттеулер отбасындағы зорлық-зомбылықтың, балалардың дене мүшесіне қасақана зақым келтіру, ата-аналар мен балалар арасындағы әлсіз не лайықсыз қарым-қатынас дағдыларын қоса алғанда, ата-аналарының арасындағы дау-жанжалдарды бақылаған балалардың өзіне-өзі қол жұмсау әрекеттерінің жоғары екенін көрсетті [110].

Жезөкшелік пен нашақорлық. Кез келген жарақат – жарақат. Ол адамның психикасы мен жанына кері әсерін тигізеді. Салдарының бірі – жезөкшелік. Психологтар әйел

адам жезөкшелікке ақыл-парасаты төмен болғандықтан емес, балалық шағында зорлық-зомбылықты бастан кешіргені үшін баруы мүмкін деп пайымдайды.

ЖИТС (СПИД) ауруының қанат жаюына жезөкшелік пен нашақорлықтың қосып жатқан үлесі мол. Статистика бойынша, еліміздегі жастардың 15 пайыздан астамы есірткіге қатысты проблемалары бар. Оның ішінде 2019 жыл кезеңінде 30 мыңнан астам жас адам ресми түрде ЖИТС (СПИД) жұқтырған болып саналады. Өкінішке орай, осы аурумен шалдыққандар саны 5%-ға өсіп отыр [111].

Кәмелетке толмағандармен және кәмелетке толмағандарға қатысты жасалған қылмыстық құқық бұзушылықтар. Мемлекет басшысы Қасым-Жомарт Тоқаевтың өзі, жыл сайын елімізде жасалған құқық бұзушылықтар мен қылмыстардың 50%-ы жастарға тиесілі екендігін және бұл бағытта тиісті жұмыстар атқарылу қажеттігін атап көрсетуде [112].

ҚР ҚСЖАЕК-нің статистикалық мәліметіне сәйкес (2018 жыл мен 2019 жылды салыстырғанда), кәмелетке толмағандарға қатысты жасалған қылмыстық құқық бұзушылықтар саны 2125-тен 2223-ке көбейген. Ал, кәмелетке толмағандармен жасалған қылмыстық құқық бұзушылықтар саны 2949-дан 2650-ға азайғанымен, әлі де болса жоғары деңгейде екенін көре аламыз [113].

Некені бұзу, толық емес отбасы. 2018 жылы 54,8 мың некені бұзу тіркелді, бұл 2017 жылмен салыстырғанда 0,3%-ға артық. Жалпы елімізде әрбір үшінші неке бұзылуда [114].

Балаларды тәрбиелеуге мүмкіндік жасалуы. Бүгінгі күнде Қазақстан балаларды тәрбиелеу үшін үздік елдер рейтингінде соңғы орынға ие болғаны алаңдатады.

«2020 жылғы «Балаларды тәрбиелеу үшін үздік елдердің» рейтингі жаһандық сауалнамаға, сондай-ақ сегіз түрлі көрсеткіштерге: адам құқықтарына қамқорлық, отбасына құрмет көрсету, гендерлік теңдікке қол жеткізу үшін орта, бақыт деңгейі, табыс теңдігі, қауіпсіздік деңгейі және мемлекеттік білім беру мен денсаулық сақтау жүйесінің даму жиынтығына негізделеді» [115].

Бір жылға бұрын ғана осы рейтингте біз 74 орынға иеленгенімізді ескерсек, айтарлықтай теріс тенденцияны байқаймыз.

Балалардың сауаттылығы. Оқушылар қабілетін бағалаудың халықаралық бағдарламасының (PISA) 2018 жылға жүргізілген халықаралық зерттеуге сәйкес, қазақстандық білім беру сапасының көрсеткіштері айтарлықтай төмендеді, осылайша рейтингтегі орындар оқырман сауаттылығы үшін жинаған баллдар бойынша бөлінді. Қазақстан осы (PISA) рейтингіде 79 елдің ішінен 69-шы орынға ие болды [116].

Дүниежүзілік денсаулық сақтау ұйымы 2002 жылы бүкіл әлемде шамамен 53 000 бала өлтірілгенін санап көрсетті. Сараптамаға сәйкес, 80-нен 90%-ға дейін балалар дене жазасын үйінде алған, ал олардың үштен бірі немесе одан көп бөлігі қандай да бір құралдармен аяусыз жасалған [117].

БҰҰ-ның Балалар қорының (ЮНИСЕФ) болжамы бойынша осындай жағдайлар күрт көбеюі мүмкін: миллиондаған балалардың өміріндегі кедейлік, тыйымдар мен қанау көрініс тауып жатыр. Байлар мен кедейлер арасындағы айырым азаймайды, керісінше, жаһандық экономикалық дағдарыс салдарынан оның ұлғаю қаупі бар. Дағдарыс салдарынан болатын бұл айырымның ұлғаюын және оның ең осал тобы болып табылатын балаларға ықпалын болдырмас үшін халықаралық ұйымдар мен үкіметтердің бірлескен күші қажет. Қалалар мен ауылдық жерлердегі жағдайлардың төмендеуі, ластанған қоршаған орта мен жаһандық жылыну, қазірдің өзінде, балалар өміріне кері әсерін тигізуде. Сондықтан осындай төтенше жағдайларда олардың құқығын қорғау мәселесі туралы алаңдаулар үнемі көбейіп отыр [117, б. 46-47].

Уәкілетті органдардың осы бағытта қолданылған шаралардың тиімсіздігі, адамдардың жауапсыз қалуының сезінуіне әкеп соғуда. Салдарынан жасөспірімдердің қылмысы өршуде. Жалпы қылмыстық немесе әкімшілік жаза - құқық бұзушылықты жасаған тұлғаны заңнама талаптарын

сақтау және құқық тәртібін құрметтеу рухында тәрбиелеу, сондай-ақ құқық бұзушының өзінің де, басқа тұлғалардың да жаңа құқық бұзушылықтар жасауының алдын алу мақсатында қолданылатынын ұмытпау қажет.

Осы ретте, 2015ж. қолданысқа енгізілген ҚР ҚК-нің 140-бабының 1-бөлігін енгізу жасөспірімдердің қылмысын алдын алуға бағытталған дұрыс шара болған, дегенменде бұл норманы 01.04.2019 ж. алып тастауға жоғарыда аталған кемшіліктердің салдары болған деп санаймыз. Осы мәселе *(жаңа тергеп-тексеру бастау үшін істі бөлектеп алынбау, құқық бұзушылық белгілері болған кезде материалдарды әкімшілік немесе тәртіптік жауаптылыққа тарту туралы мәселені шешу үшін он тәулік ішінде уәкілетті органдарға (лауазымды адамдарға) жібермеу)* ҚР ҚК-нің 140-бабының 2-бөлігі бойынша да орын алуын жоққа шығаруға болмайды.

Көріп отырғанымыздай, кәмелетке толмаған адамды тиісінше тәрбиелемеу салдары ауыр әрі ауқымды болып келгенімен қатар, оны уақыт өте келе түзеу мүмкіндігі де сарқылады.

Кәмелетке толмағандар халықтың неғұрлым осал топтарының бірі болғандықтан, жасөспірімдердің адамгершілік-психологиялық ерекшеліктерін ескере отырып, барлық органдардың, ұйымдардың, мекемелердің, сондай-ақ кәмелетке толмағандармен жұмыс істейтін жекелеген азаматтардың тек жан-жақты және кешенді қызметімен оларды тәрбиелеу деңгейін арттыруға және дер кезінде кәмелетке толмағандарға қарсы жасалған қылмыстық құқық бұзушылықтарды анықтауға қабілетті.

Осы ретте, кәмелетке толмаған адамды тәрбиелеу жөніндегі міндеттерді орындамау немесе тиісінше орындамау деректері бойынша ең бірінші кезекте келесі әрекеттерді жасауды қажет етеді деп санаймыз: баланы күтіп-бағудың жағдайы мен жағдайларын анықтау және белгілеу мақсатында оқиға орнын, кәмелетке толмаған адам тұратын тұрғын үйді, өзге де үй-жайды қарап-тексеру; күдіктінің ата-анасы немесе кәмелетке толмаған баланы тәрбиелеу жөніндегі міндеттер жүктелген өзге де адам, сол сияқты

міндетіне кәмелетке толмаған баланы қадағалауды жүзеге асыру кіретін лауазымды адам екенін растайтын құжаттарды анықтау және тіркеу; куәлардан (көршілерден, туыстардан, таныстардан, білім беру ұйымдарының қызметкерлерінен және т.б.) баланың отбасындағы жағдайы, оның денсаулығы, дене бітімі, адамгершілік және рухани дамуы туралы сұраулар (жауап алу), оған қатыгездікпен қарау нысанын (физикалық, психикалық, жыныстық зорлық-зомбылық және т.б.) және олардың жүйелілігін анықтау; кәмелетке толмаған жәбірленушіге және оны тәрбиелеу жөніндегі міндеттерді орындамаған немесе тиісінше орындамаған адамға мінездемелер жинау; денсаулығына зиян келтірілген жағдайда кәмелетке толмаған адамды және мас күйін анықтау үшін тиісті медициналық куәландыруға жіберу керек.

Оқиға орнын қарау. Кәмелетке толмаған адамды тәрбиелеу жөніндегі міндеттерді орындамау немесе тиісінше орындамау орнын тергеп-тексеру бірқатар маңызды мән-жайларды анықтауға мүмкіндік береді: нақты оқиғаның іздері; қылмыстық құқық бұзушылық құрамының белгілері; жалпы зерттелетін оқиғаның табиғаты; тергеп-тексерілетін оқиғаның орын алу уақыты мен орны, осы мезетте болған адамдар; осы оқиғаға мүмкін куә болған адамдар (көршілер, қонақтар және т.б.); оқиғаның орын алу себептері; жәбірленушінің тұрмыс жағдайы және т.б.

«Қылмысты тергеу тиімділігі қылмыстық іс бойынша жиналған ақпараттың сипаты мен көлеміне байланысты болады. Криминалистік мағынасы бар ақпарат деп қылмыс оқиғасымен тергеулік байланыстағы шындыққа негізделген мағлұматтарды, сонымен қатар қылмысты тергеуде қолданылатын анықтамалық сипаты бар мәліметтерді айтамыз» [51, б. 191].

ҚР ҚПК-нің 61-бабының 1-бөлігінің 5) тармақшасына сәйкес, қылмыстық құқық бұзушылықтың сипатына қарай анықтау органдарына қылмыстық теріс қылық бойынша сотқа дейінгі тергеп-тексеруді хаттамалық нысанда жүзеге асыру жүктеледі [54].

Өз кезегінде, ҚР ҚПК-нің 526-бабының 1-бөлігінде, анықтау органы жауаптылыққа тартудың ескіру мерзімі шегінде осы Кодекстің 64-бабы бірінші бөлігінің 4) тармағында көзделген тәртіппен адамнан күдікті ретінде жауап алынған кезден бастап он тәулік ішінде қылмыстық теріс қылық туралы хаттама жасайтыны қаралған [54].

Осы ретте, ҚР ҚПК-нің 527-бабының 2-бөлігіне сәйкес, сотқа дейінгі тергеп-тексеруді жүзеге асыратын адам өздерінің нәтижелері қылмыстық құқық бұзушылықтың іздерін және күдікті, айыпталушы кінәсінің өзге де дәлелдемелерін тіркейтін тергеу әрекеттері мен өзге де процестік әрекеттерді ғана жүргізуге құқылы [54].

Қылмыстық теріс қылық бойынша сотқа дейінгі тергеп-тексерудің мерзімі шектеулі болғандығын ескерсек, анықтаушының қылмыстық құқық бұзушылықтың іздерін және күдікті, айыпталушы кінәсінің өзге де дәлелдемелерін тіркейтін тергеу әрекеттері мен өзге де процестік әрекеттерді тиімді жүргізуі маңызды.

Кәмелетке толмаған адамды тиісінше тәрбиелемеуге қатысты қылмыстық құқық бұзушылықтар көбіне үй-жайларда орын алатындықтан, қылмыстық құқық бұзушылықтың іздерін және өзге де материалдық объектілерді табу және анықтау, оқиғаның жағдайын анықтау және іс үшін маңызы бар мән-жайларды айқындау мақсатында жәбірленушінің үй-жайын қарап-тексеруден басталуы қажет деп санаймыз.

Осындай қарап-тексерудің қажеттілік туындаған кезде, кейінге қалдырылмай жүргізілуі шарт.

«Оқиға орны – қылмыс жасалған немесе оның іздері табылған жердің немесе үй-жайдың учаскесі. Оқиға орны тек қылмыс жасалған орын ғана емес, ұрланған мүлік, мәйіт, қылмыс қаруы табылған үй-жай немесе басқа орын болып табылады» [71, с. 372].

«Оқиға болған жерді қарау – оқиға болған жердің жағдайын, қылмыс пен қылмыскердің іздерін және басқа дәлелдемелермен бірге оқиға болған жердің жай-күйі мен тергелетін оқиғаның басқа да мән-жайлары туралы

қорытынды жасауға мүмкіндік беретін өзге де нақты деректерді анықтауға, фиксацияға және зерттеуге бағытталған шұғыл тергеу әрекеті» [71, с. 372].

«Оқиға орнына барғанға дейін оқиға орнын қарауға дайындау мынадай іс-әрекеттерден тұрады: шығу алдында хабарлаушыдан (*орган бойынша кезекшіден, әкімшілік өкілінен, жәбірленушіден*) нақты не болғанын, болған оқиғаның уақыты мен орнын, мүмкін болатын салдарды, милиция қызметкерлері мен өзге де лауазымды адамдардың қайсысы оқиға орнында екенін, оқиға орнына ерекше шұғыл келу қажеттілігі бар-жоғын анықтау керек» [118].

Кәмелетке толмаған адамды тәрбиелеу жөніндегі міндеттерді орындамау немесе тиісінше орындамау түріндегі қылмыстық құқық бұзушылық жасалған орнын қарап-тексерудің жалпы міндетін бірнеше жеке міндеттерге бөлсек болады:

– оқиға орнын қарау жағдайын зерделеу және бекіту (*отбасының, оның ішінде кәмелетке толмаған адамның тұрмыс жағдайына назар аудару және т.б.*);

– қылмыскердің қоршаған ортаға әсер ету сипатын анықтау;

– қылмыстық құқық бұзушылық пен қылмыскердің іздерін табу, анықтау және алу;

– қылмыскердің жеке басы және қылмыстың себептері туралы немесе қылмыстың болмауы туралы ақпарат алу;

– қылмыстық құқық бұзушылық жасауға ықпал ететін себептер мен жағдайларды анықтау (*Мысалы, ата-ананың алкогольдік ішімдіктердің ұзақ мерзімді ішуі, бейәлеуметтік өмір салтын жүргізуі және т.б.*);

– қылмыстық құқық бұзушылық жасау нәтижесінде немесе басқа себептермен болған жағдайдың өзгеруін анықтау;

– жағымсыз жағдайларды анықтау (*Мысалы, жарықтың, газ, жылу мен судың болмауы және т.б.*);

– келесі тергеу әрекеттерін және жедел-іздістіру іс-шараларын жүзеге асыру үшін қажетті деректерді алу.

Ең біріншіден, оқиға орнын қарау «Қарап-тексеру

жүргізу кезінде тергеуші болған оқиғаның мәні туралы бірінші әсерге берілмеуі тиіс, ол мүмкін болған барлық нұсқаларды бейтарап зерттеуге міндетті» [119].

Оқиға орнына барған анықтаушы қылмыстық құқық бұзушылықтың мәнін ашатын барлық жағдайлардың қарап-тексерілуінің жан-жақтылығын қамтамасыз ету қажет. Кейбір жағдайларда оқиға орнында куәлік айғақтар алыну мүмкіндігі ескерілуі тиіс.

«Оқиға орнында куәлік айғақтарды тексерудің мәні – тексерілетін адамның қылмыс оқиғасымен байланысты белгілі бір орынды және онда жасалған іс-әрекеттерді көрсетуінен, сондай-ақ осы орынды талдаудан және алынған деректерді оның нақты жағдайымен салыстырудан тұрады» [120].

«Анықтау органының лауазымды адамының іс-қимыл алгоритмі дәстүрлі тексеру іс-әрекеттерінен басқа кәмелетке толмаған адам және оның отбасы өмірінің отбасылық-тұрмыстық жағдайларын тексеру сияқты іс-әрекеттерді қамтуы тиіс» [121].

«Олардың артықшылықтары мен кемшіліктерін талқыламастан, біздің ойымызша, криминалистикалық нұсқаны тергеуші немесе басқа да субъекті қылмыстың мәні немесе оның жекелеген жағдайлары туралы олардың ықтималдығын түсіндіруге бағытталған қисынды негізделген болжам ретінде анықтауға болады» [85, п. 26].

Сол секілді, біздің пікірімізше, кәмелетке толмаған адамды тәрбиелеу жөніндегі міндеттерді орындамау немесе тиісінше орындамау түріндегі қылмыстық құқық бұзушылықтар жасалған оқиға орнында қарап-тексеру жүргізген анықтаушы, алғашқы анықтаған деректерден болжам, жасап өзіне бірнеше криминалистикалық нұсқаларды түйіндеу қажет.

«Криминалистикалық болжам деп – өкілеттілігі бар тұлғамен ұсынылатын зерттеудегі оқиғаның бөлек жағдайларының немесе мазмұнының, сондай-ақ деректер арасындағы себептік байланыстың дәлелденген ықтималдық түсінігін айтамыз» [51, с. 208].

Осы ретте, орын алған қылмыстық құқық бұзушылықтың күрделі болуына қарай, ҚР ҚПК-нің 189-бабының 4-бөлігіне сәйкес, қылмыстық теріс қылықтар туралы істер бойынша анықтау органының бастығы осы Кодекстің 526-бабында белгіленген мерзімдерде іс бойынша дәлелденуге жататын мән-жайлардың толық және жан-жақты анықталуын қамтамасыз ету мүмкін болмаған жағдайда, бір тәулік ішінде прокурорды хабардар ете отырып, осы баптың үшінші және бесінші бөліктерінде көзделген тәртіппен анықтауды не алдын ала тергеуді тағайындауға міндетті екендігін ескерген жөн [54].

Оқиға орнын қарау кезінде объективтілік принципін басшылыққа алуы керек. Табылған кез-келген деректер анықтаушының болған оқиға туралы нұсқасын растайтынына немесе жоққа шығаратынына қарамастан, жан-жақты зерттеліп, бекітілуі керек, дәлелдемелерді тек бір нұсқаны растау үшін анықтауға бағытталған тексеру басқа нұсқаны растайтын маңызды дәлелдердің жоғалуына әкелуі мүмкін, алайда ол кейіннен дұрыс болуы жоққа шығарылмайды. Ешқандай жағдайда алынған дәлелдемелерді кез-келген сезімге немесе расталмаған мәліметтерге сәйкес бағалауға жол берілмеуі тиіс, дәлелдемелерді мұндай тұрғыда бағалау бастапқы қате тұжырымдарға немесе іс бойынша шындықты анықтау мүмкіндігін беретін іздердің жоғалуына әкелуі мүмкін.

Толықтық пен жан-жақтылық принциптері анықтаушыдан тактикалық әдістер мен сот-медициналық техниканың барлық спектрін қолдана отырып, оқиға орнын мұқият тексеруді талап етеді.

Заңдылық принципіне сәйкес оқиға болған жерді қарау қылмыстық іс жүргізу заңнамасының нормалары негізінде және дәл сәйкестікте жүргізілуге тиіс. Оқиға болған жерде нақты деректерді жинау, зерттеу және тіркеу белгіленген іс жүргізу нысандарында ғана жүзеге асырылады.

Сонымен бірге, жүргізілген зерттеу нәтижелері кәмелетке толмаған адамды тәрбиелеу жөніндегі міндеттерді орындамау немесе тиісінше орындамау бойынша оқиға

болған жерлерді қарау аталған қағидаттарды елеулі түрде бұза отырып жүргізілетінін көрсетеді. Ең көп кездесетін кемшіліктердің бірі – бұл оқиға орнын қарау әрекеті уақтылы жасалмайды. Бұл ретте бастапқы материалды жинау түсініктеме алумен, тиісті зерттеулер тағайындаумен, кәмелетке толмағанның тұрғын үй-тұрмыстық жағдайын тексеру актісімен шектеледі.

Зерттелетін санаттағы істер бойынша оқиға орнын қарау кәмелетке толмаған адамды тәрбиелеу жөніндегі міндеттерді орындамағаны, тиісінше орындамағаны туралы да, оған қатыгездік танытқаны туралы да куәландыратын қылмыстың іздерін анықтау мақсатында қажет.

Кәмелетке толмаған және оның отбасы мүшелері тұратын тұрғын үй- жайларды тексеру кезінде хаттамада: жиһаз заттарының және өзге де үй тұрмысының жай-күйі мен орналасуын қоса алғанда, тұрғын үйдегі жағдайды; тұрғын үйдің тұтастай және жекелеген бөлмелердің санитариялық жай-күйін; жуынатын бөлмедегі, дәретханадағы жағдайды, жеке гигиена заттарының болуын немесе болмауын; маусымдық киімнің болуын; ыдыс-аяқтың, оның ішінде тамақтың немесе оның қалдықтарының жай-күйі мен тұрған жерін, тоңазытқыштың ішіндегісін; еден, қабырға, төбе жабынының түрі мен жай- күйі, жылытудың болуы; бөлмелер мен қосалқы үй-жайлардың есіктерінде құлыптардың және өзге де бекіту құрылғыларының болуы мен түрі; үй жануарларының болуы, оларды ұстаудың тазалығы (аквариум, террариум, тор және т.б.).

Балалардың демалысы мен сабақтарына бөлінген орындардың жай- күйіне, ойыншықтардың, жазу құралдарының, оқулықтар мен дәптерлердің болуына (болмауына), төсек-орын жабдықтарының жай-күйіне ерекше назар аудару қажет.

Қарау барысында тұрғын үйдегі жағдайды хаттамада ғана емес, сонымен қатар түрлі-түсті фотобейнені алуға мүмкіндік беретін фототүсірілімді қолдану арқылы да тіркеу керек. Қылмыстық құқық бұзушылықтың құралы болған (табылған) заттар: таяқтар, белдіктер, арқандар, сондай-ақ

қылмыстың іздері табылған жерде тіркеліп, алынуы қажет.

Кәмелетке толмаған адамды тәрбиелеу жөніндегі міндеттерді орындамау немесе тиісінше орындамау туралы болған өзгерістерді немесе қылмыстық құқық бұзушылықтың іздерін, сондай-ақ ол жасалған қоршаған ортаны анықтау және зерттеу оқиғаның көрінісін анықтауға мүмкіндік береді.

Кәмелетке толмаған адамды тәрбиелеу міндеттерін орындамау немесе тиісінше орындамау туралы қылмыстық құқық бұзушылықтарды тексерудің маңызы материалдық іздерді табу және қылмыс жасау жағдайын белгілеу қажеттілігімен анықталады.

Мұндай жағдайларда кәмелетке толмаған адамды тәрбиелеу жөніндегі міндеттерді орындамау немесе тиісінше орындамау туралы қылмыстық құқық бұзушылықтар бойынша оқиға болған жерді қараудың маңызы мынадай ерекшеліктермен айқындалады:

– оқиға орнын тексеру тергеушіге (анықтаушыға) қылмыс жасалған жердегі жағдайды тікелей зерттеуге мүмкіндік береді, ұқсас деректерді басқа көздерден алуға болатынына қарамастан, бұл зерттелетін фактілер мен жағдайлар туралы дұрыс түсінік қалыптастыруға көмектесетін қабылдаудың жеделдігі;

– оқиға болған жерді қарау кезінде тергеуші (анықтаушы) іс бойынша анықталуға жататын мән-жайлардың кең ауқымы туралы ақпарат алуға мүмкіндігі бар, бұған мамандардың көмегін белсенді пайдалану, сот-медициналық техниканы, дәлелдемелерді жинаудың заманауи ғылыми құралдарын қолдану ықпал етеді.

Сонымен, кәмелетке толмаған адамды тиісінше тәрбиелемеуге байланысты қылмыстарды тергеудің алғашқы кезеңі бойынша келесі қорытындыларды түйіндесек:

– кәмелетке толмаған адамды тиісінше тәрбиелемеуге қатысты қылмыстық құқық бұзушылықтар тиісті дәрежеде анықталмай, орын алып жатқан деректер сотқа дейінгі тергеп-тексерулердің бірыңғай тізілімінде тіркелмей келетіні байқалады;

– кәмелетке толмаған адамды тиісінше тәрбиелемеуге

қатысты қылмыстық құқық бұзушылықтың жасалған орнын карап-тексеруде оның ерекшеліктерін ескере отырып жүргізілуі тиіс.

2.2 Кәмелетке толмаған адамды тәрбиелеу жөніндегі міндеттерді орындамауды немесе тиісінше орындамауды тергеп-тексерудің кейінгі кезеңі

Тергеп-тексерудің келесі кезеңінде жүргізілетін әрекеттер іс бойынша дәлелдемелерді әрі қарай жинауға зерттеуге, тексеруге және оларға баға беруге бағытталған.

«Тергеуші фактілерді жинай отырып: «бұл шешімді қабылдау үшін маған қандай ақпарат қажет?». Сондай-ақ, ол өз иелігіндегі деректердің қаншалықты қойылған міндеттің шешілуіне жататынын, бұл деректердің шешім қабылдау үшін жеткілікті әрі шынайы екендігін шешуі тиіс. Ол өзіне қандай қосымша ақпарат қажет екенін анықтап, осы ақпаратты алу үшін өз құзыреттілігі аясында бәрін жасау керек» [122].

Бұндай жұмыстың орындау шешімі неғұрлым оңтайлы, тиімді әрі жүйелі болу үшін анықтаушы криминалистикалық тактикаға жүгіну қажет. Ең біріншіден, осы криминалистикалық тактика ұғымына берілген жекелеген авторлардың анықтамаларынан бастасақ.

Т.В. Аверьянова, Р.С. Белкин, Ю.Г. Корухов, Е.Р. Россинская: «Криминалистикалық тактика – бұл дәлелдеуді жүзеге асыратын адамдардың мінез-құлқын, сондай-ақ дәлелдемелерді жинау мен зерттеуге, қылмыстарды жасауға және жасыруға ықпал ететін себептер мен жағдайларды анықтауға бағытталған нақты тергеу әрекеттерінің тәсілдерін алдын ала және сот тергеуінде ұйымдастыру мен жоспарлау бойынша ғылыми ережелер мен олардың негізінде әзірленетін ұсынымдардың жүйесі» – деп көрсеткен [123].

Ал, В.Д. Зеленского, Г.К. Меретукова: «Криминалистикалық тактика – бұл өзара байланысты тергеу әрекеттері мен жедел-іздігіру іс-шараларын жүргізудің

әртүрлі тәсілдерінің үйлесуі. Тактика тергеу әрекеттерін және олардың үйлесімін ұйымдастырумен байланысты» - болатынын айтқан [124].

Криминалистикалық тактика – тергеу ісін жүргізуде ұйымдастыру шараларын және тактикалық тәсілдердің ғылыми негізделген жүйесі болатынын А.Я. Гинзбург, Н.И. Оганов, Г.И. Поврезнюк, Е.Р. Россинская, Е.Н. Бегалиев жеткізген [125].

А.О. Шәкеновтың пікірі бойынша, криминалистикалық тактика деп – ғылыми ережелер жүйесіне негізделе отырып жасалған алдын ала тергеу мен соттық тергеуді ұйымдастыру және жоспарлау талаптарын, соттық зерттеулер жүргізілетін адамдардың мінез-құлқын және процессуалды іс-әрекеттерді жүргізу тәсілдерін көрсететін криминалистикалық тарауын айтамыз [51, с. 199].

Криминалистика ғылымы жүйесінде оның тактика деп аталатын бөлімі орталық орынға ие. Бұл кездейсоқ емес, себебі криминалистикалық техниканың барлық жетістіктері криминалистикалық тактика құралдары арқылы іске асырылады деген пікірді О.Я. Баев ұстанған [126].

«Тәжірибеде пайда болған жаңа тактикалық-криминалистикалық тәсіл немесе жаңа тергеу әрекетінің тактикасын құрайтын осы тәсілдер жүйесі ғылыми талдау және жалпылау нәтижесінде неғұрлым жетілдірілген, ғылыми негізделген, тиімді болып табылады. Олар ғылыми ұсынымдар формасына айналады және осы түрде енгізіледі және тәжірибеде тексеріледі» [123, с. 453].

Осы ретте, кәмелетке толмаған адамды тәрбиелеу жөніндегі міндеттерді орындамау немесе тиісінше орындамау түріндегі қылмыстық құқық бұзушылықты тергеп-тексерудің өзіне тән криминалистикалық тактикасы болу қажеттігі түсінікті. Бұл дегеніміз кәмелетке толмаған адамды тәрбиелеу жөніндегі міндеттерді орындамаудың немесе тиісінше орындамаудың белгілері бар орын алған оқиға бойынша криминалистикада қолданылатын тәсілдер мен әдістерді дұрыс таңдай біліп, нәтижелеріне негізді баға беру. Ол үшін бұл қылмыстық құқық бұзушылыққа тән әдеттегі

орын алатын жағдайларды біліп алу қажет.

Тергеп-тексеру барысында болатын бастапқы кезеңіндегі типтік жағдайлар

Қылмыстық құқық бұзушылықтың жекелеген түрлері мен топтарын тергеп-тексеру әдістемесі аясында тиісті ұсыныстарды әзірлеу үшін тергеп-тексерудің бастапқы кезеңінің жағдайлары ерекше маңызды, өйткені олар көп жағдайда тергеп-тексеріліп жатқан оқиға туралы ақпараттың аз болуымен ерекшеленеді және қылмыстық іс бойынша нақты ұйымдастырылған, қарқынды және білікті жұмысты қажет етеді.

Алайда, тергеп-тексеру жағдайының проблемасын дамытудың нақты тәжірибелік мақсаты бар және белгілі бір кезеңде қылмыстың белгілі бір түрін немесе тобын тергеп-тексеру әдістемесі бойынша ұсыныстар жасауға мүмкіндік беретін типтік жағдайды анықтауға дейін азайтылуы керек екенін атап өткен жөн.

Тергеп-тексерудің бастапқы кезеңінде пайда болатын типтік жағдайларға байланысты анықтаушы (тергеуші) іс-әрекеттердің неғұрлым ұтымды және тиімді жүйесін жүзеге асырады, яғни бастапқы жағдай тергеп-тексеру әрекеттерінің шеңберін ғана емес, сонымен бірге олардың реттілігін – тергеп- тексеру субъектісінің іс-қимыл бағдарламасын да айқындайды. Тергеп-тексеру процесінің орындылығы мен үнемділігі анықтаушының (тергеушінің) іс-қимыл бағдарламасын таңдаудағы басты қағидат болып табылады, өйткені ол тек қылмыс оқиғасын неғұрлым толық анықтауға мүмкіндік береді.

Кейбір авторлар тергеп-тексеру алгоритмін немесе бағдарламалауын ажыратады. Қазіргі уақытта тергеп-тексеру жүргізетін адамның іс-қимыл бағдарламасын іс жүзінде жүзеге асыруды көптеген ғалымдар қылмыстың нақты түрлерін тергеудің бағдарламалық-мақсатты әдісін құруда көреді. Бұл әдіс қылмыстың жекелеген түрлерін тергеп-тексеру немесе нақты тергеп-тексеру әрекеттерін жүргізу процесінің алгоритмдерін ашатын мамандандырылған тергеу бағдарламаларын жасауда көрінеді.

Жоғарыда айтылғандарды ескере отырып, кәмелетке толмаған адамды тәрбиелеу жөніндегі міндеттерді орындамау немесе тиісінше орындамау туралы қылмыстық құқық бұзушылықтарға тән типтік тергеу жағдайларының қалыптасу ерекшелігі мен мазмұнын және тергеп-тексерудің бастапқы және кейінгі кезеңіндегі анықтаушының (тергеушінің) іс-қимыл бағдарламасын қарастырамыз.

Зерттеу нәтижелері алғашқы тергеп-тексеру жағдайы келесі ақпараттың болуымен сипатталатынын көрсетеді: қылмыс оқиғасы расталады; куәгерлердің, куәгерлердің қылмыс фактісін растайтын түсініктемелері бар; қылмыскер белгілі, өзінің кінәсін мойындайды; қылмыстық оқиғаны растайтын заттай және құжаттамалық дәлелдемелер бар (лауазымға тағайындау туралы бұйрықтан үзінді, лауазымдық нұсқаулық, медициналық (амбулаториялық) картадан үзінді, қылмыс құралы, күдіктінің, жәбірленушінің жеке заттары және т.б.); зардап шегушінің дене жарақаттары (ауруханадан, басқа медициналық мекемеден анықтама) және т.б.

Осы бастапқы жағдайда қылмыс құрамының барлық элементтеріне қатысты негізгі тергеп-тексеру нұсқасы бірыңғай болады: қылмыс орын алды, оны нақты адам (ата-анасы немесе басқа, білім беру, тәрбиелеу, емдеу мекемесінің не кәмелетке толмағанды қадағалауды жүзеге асыруға міндетті өзге де мекеменің педагогі немесе басқа қызметкері) анықтау (тергеу) үшін белгілі нақты жағдайларда жүзеге асырылады.

Бұл жағдайды шешу үшін келесі тергеп-тексеру әрекеттері мен іс-шараларын жүргізу қажет: оқиға болған жерді қарау; күдіктіден жауап алу және оған қатысты іс жүргізу мәжбүрлеу шараларын немесе бұлтартпау шараларын таңдау; кәмелетке толмаған жәбірленушіден жауап алу; қажетті сот сараптамаларын тағайындау; жәбірленушінің, мүмкін күдіктінің киімін алу; салыстырмалы зерттеу үшін үлгілерді алу (жәбірленуші мен күдіктіден); егер қажет болса, жәбірленушіге қатысты қауіпсіздік шараларын қолдану (мысалы, отбасынан және оңалту

орталығына); куәлардан, куәлардан жауап алу; күдіктіге сипаттайтын материалдарды жинау.

Азаматтардың (туыстарының, көршілерінің және т.б.) өтініштері мен хаттары қылмыстық іс қозғауға негіз болатын екінші тергеу жағдайы жеткілікті түрде таралды. Көрсетілген жағдайларда анықтау (тергеу), әдетте, кәмелетке толмаған адамды тәрбиелеу жөніндегі міндеттерді орындамаған немесе тиісінше орындамаған адам (адамдар) туралы деректерге ие болады.

Екінші бастапқы тергеу жағдайына тән: қылмыс оқиғасы туралы ақпараттың болуы (негізінен жәбірленуші мен куәгерлердің айғақтарына негізделген); қылмыскер белгілі, бірақ ұсталмаған; қылмыс оқиғасын растайтын куәгерлердің түсініктемелері бар; қылмыс оқиғасын жоққа шығаратын куәгерлердің түсініктемелері; егер оқиға болған жерге тексеру жүргізілсе, онда, әдетте, қылмыс заттары мен құралдары тәркіленді. Алдын ала тергеуді жүзеге асыратын органның бірінші кезектегі міндеттері: қылмыстың жасалу тәсілін, құқық бұзушылықтың мақсатын, уақытын, орны мен шарттарын қоса алғанда, болған оқиғаның негізгі мән-жайларын анықтау болып табылады.

Екінші жағдай қолайсыз, негізінен қайшылықты, айқын және негізінен күрделі деп сипатталуы мүмкін. Өз кінәсін мойындамайтын немесе өз кінәсін ішінара мойындайтын күдіктінің (болған оқиғаға қатысты шынайы айғақтар береді, бірақ өз іс-әрекеттерінде қылмыс құрамының болуына қатысты жалған айғақтар береді), сондай-ақ жалған айғақтар беретін жосықсыз куәгерлердің ұстанымы бастапқы кезеңде жалған айғақтарды ашу үшін қажетті жеткілікті дәлелді ақпарат болмаған кезде тергеп-тексерудің созылуына әкеп соғады.

Бұл жағдайды шешу үшін мынадай тергеп-тексеру іс-әрекеттері мен іс-шараларын жүргізу қажет: оқиға болған жерді қарау; күдіктіден жауап алу және оған қатысты іс жүргізу мәжбүрлеу шараларын немесе бұлтартпау шараларын таңдау; кәмелетке толмаған жәбірленушіден жауап алу; қажетті сот сараптамаларын тағайындау;

жәбірленушінің, мүмкін күдіктінің киімін алу; салыстырмалы зерттеу үшін үлгілерді алу (жәбірленуші мен күдіктіден); егер қажет болса, жәбірленушіге қатысты қауіпсіздік шараларын қолдану (мысалы, отбасынан); куәларды, куәгерлерді анықтау және жауап алу; күдіктіге сипаттайтын материалдарды жинау.

Үшінші типтік тергеп-тексеру жағдайы білім беру ұйымның басшылығының, әлеуметтік желілердің материалдары бойынша қылмыс анықталған кезде қалыптасады. Ол мынадай мән-жайлардың болуымен сипатталады: қылмыс оқиғасы және оның салдары анықталды; қылмыскердің (қылмыскерлердің) жеке басы туралы зардап шеккен немесе туыстары, кәмелетке толмаған адамды тәрбиелеу жөніндегі заңмен өкілеттік берілген адамның жұмыс жөніндегі әріптестері айтқан болжамды деректер бар; қол сұғушылықты тікелей көрген куәгерлер жоқ; негізінен қылмыс оқиғасы және оның салдары туралы ақпараты бар куәгерлер анықталады; заттай дәлелдемелер бар. Осы тергеу жағдайы мынадай тергеу және жедел-іздестіру іс-шараларын жүргізуді талап етеді: қылмыс жасауға қатысы бар нақты адамды, мүмкін бірнеше адамды анықтау (мысалы, ата-анасының екеуі де қатысқан жағдайда); оқиға болған жерді қарау; кәмелетке толмаған жәбірленушіден жауап алу; қажетті сот сараптамаларын тағайындау; егер қажет болса, жәбірленушіге қатысты қауіпсіздік шараларын қолдану; куәларды анықтау және жауап алу.

Бұл тергеп-тексеру жағдайын қолайсыз, айқын емес және күрделі деп сипаттауға болады.

Осылайша, бастапқы кезеңде мүмкін тергеу жағдайлары қылмысты анықтау әдісіне және қылмыскердің жеке басы туралы ақпараттың болуына байланысты жүйеленеді.

Кәмелетке толмаған адамды тәрбиелеу жөніндегі міндеттерді орындамауды немесе тиісінше орындамауды тергеудің келесі кезеңіндегі анықтаушының (тергеушінің) типтік жағдайлары мен іс-қимыл бағдарламасы күдікті (айыпталушы) өзінің кінәсін мойындауына байланысты

қалыптасады.

Қаралып жатқан қылмыстарды тергеудің келесі кезеңінде келесі типтік тергеу жағдайлары қалыптасады:

1) күдіктінің немесе айыпталушының кінәсі мойындалған, шынайы, жеткілікті егжей-тегжейлі айғақтар берілген;

2) күдіктінің немесе айыпталушының кінәсі ішінара танылса, сонымен бірге кәмелетке толмаған адамды тәрбиелеу жөніндегі міндеттерді тиісінше орындамаудың, оның ішінде оған қатыгездікпен қараудың өзге де фактілерінің айғақтары болса;

3) күдіктінің немесе айыпталушының кінәсі толық танылмаған, сонымен бірге қаралып отырған қылмыстың жасалғаны туралы объективті деректер бар.

Аталған бастапқы тергеп-тексеру жағдайлары қылмыстардың осы санатын тергеу кезінде практикалық қызметте неғұрлым типтік болып табылады, яғни ықтималды сипатта болады, бірақ әрбір нақты жағдайда анықтаушы (тергеуші) болған оқиғаның барлық ықтимал нұсқаларын барынша толық пысықтау және осылайша күдіктінің (айыпталушының) іс-әрекеттеріне объективті баға беру үшін бастапқы ақпаратты жан-жақты, объективті түрде бағалауы тиіс.

«Тергеулік жағдай деп – нақтылы бір уақыт аралығында қылмыстық іс бойынша тергеу процесі орын алған шарттарды (жағдайды) айтады. Бұл жағдайлар тергеудегі әрі қарай жоспарлауда, яғни, тактикалық тәсілдерді таңдап, тактикалық шешімді қабылдау кезінде ескерілу керек» [51, с. 204].

«Тергеулік әрекет деп – қылмыстық іс жүргізу заңымен рәсімделген тергеуші және басқа да заңды түрде өкілеттілігі бар тұлғалардың танымдық қызметінің түрін айтамыз. Мұндай қызмет түрінің мазмұны мен мақсатына қылмысты тергеу барысында дәлелдемелерді жинау, зерттеу, баға беру және пайдалану жатады» [51, с. 205].

«Криминалистикада қолданылатын тәсілдер мен әдістер дәлелдемелерді жинақтауға бағытталған. Дәлелдемелерді

жинақтау төрт кезеңнен тұрады, олар: дәлелдемелерді немесе іздерді іздеп табу; оларды бекіту; оларды алу; алынған заттай дәлелдемелерді немесе іздерді алу барысы мен қорытындысын рәсімдеу» [45, б. 7].

«Дәлелдемелерді зерттеу – деп қылмыстық іс бойынша жинақталған заттай дәлелдемелерді немесе іздерді құзырлы тұлғалар заңды түрде қабылдап, олардың пайда болу тетігін және қаралып отырған қылмыстың басқа да материалдарымен қарым-қатынасын тексеруін айтамыз. Іс бойынша заңды түрде жиналған және бекітілген заттай дәлелдемелер криминалистік тұрғыдан жан-жақты зерттеліп, қайдан, қалайша пайда болғандығы тергеудегі қылмысты оқиғаға қандай дәрежеде қатысы бар екендігі анықталады. Сонымен қатар жеке іздерді, кейбір заттай дәлелдемелерді тексеруге арнаулы білімділік қажет болған кезде, күрделі криминалистік техниканы қолданып сарапшы зерттеуінен өткізеді. Сарапшылық зерттеуде дәстүрлі басқа да күрделі физикалық, химиялық әдістер спектографиялық зерттеулер және басқа да көптеген ғылыми-техникалық арнайы әдістер мен құралдар бар» [45, б. 7-8].

«Бекіту дегеніміз – криминалистік тұрғыда іздеп тауып алдынған дәлелдеме заттарды, іздерді сол күйінде сақтап қалу үшін оларды арнаулы криминалистік тәсілдермен белгілеу. Табылған дәлелдеме заттар, іздер іс жүргізу құжаттарында толық сипатталып жазылады, фотосуретке түсіріледі, арнаулы жабдықтарды қолдану арқылы үлгісі алынады және т.б.» [45, б. 7].

Жоғарыдағылардың негізінде, кәмелетке кәмелетке толмаған адамды тәрбиелеу жөніндегі міндеттерді орындамаудың немесе тиісінше орындамаудың белгілері бар орын алған оқиға бойынша дәлелдемелерді жинақтауда, оларды бекітуде криминалистикалық тәсілдер мен әдістерді қолдану жағдайлары «Заттай дәлелдемелерді фотоға түсіру. Алғашқыда заттай дәлелдеме табылған жерінде фотоға түсіріледі. Тораптық сурет заттай айғақты ғана емес, оны қоршаған заттарды да қамтиды. Содан соң заттай айғақты бөлшектеп түсіру әдісімен фотоға түсіріледі» [45, б. 62].

Осы жерде түсірілетін заттардың жарықтануына ерекше көңіл бөлінеді, өйткені заттардың формалары мен сыртқы белгілерінің дұрыс қабылдануы жарықтың түсуіне байланысты болады. Объектінің фотобейнесін анық көрсету үшін бірнеше жарық көздерін қолданылады.

Тергеп-тексерудің хаттамаларына қосымша ретінде тіркелетін фотосуреттер тиісті тәртіпте рәсімделіп, оның сипаттамасына:

- қандай объект суретке түсірілгені;
 - қандай әдіспен және тәсілмен түсірілгені;
 - тергеу іс-әрекеті барысында қай жерден суретке түсірілгені;
 - оның кімнің (анықтаушы және т.б.) суретке түсіргені;
 - суретке түсіру жағдайы (мысалы, фотоаппараттың моделі, жарықтың сипаты, негативтік материалдың түрі және оның сипаты, жарық фильтрінің қолданылуы) көрсетілуі тиіс.
- Алынған фотосуреттерді арнайы бланктерге немесе тығыз ақ қағазға жабыстырады. Кестенің жоғарғы жағында қандай тергеу әрекетінің хаттамасына немесе сарапшының қандай қорытындысына қосымша болып тіркелгені көрсетіледі.

Әр фотосуретке нөмір қойылып, қысқаша түсініктеме беріледі.

Фотосуреттер нөмірі хаттамадағы нөмірлеуге сәйкес келуі тиіс.

«Сонымен бірге мөрдің жартысы фотобейнеде, екіншісі қағазға түсуі қажет. Хаттамаға тіркелетін фотосуреттер тергеуші мөрімен, сарапшы қорытындысына тіркелетін фотосуретті сарапшы бекітеді. Хаттамаға салынған фотосурет істе сақталады» [45, б. 65]. А.Ғ. Абуов.

Криминалистикалық бейнежазба жалпы, орташа, ірі және детальды (ұсақ) көрініс қолданылады. Жалпы көріністі тергеу әрекетін жүргізу орнын бағдарлары және шолып түсіру үшін қолданған жөн.

«Сот бейнефильм эпизодтарын, кейін монтаж жасамау үшін, олар орын алған кезегі бойынша түсіру қажет. Объектіні бейнекамераны адамның бойының орта биіктігіне ұстап түсіреді. Сондай-ақ түсірілетін объектілердің

жарықтауына назар аударып, дыбысты қабылдауды қиындататын кедергілерді жою қажет. Тергеу әрекеті барысында бейне таспаға түсіру үшін маман криминалисті шақырған тиімді болады» [45, б. 69].

«Трасология – материалдық іздердің пайда болу заңдылығын және сол іздерді қылмысты ашу, тергеу және алдын алу мақсатында пайдалану үшін оны табу, белгілеу, алу және зерттеудің ғылыми техникалық құралын, тәсілін және әдістемелерін дайындайтын криминалистік техниканың саласы» [125, б. 49].

Криминалистикалық материалдық іздері. Бұл – айнала қоршаған ортаның объектілеріне әсер ету нәтижесі (мысалы, механикалық, химиялық).

«Материалдық іздердің қатарына кіретін, іздер заттар – қылмысты дайындау, жүзеге асыру және жасыру барысында қалуы мүмкін сұйық, қоймалжың, сусымалы заттардың іздері (мысалы, қан, жанар-жағармай, автомобильдің лакты-бояулы жабындысының бөлшегі, топырақтың және т.б.) және осы іздер арқылы пайда болу механизмін, топтық белгілерін анықтауға, ал кейбір жағдайларда сәйкестендіру жүргізіледі» [125, б. 50].

Бұл ретте, дактилоскопия, яғни қылмыскердің тұлғасын сәйкестендіру, тіркеу және іздестіру мақсатында адам терісі өрнектерінің құрылысын зерттейтін трасологияның тарауын білген маңызды.

Мысалы, дактилоскопия арқылы: қолдың ізі бір немесе бірнеше адамға тән бе?; қолдың ізі нақты бір тұлғадан (тұлғалардан) қалған ба?; мүмкін майлы тер іздерінің құрамы бойынша сәйкестендіру жүргізілетін шығар? – деген сұрақтарға жауап алуға болады.

«Адамның аяқ іздері – бұл жалаң аяқ немесе шұлық киген табанының сыртқы құрылысының және аяқкиім ұлтанының таңбасы» [125, б. 62].

Оның криминалистік маңызы бойынша оқиғаны жасауға қатысқан тұлғалардың санын анықтау және жәбірленушінің қозғалысын анықтауға болады. Мысалы, кәмелетке толмаған адамға қатыгездік көрсету кезінде жәбірленуші мен зорлық-

зомбылық жасаған адамның қозғалыстарын анықтап, шын мәнісінде қандай әрекеттер жасалғанын болжамдап білуге болады.

«Құралдар мен аспаптардың ізін анықтау үшін ережеге сай, бөгеттің беткі жағын қисық түскен жарықта үлкейткіш шыныны немесе басқа да қарапайым оптикалық аспаптардың көмегімен қарау жеткілікті. Ізді анықтау мақсатында қарау бағыты бөгеттің қирау сипатымен және оны бұзу тәсілімен анықталады» [125, б. 67].

Осы ретте, бұзу құралы деп бөгеттен өту үшін пайдаланылған кез келген қатты затты айтуға болады.

Бұзудың жалпы сипаты, тәсілі немесе қолданылған құрал түрлері бойынша қылмыскердің кәсіби машығы туралы түсінік алуға болады, оның иесі туралы жорамал жасауға мүмкіндік береді.

«Әр адамның тіс іздерінің түсіру механизмі әр түрлі болады. Криминалистік маңызға иелері: табиғи белгілер, (мысалы, пішін ерекшелігі, тістердің кезектесіп орналасуы); жүре бітті белгілер (олар механикалық зардаптардың, аурудың нәтижесінде туындауы мүмкін). Тіс протездері де жеке- дара сипатқа ие» [125, б. 81].

«Тырнақтың іздері адамның денесінен, сирек жағдайда заттардан анықталады. Ережеге сай, бұл іздер тырнақтың жиегімен салынған батырмалар немесе тырнамалар болып келеді. Олардың өзіндік жеке-дара ерекшеліктері жоқ. Алайда кей жағдайларда олардың өлшемі мен пішімі, орналасуына қарап қол буынының өлшемі, тырнақтың өлшемі мен пішіні туралы жорамал жасауға болады» [125, б. 82].

Бұған дейін, біз кәметке толмаған адамды жазалаудың шарасында тістеу және тырнау орын алу мүмкіндігін атап өткенімізді ескерсек, тіс және тырнақ іздерін анықтауда ерекше көңіл бөлген жөн.

Мысалы, оқиға болған жерден тырнақтың бір сынығы табылса, сол арқылы оның бүтін күйі сәйкестендіре алады. Тырнақта лактың болуы оның қай топқа жататынын (лакты дайындаушы елі, фабрикасы, маркасы, түс реңін), сондай-ақ

лақтың жағылу мерзімі мен тәсілін анықтауға болады.

«Хат – адам ойын тілдің көмегімен және арнаулы шартты белгілер жүйесімен (жазу белгілері, таңбалар) уақытта таңбалап және оны белгілі бір қашықтыққа жөнелтуге болатын құрал. Криминалистік ұғымда хат дегеніміз – жазба тіл (ойды хат арқылы мағыналы және тілдік жеткізу құралы) және қолжазу» [125, б. 102].

«Қолжазу (почерк) – жазудың графикалық техникасының жекелік және қозғалмалы тұрақты бағдарламасы. Оның негізінде арнайы қалыптасқан қозғалыс жүйесінің көмегімен жүзеге асырылатын оқу мен жазу тәжірибесі негізінде қалыптасатын (жазу-қозғалыс машығы) көрнекті және қозғалмалы қолжазба жатады» [125, б. 103].

Кәмелетке толмаған адамды қорлауда жағымсыз, үрейлі, қатыгез хаттар көрсету немесе жіберу мүмкіндігін атап өттік, сол себепті осындай хаттарды жазған адамды сот автортану сараптамасы арқылы анықтауға болатынын айта кеткен жөн.

Осындай сараптама арқылы келесі сұрақтарға жауап алуға болады: қолжазба мәтінді орындаған ерке пе, әйел ме?; қолжазба мәтінінің авторы қандай жас тобына жатады?; берілген құжаттағы қолжазба мәтіндері, әріптік немесе сандық жазбаларды көрсетілген тұлғалардың қайсысы орындалған?; белгілі тұлғаның атынан қолды қойған кім?; оның өзі ме, әлде басқа адам ба?

Сондай-ақ, диагностикалық сұрақтарға: мәтін авторының білімділік деңгейі қандай?; мәтін жазылған тіл автор үшін ана тілі болып табыла ма?, ал сәйкестендіру сұрақтарына: осы тұлға мәтіннің авторы ма?; бірнеше құжаттардағы мәтіннің авторы бір адам ба немесе әр түрлі тұлғалар ма? – деген сұрақтарды қоюға болады.

Кәмелетке толмаған адамға қатыгездік көрсету әдетте оған қандай да бір жарақат салумен байланысты, сол себепті тергеп-тексеру кезінде қан дағын анықтау қажет болу мүмкін.

Қан дағын анықтау және оны алу қазіргі заманғы сот-медициналық әдісімен зерттеу мен сот-биологиялық (генотипоскопиялық) сараптамалық зерттеу процесі оқиға болған жерде табылған қан ізі нақты бір тұлғаға, яғни

күдіктіге (айыпталушыға), жәбірленушіге, куәгерге тиісті ме, тиісті емес пе деген басты мәселені шешеді. Одан басқа да мәселелер, оның ішінде, қылмыстық істі дұрыс шешуге қажетті диагностикалық сұрақтарға жауап беруі мүмкін.

«Көрінбейтін қан іздерін анықтау:

– біртегіс түсетін жалпы жарық түсіру қолданылады;
– күңгірт бөлмеде 45 градус бұрышпен жарық түсірген кезде қан дағының ізі жалтырап көрінеді;

– күңгірт бөлмеде ультракүлгін жарық беруші қолданылады (қан дағы барқыт тәрізді түске енеді және беткі қабаттың жалпы фонынан айырмашылықта болады)» [125, б. 112].

«Қан іздерін алу:

– кеуіп қалған қан іздерін өткір жүзді затпен қырып алады да, қалтаға салып, буып-түйеді;

– жаңа тамған қан дақтары мақта түйіршіктеріне жиналады да, кепкен соң ғана буып-түйіледі» [125, б. 113].

Денсаулыққа келтірілген зиянның сипаты мен ауырлығын, жасын, жыныстық күйлерін анықтау және сот медицина саласындағы танымдарды талап ететін басқа да сұрақтарды шешу үшін жәбірленушілердің, айыпталушылардың және басқа адамдарға қатысты сараптама жүргізіледі.

Аталған жағдайлардың орын алу мүмкіндігін жоққа шығармауымыздан оларды шолу түрінде атап өтіп, дегенменде көбіне дәлелдеуде қажет ететін психология және психиатрия саласындағы сараптама ұйымдастыру мәселесін бөлек тақырыпта зерттейтін боламыз.

«Қылмыстың идеалдық іздері. Бұл – қылмыстың жасалыну нәтижесінде жағдайдың өзгеруіне байланысты адамның санасында бейнеленген және оның жадында сақталған нәтиже» [125, б. 49].

Бұл ретте, жәбірленуші, куә және күдіктінің жадында сақталған қажетті ақпаратты білудің негізгі жолы жауап алу болып табылады.

Жауап алу. «Жауап алу – дәлелдемелерді алудың ең көп таралған тәсілі. Сонымен қатар жауап алу – ең күрделі тергеу

әрекеттерінің бірі: оның жүргізілуі тергеушіден жоғары жалпы және кәсіби мәдениетін, адамдарды білуін, олардың психологиясын, жауап алудың тактикалық-криминалистикалық тәсілдерін шебер меңгеруін талап етеді» [127].

«Жауап алудың мақсаты толық және объективті түрде шынайылығын көрсететін айғақтарды алу болып табылады. Бұл айғақтар дәлелдемелердің көзі болып табылады, ал ондағы нақты деректер – дәлелдемелер» [127, с. 226].

«Күдіктіден (айыпталушыдан) жауап алу. Кісі өлтіру туралы істер бойынша жауап алудың нәтижесі көбінесе тергеуші күдіктінің (айыпталушының) жеке басын қаншалықты толық зерделегеніне байланысты. Кінәлінің әлеуметтік-психологиялық келбеті туралы мәліметтер жинау қажет» [128].

«Құрылымдық жауап алу үш кезеңнен тұрады: дайындық (осы тергеу әрекетін жүргізуге дайындық), жұмыс (коммуникативті акт ретінде жауап алу) және қорытынды (айғақтарды тіркеу). Жұмыс кезеңі барысында жауап алу сатысын атап өту қажет: алдын ала, еркін әңгіме сатысы, сұрақ-жауап сатысы, қорытынды» [71, с. 418].

«Жауап алу пәніне кіретін мән-жайлардың санына, әдетте, мыналар жатады: қылмыс оқиғасына (оның тәсіліне, жасалу орнына, уақытына) байланысты деректер, белгілі бір адамдардың кінәлілігін анықтайтын немесе теріске шығаратын мән-жайлар және олардың әрекеттерінің себептері, айыпталушының жауапкершілік дәрежесі мен сипатына әсер ететін деректер; қылмыспен келтірілген залалдың сипаты мен мөлшеріне қатысты деректер. Жауап алу мәніне тергеліп жатқан қылмыс бойынша ақиқатты анықтау үшін маңызды кез-келген деректер кіруі мүмкін» [71, с. 417-418].

Демек, жауап алу – бұл қылмыстық іс бойынша маңызды мән-жайлар тобын анықтаудағы процесс, ол жауап беруші адамның іс бойынша қатыстылығына қарай байланысты болады, сондықтан, жауап беруші адамның қандай ақпаратпен қамтылу мүмкіндігі және оның

әлеуметтік-психологиялық ерекшеліктері ескерілу қажет.

Анықтаушылардан (тергеушілерден) сұраудың нәтижелері кәмелетке толмаған адамды тәрбиелеу жөніндегі міндеттерді орындамау немесе тиісінше орындамау туралы қылмыстық құқық бұзушылықтарды тергеп-тексеру кезінде сұралғандардың жартысынан астамында теориялық білімінің (жауап алынушының жеке ерекшеліктері саласында) және практикалық дағдыларының (жауап алынушының жауап алудың мұндай түріне дайын еместігі, жауап алынушымен өзінің мінез-құлқы тактикасын құру және онымен психологиялық байланыс орнату дағдыларының болмауы) айыпталушыдан (күдіктіден) жауап алуды табысты жүргізу үшін жеткіліксіз екендігін куәландырады.

Қаралып отырған санаттағы істер бойынша күдіктіден (айыпталушыдан) жауап алудың мәні кәмелетке толмаған жәбірленушіге тікелей қатысты бірқатар мәселелерді анықтауға болады:

а) кәмелетке толмағанның өмір сүру жағдайларын анықтау кезінде: кәмелетке толмағанның мінез-құлқы қандай жолмен бақыланады; кінәлінің кәмелетке толмағанды объективті қажеттіліктерге сәйкес киіммен және аяқ киіммен қамтамасыз ету үшін қандай шаралар қолданылғаны, баланы күтіп-бағу жөніндегі міндеттерді атқарудың басқа да тараптары; баланың тамақтанудан бас тартуы үшін объективті және субъективті негіздер болған-болмағаны; оқыту және білім берудің ең төменгі стандартын алу үшін жағдайлар жасалып жатыр ма, кәмелетке толмағанға қандай үй және басқа міндеттер жүктелді ме, ол жүйелі түрде қанауға ұшырады ма, әлсірететін, зиянды және анық мағынасыз жұмыстарға тартылды ма, бұл жұмыстардың сипаты қандай, кімнің басшылығымен немесе бақылауымен олар жүзеге асырылды, бала құлыпталатын үй-жайларда мәжбүрлеп ұстау жолымен жүйелі немесе ұзақ мерзімге бостандыққа шектелді ме, бала ұрып-соғуға; кәмелетке толмаған адам өзінің тұрғын алаңында тұрумен шектелді ме, кінәлі үшін кәмелетке толмағанның тұрғын үйде болуына тыйым салу, баланы тұрғын үй-жайға жібермеу үшін

субъективті негіздер болды ма; кінәлі кәмелетке толмаған адамның күн тәртібін, оның демалысын, бос уақытын қамтамасыз етті ме;

ә) кәмелетке толмаған баланы тәрбиелеу шарттарын анықтау кезінде: тәрбиелеу әдістемесі қандай, оның ішінде кінәлі үшін субъективті негіздер мен жаза қолдану мән-жайлары, жаза түрлері; кінәлі адам баланы тәрбиелеуге, оның өміріне, денсаулығына, дене, психикалық, рухани және адамгершілік дамуына қамқорлық жасауға бағытталған қандай шаралар қабылдады; балаға физикалық зорлық-зомбылық қолданылды ма, уақыты, орны, мән-жайы, көрсетілген фактілер бойынша медициналық мекемелерге жүгіну анықталды ма; «қатыгездік» санатына жатқызылған әрекеттер (әрекетсіздік) орын алды ма, қатыгездіктің уақыты, орны, мән-жайлары; жасалған әрекеттің себептері қандай.

Тергеліп жатқан оқиғаның барлық егжей-тегжейін анықтау және тексеру мақсатында куәлардан жауап алу жүргізіледі. Куә басқа адамдардан өздері туралы жеке қабылдаған немесе естіген мән-жайлар, сондай-ақ жәбірленушінің, күдіктінің (айыпталушының) не қылмыстық процестің өзге де қатысушыларының жеке басына қатысты мәліметтер жауап алудың нысанасы болуы мүмкін. Баланы тәрбиелеу жөніндегі міндеттерді орындамаудың, тиісінше орындамаудың мән-жайлары мен ұзақтығы, оған қатыгездікпен қараудың жасырын фактілері туралы айғақтар бере алатын мүмкіндігінше көп куәларды анықтау қажет. Куәгерлер тұрғылықты жері, оқу және жұмыс орны бойынша жалпы таныстар, оқу орындарының тәрбиешілері мен оқытушылары, медициналық, мектепке дейінгі мекемелердің қызметкерлері бола алады.

Кәмелетке толмаған баланы тәрбиелеу жөніндегі міндеттерді орындамау немесе тиісінше орындамау туралы қылмыстық істер бойынша куә ретінде учаскелік педиатр-дәрігерден ата-анасынан (ата-анасының бірінен) жауап алынуы мүмкін, ол, әдетте, ата-анасының өз баласының денсаулығына қатынасы туралы, отбасылардағы балалардың тұрмыс жағдайлары туралы мәліметтері бар, сондай-ақ дене

жарақаттары келтірілген жағдайда ұрып-соғу мен жарақат алу іздерін тіркейді.

Егер мұғалім немесе білім беру, тәрбиелеу, емдеу мекемесінің басқа қызметкері қылмыс жасаған болса, куәгер ретінде жәбірленушінің сыныптастарынан, тәрбиеленушілерден, емделушілерден, басқа мұғалімдерден, тәрбиешілерден, дәрігерлерден, кәмелетке толмаған жәбірленушінің ата-анасынан жауап алынуы мүмкін.

Жоғарыда айтылғандарды ескере отырып, кәмелетке толмаған баланы тәрбиелеу жөніндегі міндеттерді орындамау немесе тиісінше орындамау туралы қылмыстар бойынша куәгерлерді келесі жіктеуді ұсынамыз:

а) жас өлшемі бойынша – жас, кәмелетке толмағандар, кәмелетке толмағандар;

ә) туыстық дәрежесі бойынша – жақын туыстар, туыстар (қорғаншы, қамқоршы, асырап алушы); таныстар (көршілер);

б) білім беру саласы бойынша – сыныптастар, тәрбиеленушілер, тәрбиешілер, оқытушылар, әлеуметтік-оңалту орталықтарының, қорғаншы және қамқоршы органның, медициналық мекемелердің лауазымды адамдары.

Куәгерлердің кәмелетке толмаған баланы тәрбиелеу міндеттерін орындамау немесе тиісінше орындамау туралы қылмыстар туралы дәлелдемелердің бір түрі ретінде айғақтары ерекше, көбінесе алмастырылмайтын рөл атқарады. Бұл, ең алдымен, куәнің іс жүргізу тұрғысынан істің нәтижесіне мүдделі еместігіне байланысты; әдетте, куәлар кәмелетке толмаған жәбірленушіге зиян келтірілген оқиғалардың куәгерлері немесе қатысушылары болып табылады; куәлар күдіктінің (айыпталушының) мінез-құлқын егжей-тегжейлі сипаттай алады, өйткені олар аталған адаммен үнемі байланыста болған.

Куә істің нәтижесіне заңды мүдделі емес екендігінің белгісін сипаттайды (бұл оның қылмыстық істің негізгі фигуранттарымен достық, бағынышты немесе өзге де қарым-қатынастарына байланысты нақты мүдделілігін жоққа шығармайды), сондай-ақ ол мән-жайлардың тоғысуы нәтижесінде фактілер туралы мәліметтердің

тасымалдаушысы болады (сарапшы, мысалы, қылмыстық іс бойынша сараптама тағайындау және жүргізу нәтижесінде фактілер туралы мәліметтердің тасымалдаушысы болады; бұл мәліметтер жүргізілетін сараптаманың шеңберімен шектеледі). Куәгердің хабардарлығы іс жүргізу сипатындағы қандай да бір факторларға байланысты емес.

Қылмыстық іс жүргізу заңына сәйкес, тергеліп жатқан қылмыстық іске қатысты мән-жайлар белгілі болған адам куә бола алады. Көбінесе куәгерлерден жауап алу нәтижесінде басқа тергеу әрекеттері арқылы анықтау және дәлелдеу мүмкін емес деректерді алуға болады.

Көбінесе кәмелетке толмаған адам қылмыстың зерттелетін құрамына сәйкес куәгер ретінде әрекет етеді. Кәмелетке толмаған куәден жалпы және қылмыстардан кәмелетке толмаған баланы тәрбиелеу міндеттерін орындамау немесе тиісінше орындамау туралы жауап алу, атап айтқанда, балалар мен жасөспірімдер психологиясының өзіндік ерекшелігіне байланысты. Осы ерекшеліктерді ескере отырып, кәмелетке толмағаннан жауап алу тактикасы құрылады, сұрақтар тұжырымдалады, қылмыстық істі тергеуді жүргізген адамның мінез-құлқы таңдалады. Әрбір кәмелетке толмағанның жеке басы жеке және қайталанбас. Соған қарамастан, ол барлық кәмелетке толмағандарға тән жалпы заңдылықтарды да, белгілі бір әлеуметтік топтарға тән заңдылықтарды да көрсетеді.

Кәмелетке толмағандардан жауап алу кезінде жалпы заңдылықтармен қатар олардың жасына байланысты бірқатар ерекшеліктерді ескеру қажет. Сондықтан кәмелетке толмағандардың психофизиологиялық ерекшеліктері (шаршау, балалардың негативизмі және т.б.) заң шығарушыны осы адамдарға қарастырылған олардан жауап алудың ерекше ережелерін ескере отырып, қосымша кепілдіктер беру қажеттілігіне әкелді.

Кәмелетке толмаған куәден кәмелетке толмаған адамды тәрбиелеу жөніндегі міндеттерді орындамау немесе тиісінше орындамау туралы істер бойынша жауап алудан бұрын алдын ала тергеу органы мұндай адамның жеке, жас, психикалық

және басқа да ерекшеліктерін білуге, оның айғақтарының қалыптасуына, сақталуына және көбеюіне әсер ететін факторларды зерттеуге мүмкіндік беретін бірқатар қосымша әрекеттерді орындауы керек.

Кәмелетке толмаған куәден жауап алуға педагогтің (психологтың) қатысуы тек қылмыс оқиғасы туралы ғана емес, сонымен бірге кәмелетке толмаған адамның жеке басының психологиялық ерекшеліктері (есте сақтау ерекшеліктері, қабылдағанын жеткізе білу, шындықты айту, үндемеу немесе жалған айғақтар беру қабілеті) туралы мәліметтер алуға мүмкіндік береді. Әсіресе, кәмелетке толмаған куәнің қылмыстық іс үшін маңызды мән-жайларды дұрыс қабылдау және қылмыстық әрекеттерді қабылдау шарттарын (психикалық шиеленіс, жанжал жағдайы, қорқыныш, ауыру, оқиғалардың жылдамдығы және т.б.) ескере отырып, олар туралы айғақтар беру қабілетіне күмән туындаған кезде.

Осылайша, кәмелетке толмаған куәнің айғақтарын олардың объективті сенімділігі тұрғысынан бағалай отырып, белгілі бір деректерді қабылдаудың, есте сақтаудың және жаңғыртудың дұрыстығына әсер ететін субъективті факторлардың (куәгердің сезу органдарының, жадының және т.б. жай-күйі), сондай-ақ кәмелетке толмаған куәға фактілер туралы жекелеген мәліметтерді (қабылдау сәтіндегі ауа-райының жай-күйі, байқалатын оқиғалардан алшақтығы және т.б.) дұрыс қабылдауға кедергі келтіруі мүмкін объективті факторлардың болуын ескерген жөн.

Криминалистикалық әдебиетте жауап алудың әртүрлі классификациялары ұсынылған.

Оның ішінде негізгілері:

– іс жүргізу жағдайына байланысты: куәден, жәбірленушіден, айыпталушыдан, күдіктіден, сарапшыдан, маманнан жауап алу;

– жауап алынатын адамның жасына қарай: жас, кәмелетке толмаған, ересек (кәмелетке толған);

– тергеу жағдайына байланысты: жанжалды және қақтығыссыз жағдай жағдайында жауап алу;

– анықталған ақпаратқа байланысты: бастапқы, қайталама және қосымша. Бастапқы жауап алу кезінде жауап алу мәні толық көлемде түсіндіріледі. Қайта жауап алудың мақсаты бұрын алынған айғақтарды нақтылау, қайталама айғақтар алу болып табылады. Бұрын сөз болмаған мән-жайларды анықтауға қосымша жауап алу (сұрақ-жауап схемасы бойынша еркін әңгімесіз құрылуы мүмкін)» [71, с. 417-418].

Бұл ретте, ҚР ҚПК-де жауап алуға шақыру тәртібі, жауап алу орны, уақыты мен ұзақтығы, жауап алуды жүргізудің жалпы қағидалары, қосымша және қайталап жауап алу, жауап алу хаттамасы, ғылыми-техникалық құралдарды пайдалана отырып, бейнебайланыс режимінде жауап алудың (қашықтықтан жауап алу) ерекшеліктері, куәден және жәбірленушіден жауап алудың ерекшеліктері, қорғалуға құқығы бар куәден жауап алу ерекшеліктері, кәмелетке толмаған куәден немесе жәбірленушіден жауап алу ерекшеліктері, күдіктіден жауап алу ерекшеліктері, тергеу судьясының жәбірленушіден, куәден жауап алу ерекшеліктері (айғақтарды сақтауға қою) айқындалғаның атап өту керек.

Оның ішінде, сараланып отырған қылмыстық құқық бұзушылық құрамы бойынша жауап алуда бізге қажетті келесі ерекшеліктер ескерілуі тиіс.

ҚР ҚПК-нің 209-бабының 4-бөлігіне сәйкес, кәмелетке толмаған адамнан жауап алу тәуліктің күндізгі уақытында жүргізіледі және үзіліссіз екі сағаттан артық, жалпы алғанда күніне төрт сағаттан артық жүргізілмейді, сондай-ақ кәмелетке толмаған адамның қажығаны анық болған жағдайда, жауап алу осындай уақыт өткенге дейін де үзілуі мүмкін [54].

Ал, ҚР ҚПК-нің 215-бабының 1-бөлігінде он төрт жасқа дейінгі куәден немесе жәбірленушіден жауап алуға қатысу үшін, ал сотқа дейінгі тергеп- тексеруді жүзеге асыратын адамның қалауы бойынша он төрт жастан он сегіз жасқа дейінгі куәден немесе жәбірленушіден жауап алуға қатысу үшін педагог және (немесе) психолог шақырылады.

Кәмелетке толмаған куәден немесе жәбірленушіден жауап алу кезінде оның заңды өкілдері қатысуға құқылы екендігі қаралған [54].

Осы баптың 2-бөлігіне сәйкес, он алты жасқа дейінгі куәлар мен жәбірленушілерге олардың айғақтар беруден бас тартқаны және көрінеу жалған айғақтар бергені үшін жауаптылығы туралы ескертілмейді. Мұндай куәлар мен жәбірленушілерге процестік құқықтары мен міндеттерін түсіндіру кезінде оларға тек қана шындықты айту қажеттігі көрсетіледі. Кәмелетке толмаған куә мен жәбірленушіге оның өзінің немесе жақын туыстарының қылмыстық құқық бұзушылық жасағанын әшкерелейтін айғақтар беруден бас тарту құқығы түсіндіріледі [54].

Осылайша, жауап алу деп қылмыстық істі дұрыс шешу үшін маңызы бар нақты деректерді қамтитын айғақтарды белгіленген қылмыстық іс жүргізу нысанында алуға және тіркеуге бағытталған тергеу әрекетін айтамыз.

Кәмелетке толмаған адамнан жауап алудың ерекшелігі дайындық және жауап алу барысында көрінеді. Жауап алу орнын таңдау маңызды болып табылады. Мамандар (психологтар, педагогтар) жауап алуды баланың тұрғылықты жері бойынша жүргізуді және осы әрекетті әңгіме түрінде өткізуді ұсынады.

Бұл әңгіменің бастапқы кезеңінде заңнамалардың оның ішінде қылмыстық іс жүргізудің негізгі ережелерін, құқық қорғау органдарының қызметін түсіндіруден басталуы мүмкін.

Ең бастысы кәмелетке толмағанның психологиялық тұрғыдан зақым алмауына, қылмыстық іс жүргізудің тәрбиелік рөлін назарда ұстап, дәлелдеуге жататын объективті жаңа мәліметтер мен мән-жайлардың сапалы анықталуын қамтамасыз ету қажет.

«Дәлелдемелерді зерттеу – дәлелдеу элементі, оның шынайылығымен және іс бойынша өзге де дәлелдемелермен келісуі. Тергеушімен (сотпен) жүзеге асырады» [129].

«Мұндай жағдайлар тек белгілі бір жағдайларда ғана қатыгездікпен қарауды куәландырады, атап айтқанда, егер

бала үнемі аш болса, қолайсыз жағдайлар оның денсаулығына елеулі қауіп төндірсе, ауру пайда болса немесе асқынса. Бұл ретте, көрсетілген фактілер мен арнайы субъектілердің кінәлі мінез-құлқының арасындағы себепті байланыс анықталуы тиіс» [106, с. 141].

Мәселен, кәмелетке толмаған адамның дұрыс тамақтанбауы отбасындағы қандай себептермен (ақша қаражатының жетіспеуі және т.б.) байланысты екендігі анықталуы тиіс. Кәмелетке толмаған адамға қарауға тиісті тұлғалармен міндеттерді орындамаудың объективті себептері (*ауруы, жұмыс орындарының болмауы, ауыр науқасты күту қажеттілігі және т.б.*) субъектінің кінәсін және қылмыс құрамын бақылау ретінде болдырмайды. Көбінесе ата-аналар жұмыс уақытында келуге мәжбүр, балаға көңіл бөле алмайды және оның қажеттіліктерін қанағаттандыра алмайды. Мұндай жағдайларда баланың ең негізгі қажеттілігінің қаншалықты қамтамасыз етілгендігін ескерген жөн.

Яғни, тергеп-тексеруде дәлелдемелерді жинау және оларды зерттеу арқылы оларға дұрыс баға беру маңызды.

Талқыланып отырған мәселеде А.А. Аубакированың келесі пікірін атап өткіміз келеді.

Жауап алу қол жетімді жерде және жасөспірім үшін түсінікті тілде жүргізілуі керек. Тактикалық әдістердің ішінде атап өтіледі: 1) хабардарлықты көрсету – жалпы болған оқиға және жауап алынатын адамның жеке басы туралы ақпаратты білу; 2) көрсеткіштерді нақтылау; 3) жауап алу барысында дәлелдемелерді ұсыну; 4) эмоция әдістерін қолдану – жауап алынатын адамға әсер етуді. Сондай-ақ, жауап алу барысында міндетті түрде дыбыс және бейне жазуды қолдану қажет [130].

«Тергеудің криминалистикалық әдістемесі – бұл қылмыстың жекелеген түрлерін тергеуді ұйымдастыруды және жүзеге асыруды оңтайландыратын криминалдық және тергеу қызметінің заңдылықтарын зерттеуге негізделген ғылыми ережелер мен олардың негізінде әзірленетін тәжірибелік ұсыныстар жүйесі» [131].

Кәмелетке толмаған адамдарды тәрбиелеу жөніндегі

талаптарды сақтамауға байланысты қылмыстық құқық бұзушылықтар бойынша бірыңғай тергеу және сот практикасының қалыптаспағаны, сол себепті осы бағытта тергеудің арнайы криминалистикалық әдістемесінің қажеттілігі байқалады.

Мысалы, БҚО-ның кәмелетке толмағандардың істері жөніндегі мамандандырылған ауданаралық сотының 2.04.2015 жылғы үкімімен сотталушы Б. өзінің кәмелетке толмаған баласымен қылмыстық құқық бұзушылық жасалуына байланысты ҚР ҚК-нің 140-бабының 1-бөлігімен кінәлі деп танылған. Іс бойынша, оның кінәсі өзінің толық мойындауымен қатар, баласының сынып жетекшісінің, психолог маманның, аудандық ішкі істер бөлімінің кәмелетке толмағандардың істері жөніндегі аймақтық полиция қызметкерлерінің, әлеуметтік педагогтің, кәмелетке толмаған баласының жауаптарымен, сондай-ақ тиісті заңнамаларға сілтеме жасай отырып, баланың сабаққа баруы қамтамасыз етілмегенімен, түнгі уақытта тұрғын үй жайдан қараусыз жүретіндігімен және темекі бұйымдарын қолданатындығымен дәлелденді [132].

Сот сотталушы Б-ның іс-әрекетінде тәрбиелеу жөніндегі міндеттерді орындамау не тиісінше орындамауын анықтауда бірқатар дәлелдемелерге сүйеніп қана тиісті шешімге келгенін көре аламыз.

Ал, дәл осындай оқиға бойынша ОҚО-ның Түлкібас аудандық сотының 23.04.2015 жылғы үкімімен сотталған И-дің кінәсі тек оның өз кінәсін мойындағаны туралы және баласының жауаптарымен дәлелденген [81, п. 1].

Салдарынан Оңтүстік Қазақстан облыстық сотының қылмыстық істер жөніндегі апелляциялық сот алқасының 17.06.2015 жылғы қаулысымен аталған үкім бұзылған. Іс бойынша сотталған И. апелляциялық шағымында, сот үкімімен келіспей, өзі баласының тәрбиелеу міндеттерін тиісті түрде атқарғанын, баласы сол күні өзінен сұранып кеткенін, оны өзі оқиға болған жерден ертіп келгенін, өзінің әрекетінде ешқандай қылмыс белгілері жоқ екенін көрсетіп, апелляциялық шағым келтірген. Апелляциялық сот алқасы

сотталған И-мен тәрбиелеу міндеттерін орындамағаны, оның тәсілдері, себептері, салдары және басқа да елеулі мән-жайлар, қылмыстық теріс қылық болғаны және құқық бұзушының кінәсін растайтын нақты деректер болмаған деп тұжырымдаған [133].

Осы тектес жағдай ҚР ҚК-нің 140-бабының 2-бөлігі бойынша да байқалады.

Мысалы, Алматы облысының №2 кәмелетке толмағандар істері жөніндегі мамандандырылған ауданаралық сотының 25.10.2017ж. үкімімен сотталушы Т. ҚР ҚК-нің 140-бабының 2-бөлігімен кінәлі деп танылған. Іс бойынша, Т. өзінің кәмелетке толмаған қызы И-ды төсектен жерге тастаған. Бұл кінәсі тек сотталушының мойындауымен расталған [134].

Бұл ретте, сотталушы Т. өзінің жауабында қызын көрпеге тастағанын көрсеткенін, жәбірленушінің жарақатын анықтауда сот-медициналық сараптама өткізілмегенін, сотталушыға қатысты сот-психиатриялық сараптама жүргізу мәселесі көтерілмегенін, кәмелетке толмағанның тұрмыс жағдайына қарау жүргізілмегенін, сотталушының арнайы есептерде бар-жоғы анықталмағанын, көршілер мен таныстардан жауап алынбағанын атап өткен жөн.

Біздің ойымызша, қатардағы (әсіресе жас қызметкерлер) анықтаушыларда, тергеушілерде, прокурорларда қылмыстық құқық бұзушылықтың нақты құрамы бойынша тергеу әдістемесін анықтау үшін қажетті ақпараттың кең спектрін дербес зерделеуге мүмкіндіктері шектеулі (уақыттың болмауы, ақпараттың қолжетімсіз болуы, тәжірибенің аздығы және т.б.).

Аталған мән-жайлар қылмыстық-процестік іс жүргізу нормаларының бұзылуына, қағазбастылыққа, шағымдардың көбеюіне және т.б. тергеу сапасына теріс әсер ететін жолсыздықтарға әкеп соқтырады деп есептейміз.

Осыған байланысты, бізбен бұл мәселені сотқа дейінгі тергеп-тексеру процесін жеңілдету және оңтайландыру жолымен шешуге арналған «І tergeу» компьютерлік бағдарламасы әзірленді. Авторлық құқықпен қорғалатын

объектілерге құқықтардың мемлекеттік тізілімге мәліметтерді енгізу туралы куәлік алынды (Қосымша Б).

«І тергеу» 2 компоненттен тұрады: ақпараттық-аналитикалық және автормен кері байланыс.

Ақпараттық-аналитикалық бөлімі қызметкерлерге келесі ақпаратты беретін 12 қойындыдан тұрады:

«Кіріспе» – бағдарлама тұжырымдамасы туралы жалпы мәліметтер.

«Жауапкершілік негіздері» – халықаралық актілер мен Қазақстан Республикасының заңнамаларынан қажетті үзінділер.

«Қылмыстық заңнама» – ҚР ҚК-нің 140-бабына, Қазақстан Республикасының Конституциялық Кеңесі мен Жоғарғы Сотының нормативтік қаулыларына енгізілген өзгерістер тарихы.

«Статистика» – ҚР ҚК-нің 140-бабы бойынша статистикалық деректер.

«Қылмыс құрамы» – қылмыстық құқық бұзушылық бойынша объектіні, объективті және субъективті жағын, субъектіні анықтауда қажетті ақпарат.

«Тергеу тактикасы» – тергеу әрекеттерін жүргізу бойынша нақты ұсыныстар (оқиға орнын қарау, дәлелдемелерді жинау, жауап алу, сараптамалар тағайындау және т.б.).

«Криминалистикалық сипаттама» – ҚР ҚК-нің 140-бабы бойынша криминалистикалық сипаттама.

«Әкімшілік жауапкершілік» – зерттелетін қылмыстық құқық бұзушылық құрамына ұқсас (жақын) әкімшілік құқық бұзушылықтардың өзгеру тарихы.

«Сот актілері» – автор дәлелдемелерді бағалау және т.б. тұрғысынан неғұрлым сапалы деп санайтын бірінші сатыдағы соттар шығарған сот үкімдерінің, қаулылардың мысалдары.

«Наразылықтар мен шағымдар» – наразылықтар мен шағымдар бойынша қаралған сот актілерінің көшірмелері.

«Жалпылау» – зерделенетін санаттағы қылмыстық істер бойынша Қазақстан Республикасы Жоғарғы Сотының және

Қазақстан Республикасы Бас прокуратурасының ұсынымдары.

«Ғылыми жұмыстар» – осы саланы зерттеген авторлар туралы мәліметтер, ғылыми мақалалар мен диссертациялар.

Екінші компонент «автормен кері байланыс» – тікелей сұрақ қоюға және автордан жауап алуға, сондай-ақ өз ескертулері мен ұсыныстарын жіберуге мүмкіндік береді. Қалыптастырылған тізілім бойынша барлық ұсыныстар талданып, қызметтік жазбаларға жинақталатын болады.

«I tergeу» «оффлайн» режимінде жұмыс істеуге мүмкіндік береді, тек «автормен кері байланыс» компонентін пайдаланғанда немесе жаңартуларды жүктегенде ғана желіге қосылады.

«I tergeу» функционалын келесі компоненттермен толықтыру жоспарлануда:

– тергеу және т.б. түрлі мәселелер бойынша «онлайн» сауалнама жүргізу;

– «I tergeу»-мен пайдаланушылар арасында проблемалық мәселелерді талқылауға және қылмыстық істер бойынша тәжірибемен алмасуға мүмкіндік беретін форум ашу;

– қылмыстық заңнама тақырыбы бойынша жаңалықтар тізбегін жүргізу;

– ақпараттық-талдау бөлігін ғалымдардың ҚР ҚК және ҚР ҚПК-ге берген түсініктемелерімен толықтыру.

Мұндай мүмкіндіктер тәжірибеде пайдалану үшін де, оқу процесі үшін де тиімді.

«Қылмыстық (криминалистикалық) тіркеу - криминалистикалық маңызды ақпаратты жинақтау мен пайдалануды қамтамасыз ететін, сондай-ақ техникалық және ғылыми негіздерді әзірлейтін криминалистикалық техника бөлімі болып табылады [71, с. 221].

Осы орайда, «I tergeу» өзіне криминалистикалық тіркеу, криминалистикалық тактика және әдістемесі элементтерін бір жүйеде біріктіреді деп ойлаймыз.

Атап өту керек, сипатталған жаңашылдықтар Қазақстан Республикасының Тұңғыш Президенті Н.Ә. Назарбаевтың

10.01.2018 ж. «Төртінші өнеркәсіптік революция жағдайында дамудың жаңа мүмкіндіктері» атты Қазақстан халқына Жолдауынан туындайтын мақсаттарға қол жеткізуге мүмкіндік береді [135].

Сондай-ақ, Ю.Торвальд криминалистикалық ғылым жаратылыстану ғылымының дамуына ықпал еткеніне және әрдайым жаңашылдықтарға ие екендігіне назар аударғанын атап өтеміз [136].

Аталған жолсыздықтарды болдырмауға және де анықтаушы үшін тергеп- тексеруді оңтайландыруға мүмкіндік беруде криминалистикалық тіркеудің орны маңызды.

Елімізде әлеуметтік-экономикалық қатынастарға өзгерістер еніп, ғылым мен техниканың жаңа жетістіктері іздестіріліп, оларды іс жүзінде толық пайдалануға қызу кірісіп жатқан қазіргі кезде, құқық қорғау органдары қызметкерлерінен криминалистика жетістіктерін қылмыспен күресте қолдануын талап етеді.

Қылмыспен күресу мақсатында тіркеу жүргізу әдістері ежелден келе жатыр. Ол үшін әдетте екі тәсіл қолданылған: таңба салу және дене мүшелерін кесу. Біздің кезімізде, мысал ретінде, кәмелетке толмағандарға қатысты жыныстық зорлық-зомбылық жасаған сотталған адамдардың мәліметін қамтитын «Педофилдер» электрондық картасын жариялаудағы Қазақстан Республикасы Бас прокуратурасының бастамасын айтсақ болады.

Жалпы криминалистикалық тіркеу ұғымына көптеген авторлар түрлі анықтамаларын беріп келуде, солардың ішінде жекелегендеріне тоқталып өтсек.

Б. Салаев, Ш. Әмитов, М. Сатыбалдинов пен Ә. Айдарқұловтың пікірі бойынша, бүгінгі күнде криминалистикалық тіркеу деп, қылмыстар туралы криминалистикалық мәнісі бар қылмыстық әрекеттердің тәсілдері мен құралдары жайлы ақпараттарды жинақтау мен өңдеу, қылмыстарды ашу, тергеу және олардың алдын алуда қолданылатын ғылыми негізделген қызмет жүйесін айтады [137].

Ал, А.Я. Гинзбург, Н.И. Оганов, Г.И. Поврезнюк, Е.Р. Россинская, Е.Н. Бегалиев: «Криминалистикалық тіркеу – Қазақстан Республикасының құқықтық акт нормативтеріне сәйкес құрылған және қызмет істейтін белгілі бір объектілерін тіркеу мен жүйелеудің тәртібі. Бұл жүйенің міндеті – қылмысты ашудың, тергеудің және алдын алу қызметтері бойынша талаптарын қанағаттандыру. Бұл жүйе криминалистикалық деп аталады, өйткені оның ғылыми негізін іздеу, механизм, сәйкестендірудің белгілері мен теориялары құрайды» - деп көрсеткен [125, б. 120].

Осы тақырыпта зерттеу жүргізген А.О. Шәкенов: «Криминалистік тіркеу деп – қылмыстың алдын алып, тергеу мақсатында криминалистік мағынасы бар ақпараттарды іздеудің, өңдеудің, жинаудың және сақтаудың ғылыми дамытылған жүйесін айтамыз. Бұл дегеніміз нақтылы материалдық объектілердің жүйесімен бірге, тәжірибелі тіркеулік қызмет болып саналады» - деген пікірде болған [51, б. 192].

«Криминалистикалық тіркеуді дамыту криминалистикалық идентификация теориясымен, тергеу амалдары мен механизмімен және қылмыс жасау тәсілімен, дәлелдемелерді тіркеумен байланысты. Қылмыс жасау тәсілдерінің заңдылықтары мен себепті шарттылығы, қылмыстық іс-әрекеттердің құралдары, тәсілдері мен механизмдерінің қайталануы туралы ғылыми негізделген ережелер ерекше маңызға ие» – деп Т.В. Аверьянова, Р.С. Белкин, Ю.Г. Корухов, Е.Р. Россинская пікір білдірген [123, с. 369].

Демек, қылмыстық құқық бұзушылықты тіркеу процесінде үнемі іздестіру және әр түрлі объектілерді (*адамдарды, заттарды, ұрланған жануарларды*) ұқсастыру, олар туралы белгілі бір ақпараттар алу қажеттігі туындайды. Бұл міндеттердің табысты атқарылуына бірден-бір көмектесетін қылмыстылықпен күресте маңызды құралдарының бірі – криминалистік тіркеу жүргізу деп айтуымыз орынды.

Осы ретте, аталған процесте орын алған қылмыстық

құқық бұзушылықтардың қауіптілік деңгейіне байланысты олар туралы маңызды криминалистік ақпараттар тіркеледі, әр түрлі деңгейде шоғырландырылады деп түсіну қажет. Авторлар көбіне тіркеу жүргізуді мынадай түрге бөледі:

- орталық – бүкіл ел бойынша;
- аймақтық (*қызмет ету аумағына байланысты*);
- жергілікті (*қалалық, аудандық*).

Ал, криминалистік тіркеуге алу объектілері:

– белгілі бір тұлғалар санаты (*сотталғандар, қылмысты жасаушы деп есептелетін күдіктілер мен айыпталушылар, хабарсыз кеткен тұлғалар, іздеу жарияланған тұлғалар және т.б.*);

– танылмаған мәйіттер (*қылмыстық және кім екені танылмаған мәйіттер*);

- ұрланған және айдап әкелінген малдар;
- ашылмаған қылмыстар;
- іздеудегі және иесіз көлік;
- жоғалған, кесілген оқ ату құралдары;
- ұрланған заттар мен құжаттар;
- қолдан жасалған ақшалар мен құнды қағаздар;
- оқиға болған жерден табылған оқтар мен оқ сауыттар;
- іздердің жекелеген түрлері (мысалы, ашылмаған қылмыс орнынан ұсталған адамдар мен полиция есебінде тұрған тұлғалардың саусақтарының іздері) және т.б.

Криминалистік есепке алудың тәсілдері:

- әліпбилік (тегі бойынша);
- дактилоскопиялық;
- сыртқы белгілері;
- қылмысты жасау тәртібі;
- тіркелген объектінің ішкі белгілері бойынша.

«Криминалистік есепке алу әр түрлі пішінде жүргізіледі. Атап айтсақ: карточка, табиғи коллекция, фотоальбомдар, магнитті жазбалар, бейнежазбалар, автоматты іздеу жүйелері, суреттеу, сызба жазбалар және т.б.» [125, б. 120].

Жоғарыдағылардың негізінде, кәмелетке толмаған адамды тәрбиелеу жөніндегі міндеттерді орындамау немесе тиісінше орындамау түріндегі қылмыстық құқық

бұзушылықтарды алдын-алуға, сондай-ақ оларды тергеп-тексерудің тиімділігін арттыруға мүмкіндік беретін арнайы криминалистикалық тіркеу жүргізуді енгізу қажет деп санаймыз.

«Сонымен қатар, қылмыстық сот ісін жүргізу процесінде жиі адамның жеке және тектік (түрлік) белгілері, материалдар, заттар мен бұйымдар туралы нақты анықтамалық ақпарат алу маңызды, олар көбінесе қылмыс оқиғасымен себеп-салдар байланысы жоқ, алайда диагностикалық, жіктемелік және сәйкестендіру міндеттерін шешуге ықпал етеді. Мұндай ақпараттың криминалистикалық мәні бар. Оның көлемі мен алуан түрлілігін ескере отырып, осындай ақпаратты жинақтауды, өңдеуді, сақтауды және іздестіруді қамтамасыз ететін ақпараттық-іздестіру жүйесі шеңберінде ғана тиімді пайдаланылуы мүмкін. Оны криминалистикалық тіркеу деп атауға болады, онда материалдық объектілердің белгілі бір жүйесін (*коллекциялар, картотекалар, деректер қорлары, басқа да ақпарат қоймалары*), сондай-ақ практикалық тіркеу қызметін білдіреді» [123, с. 367].

Осы ретте, Қ.А. Бегалиевтің кәмелетке толмағандармен жасалған қылмыстардың криминологиялық факторларына жүргізген терең зерттеулерін атап өтуге болады.

Қ.А. Бегалиев, осы санаттағы қылмыстардың орын алуына әлеуметтік, биолого-генетикалық аспектілеріне тоқталып, бұл қылмыстардың негізгі факторы ретінде қолайсыз отбасы болып отырғандығын жазған [138].

Яғни, балалардың жалпы дамуы, психологиялық тұрғыда тұрақты болуы, оларда қоғамдық құндылықтардың қалыптасуы секілді күрделі процестердің барлығында отбасының рөлі ерекше, сондай-ақ олармен қасақана қылмыстық құқық бұзушылық белгілері бар іс-әрекеттер жасауына тікелей байланыста болады деген тұжырыммен келісеміз [139].

Бұл пікірді Г.С. Мауленов те ұстанып, қолайсыз отбасындағы азықтың жетіспеуі және т.б. сыртқы факторларға назар аударған [140].

Сол себепті, кәмелетке толмаған адамды тәрбиелеу жөніндегі міндеттерді орындамау немесе тиісінше орындамау түріндегі қылмыстық құқық бұзушылықтардың да криминалистикалық тіркеуі қолайсыз отбасыларды, осындай әрекеттерге баруы ықтимал адамдарды идентификациялауға бағытталуы тиіс деп ойлаймыз. Бұған құқықтық негіздер бар.

Мәселен, Қазақстан Республикасының Еңбек Кодексінің 26-бабының 2-бөлігінің 3) тармақшасына сәйкес, кәмелетке толмағандардың қатысуымен білім беру, тәрбиелеу және дамыту, демалысты ұйымдастыру және сауықтыру, дене шынықтыру және спорт, медициналық қамтамасыз ету, әлеуметтік қызметтер көрсету, мәдениет және өнер саласындағы ұйымдарға: адам өлтіргені, денсаулыққа қасақана зиян келтіргені, адамдардың денсаулығына қасақана зиян келтіргені, адамдардың денсаулығына және имандыққа, жыныстық қолсұғылмаушылыққа қарсы қылмыстық құқық бұзушылықтар үшін, экстремистік немесе террористік қылмыстар, адам саудасы үшін сотталғандығы бар немесе болған, қылмыстық қудалауда жүрген немесе қудалауда болған (Қазақстан Республикасы Қылмыстық-процестік кодексінің 35-бабы 1-бөлігінің 1) және 2) тармақшаларының негізінде оларға қатысты қылмыстық қудалау тоқтатылған адамдарды қоспағанда) адамдарды жұмысқа орналастыруға жол берілмейді [141].

Бұл шектеулер орынды болғанымен, көрсетілген қылмыстық құқық бұзушылықтардың ішінде «отбасына және кәмелетке толмағандарға қарсы қылмыстық құқық бұзушылықтар» негізсіз қамтылмай қалған деп санаймыз.

Отбасына және кәмелетке толмағандарға қарсы қылмыстық құқық бұзушылықтарға: кәмелетке толмаған адамды қылмыстық құқық бұзушылықтар жасауға тарту; кәмелетке толмаған адамды қоғамға жат әрекеттер жасауға тарту; кәмелетке толмаған адамды жезөкшелікпен айналысуға тарту; кәмелетке толмағандар саудасы; баланы ауыстыру; бала асырап алу жөніндегі заңсыз әрекет; бала асырап алу құпиясын жария ету, балаларын күтіп-бағуға арналған қаражатты төлеу жөніндегі міндеттерді орындамау,

еңбекке қабілетсіз ата-аналарын, еңбекке қабілетсіз жұбайын (зайыбын) күтіп-бағуға арналған қаражатты төлеуден жалтару; кәмелетке толмаған адамды тәрбиелеу жөніндегі міндеттерді орындамау; балалардың өмірі мен денсаулығының қауіпсіздігін қамтамасыз ету жөніндегі міндеттерді тиісінше орындамау; қорғаншы немесе қамқоршы құқықтарын теріс пайдалану; кәмелетке толмаған адамды Қазақстан Республикасының шегінен тысқары жерге заңсыз әкету; кәмелетке толмағандарды эротикалық мазмұндағы өнімді жасауға тарту кіреді.

Яғни, ең біріншіден, кәмелетке толмағандарға қарсы қылмыстық құқық бұзушылықтарға жол берген адамдарды балалармен жұмыс істеуге шектеу қойып, осы санаттағы қылмыстық құқық бұзушылықтардың қайталануына жол берілмеуін қамтамасыз етуді қажет ететіні анық.

Осыған қарамастан, бүгінгі күнде жануарларға қатыгездік жасаған адамға балалармен жұмыс істеуге шектеу қойылса, кәмелетке толмаған адамға қатыгездік танытқан не кәмелетке толмағандарды эротикалық мазмұндағы өнімді жасауға тартқан адамға бұндай шектеулер жүрмейді.

Мәселен, БҚО-ның кәмелетке толмағандардың істері жөніндегі мамандандырылған ауданаралық сотының 04.08.2015 ж. қаулысымен сотталушы М-ге қатысты ҚР ҚК-нің 140-бабының 2-бөлігімен айыптау туралы қылмыстық ісі ҚР ҚК-нің 68-бабы 1-бөлігі негізінде (тараптардың медиация тәртібімен татуласуына байланысты) қысқартылған [142].

Іс бойынша, БҚО Ордасы ауданы, Т.Масина ауылдық округінде орналасқан «М. Бегалиева» атындағы жалпы орта білім беретін мектебінде мұғалім болып жұмыс жасайтын сотталушы М. кәмелетке толмаған адамға қатыгездік танытуымен ұласқан оны тәрбиелеу жөніндегі міндеттерді тиісінше орындамау мақсатында, аталған мектеп ғимараты ішінде бола тұра, өз сабағын өткізу барысында кәмелетке толмаған жәбірленуші, 7-ші сынып оқушысы Ғ-ны сол мектеп ғимаратында орналасқан гардероб бөлмесіне ілестіріп апарып, жұдырығымен оның басынан және денесінен ұрып соғып, денсаулығына жеңіл түрдегі дене жарақат келтірген

[142, п. 1].

Бүгінгі күнде сотталушы М-ге білім беру қызметімен айналысу құқығынан айыру жазасы қолданылмағандығын және де оның жасаған қылмыстық құқық бұзушылық санаты бойынша Қазақстан Республикасының Еңбек Кодексімен қандай да бір шектеулер қаралмағандығын ескерсек, мектеп оқушысына қол көтерген сотталушы М-ге өз қызметін жалғастыруға кедергі болатын құқықтық негіздер жоқ.

Жоғарыдағылардың негізінде, Қазақстан Республикасының Еңбек Кодексінің 26-бабының 2-бөлігінің 3) тармақшасында, отбасына және кәмелетке толмағандарға қарсы қылмыстық құқық бұзушылықтарды қосу қажет деп санаймыз.

«Тіркеу құралдарының жүйесі бір-бірінен ескерілетін деректермен, сондай-ақ олардың шоғырлануы мен жүйеленуінің тәсілдері мен нысандарымен ерекшеленетін криминалистикалық есептер деп аталатын кіші жүйелерден құралады. Алайда, есепке алу туралы айтқанда, оның мазмұны ғана емес, яғни осы есепке алу арқылы тіркелген деректер, сонымен қатар ақпаратты жинау және тіркеу, оны жүйелеу, сақтау, іздеу бойынша әрекеттерді қамтитын процедураның өзі де ескерілуі керек» [124, с. 367].

Осы ретте, кәмелетке толмағандардың қатысуымен білім беру, тәрбиелеу және дамыту, демалысты ұйымдастыру және сауықтыру, дене шынықтыру және спорт, медициналық қамтамасыз ету, әлеуметтік қызметтер көрсету, мәдениет және өнер саласындағы ұйымдар үшін адамдарды жұмысқа қабылдауда олардың соттылықтарына қарай осы жұмысқа кіруге нақты мүмкіндігі бар жоғын анықтауға арнайы деректемелер жүйесінің қажеттілігі байқалады.

Өйткені, әдетте жұмыс берушілер жұмысқа түсуші үміткерлер онда соттылықтың болуы не болмауы туралы анықтаманы талап етеді, ал Қазақстан Республикасының Еңбек Кодексінің 26-бабының 2-бөлігінің 3) тармақшасында соттылығы бар немесе болған адамдарға қатысты шектеулер айтылған, сондай-ақ аталған шектелерде ҚР ҚК-нің нақты баптары көрсетілмегендіктен жұмыс берушілер құқық

бұзушылық түріне қарамастан соттылығы бар адамдардың барлығына бірдей шешім қабылдауы әбден мүмкін.

Аталған жағдайда Қазақстан Республикасының Еңбек Кодексінің 26-бабының 2-бөлігінің 3) тармақшасындағы шектеулердің дұрыс және біркелкі қолданылуын қамтамасыз ету үшін жұмыс берушілермен сұрау салуға мүмкіндік берілген арнайы деректемелер жүйесін құру маңызды.

Бұл жүйе тек жұмыс берушілер ғана емес, сондай-ақ жұмысқа негізсіз қабылдамау не босату жағдайына ұшырауы мүмкін (шектеуде көрсетілмеген құқық бұзушылық түрлері бойынша) соттылығы бар адамдарға, анықтаушылар мен тергеушілерге пайдалы болады.

Ұсынылып отқан жүйеде Еңбек Кодексінің 26-бабының 2-бөлігінің 3) тармақшасында көрсетілген соттылығы бар немесе болған адамдар туралы әліпбилік (тегі бойынша) мәліметтер сақталады, одан бөлек анықтаушылар мен тергеушілер үшін қылмыстық құқық бұзушылықтардың нақты фабуласы қамтылған деректемелер жинақталады.

Сонымен, кәмелетке толмаған адамды тиісінше тәрбиелемеуге байланысты қылмыстық құқық бұзушылықтарды тергеудің кейінгі кезеңі бойынша келесі қорытындыларды түйіндесек:

– криминалистика ғылымы жүйесінде криминалистикалық тактика орталық орынға ие;

– кәмелетке толмаған адамды тиісінше тәрбиелемеуге байланысты қылмыстық құқық бұзушылықты тергеп-тексерудің өзіне тән криминалистикалық тактикасы болу қажет;

– кәмелетке толмаған адамды тиісінше тәрбиелемеудің белгілері бар орын алған оқиға бойынша криминалистикада қолданылатын тәсілдер мен әдістерді (заттай дәлелдемелерді фотоға түсіру, криминалистикалық бейнежазба жүргізу, қан іздерін анықтау, жауап алу және т.б.) дұрыс таңдай біліп, нәтижелеріне негізді баға берілуі керек;

– сотқа дейінгі тергеп-тексеру процесін жеңілдету және оңтайландыру жолымен шешуге арналған «I tergeу»

компьютерлік бағдарламасы секілді жаңашылдықтарды пайдалану тиімді.

2.3 Психологиялық-педагогикалық сот сараптамасын тағайындаудың ұйымдастырылуы

Бұл тақырыпта біз психолого-педагогикалық сот сараптамасын тағайындауды ұйымдастырумен қатар жалпы тергеп-тексеру процесінде психолог және педагог мамандарының қатысуы, сондай-ақ сот-психиатриялық және сот-психологиялық сараптамалардың ерекшеліктері мәселелеріне тоқталамыз. Олардың мазмұның неғұрлым толық ашу үшін, ең біріншіден, кәмелетке толмаған адамды тиісінше тәрбиелемеудің психолого-педагогикалық аспектілерін атап өтуді жөн санадық.

Психолого-педагогикалық аспектілер. Қазіргі уақытта өз Отанын сүйетін өскелең ұрпақты тәрбиелеу мемлекеттің кезек күттірмейтін міндеті болды. Біздің қоғамымыздың одан әрі дамуына қарай балаларды тәрбиелеу мәселелері, сондай-ақ жаңа адамды қалыптастыру проблемалары айрықша маңызды мәнге ие.

Кәмелетке толмағандар халықтың неғұрлым осал топтарының бірі болғандықтан, жасөспірімдердің адамгершілік-психологиялық ерекшеліктерін ескере отырып, барлық органдардың, ұйымдардың, мекемелердің, сондай-ақ кәмелетке толмағандармен жұмыс істейтін жекелеген азаматтардың тек жан- жақты және кешенді қызметімен оларды тәрбиелеу деңгейін арттыруға қабілетті.

Біздің ойымызша балалар мен жасөспірімдерді тәрбиелеуге немқұрайлы қарау кәмелетке толмағандар арасындағы құқық бұзушылықтардың орын алуының негізгі себептерінің бірі болып табылады.

Тәрбие саяси ұғымдарға жатады, сондықтан оның анықтамалары оны зерттейтін ғылыми мектепке қатты тәуелді. Енді осы ұғымның жекелеген анықтамаларына тоқталсақ.

Қазақтың әйгілі педагогы Мағжан Жұмабаев: «тәрбие –

кең мағынасымен алғанда, қандайда болса бір жан иесіне тиісті азық беріп, сол жан иесінің дұрыс өсуіне көмек көрсету деген сөз. Ал енді, адамзат туралы айтылғанда, адамның баласын кәміл жасқа толып, өзіне-өзі қожа болғанша тиісті азық беріп, өсіру деген мағынада жүргізіледі», «тәрбиеден мақсұт – адам деген атты құр жала қылып жапсырмай, шын мағынасымен адам қылып шығару» – деген [143].

Тәрбие – қоғамға қажетті және пайдалы тұлғаны қалыптастыру мақсатындағы процесс. Тәрбие процесінің күрделілігі оның нәтижелері анық емес және оқумен салыстырғанда өзін тез көрсете алмауында. Педагогикалық әсерлердің, тәрбиелілік немесе тәрбиелілік көріністерінің арасында тұлғаның қажетті қасиеттерінің түзілуінің ұзақ кезеңі жатыр. Жеке тұлға түзетуді талап ететін оң тәжірибені ғана емес, көптеген әртүрлі сипаттамалық әсерлердің бір мезгілде әсеріне ұшырайды. Тәрбие үрдісінің күрделілігі оның динамикалық, қозғалмалы, өзгермелі, ұзақтығымен ерекшеленеді [144].

Отбасылық тәрбие – тиісті нәтижелерге жету үшін ата-аналар және отбасының басқа мүшелері тарапынан балаларға ықпал жүргізетін процесс [57, с. 79].

Осылайша, жеке тұлғаны заңнама талаптарын сақтау және құқықтық тәртіпті құрметтеу рухында қалыптастыру дұрыс тәрбие процесіне тікелей байланысты, өйткені осы процестің барлық күрделілігіне қарамастан, іске асырудың тиімділігі кәмілетке толмағандар арасындағы құқық бұзушылықтардың алдын алуда ең пәрмендісі болып табылады [145].

Қылмыс жасаған адамдарда, әсіресе кәмілетке толмаған құқық бұзушыларда оларға әсер ететін тұрақты көзқарастар жоқ. Осы жерден теріс мінез-құлық, олардың кездейсоқ қалыптасқан жағдайдың икемділігі, оқиғаларды сыни талдаудың болмауы, өздерінің қажеттіліктері мен ниеттеріне қанағаттануға ұмтылу, осы ниеттерді қанағаттандырудың салдары мен нысаны туралы ойламай, жақын қоршаған ортаның қоғамдық мүдделерін және тіпті жақындардың мүдделерін ығыстыратын жеке өзімшілдік. Әдетте мұндай

бағдар, әдетте, дұрыс емес немесе жасырын тәрбиенің салдары, сондай-ақ жағымсыз ортаның тікелей әсерінен құндылықтарды қайта бағалау нәтижесі болып табылады [32, с. 100-101].

Егер отбасы индивидтің бастапқы қалыптасу кезеңінде басты рөл атқаратын болса, ал одан кейінгі кезеңінде кәмелетке толмағанның әлеуметтік байланыстары кеңейтіледі. Бұл жағдайда отбасылық тәрбие жан-жақты, қоғамдық әсердің әр түрлі факторларымен толықтырылады [146].

Жоғарыда айтылғаннан келесіні түсіну керек, микроортаның жеке тұлғаның дамуына әсер ету ерекшеліктері әлеуметтік ауытқушылық мінез-құлық деп аталатын құқыққа қарсы құбылыстарда жиі көрініс табады, әсіресе бұл тұрғыдан жасөспірімдер қатты тәуелді.

Сонымен қатар, біз кәмелетке толмағандарға қандай да бір факторлардың (*темекі шегу, алкоголь, қаңғыбастық, ұсақ бұзақылық және т.б.*) сыртқы теріс әсеріне қарамастан, дұрыс отбасылық тәрбие-оларға көрсетілген факторларды еңсеруге және өздерін тәртіпті мінез-құлыққа бағдарлауға мүмкіндік береді деп пайымдаймыз [145, р. 2248].

Осылайша, ата-аналардың тәрбиесі осындай факторлардан (*құбылыстардан*) уақтылы қорғануға мүмкіндік береді, кәмелетке толмаған адамның жақсылық пен жамандықты түсінуі, сондай-ақ құқыққа қарсы әрекеттер әкелуі мүмкін болатын зардаптар айқындалады.

Осыған байланысты кәмелетке толмағандар арасындағы құқық бұзушылықтардың алдын алуда ең тиімді құрал – тәрбие болып табылады деп айтуға болады, одан әсіресе отбасылық тәрбиенің рөлін атап өту қажет.

Кәмелетке толмағандардың мүдделерін қорғау мәселелері айқын әлеуметтік бағыттылығымен сипатталады. Олардың құқықтары мен мүдделерін қорғауға, оның ішінде жақсы тәрбие алуға кепілдік беретін негізгі нормалар жоғарыда айтылған халықаралық нормативтік актілерде және Қазақстан Республикасының заңнамасында да бекітілген.

«Қазақстан Республикасындағы Баланың құқықтары

туралы» Қазақстан Республикасы Заңының 6-бабына сәйкес, балалар мүддесіндегі Қазақстан Республикасының мемлекеттік саясатының мақсаты мыналар болып табылады: балалардың құқықтары мен заңды мүдделерін қамтамасыз ету, оларды кемсітуге жол бермеу; балалардың дене бітімінің, зияткерлік, рухани және адамгершілік жағынан дамуына, оларда патриотизмді, азаматтылық пен бейбітшілік сүйгіштікке тәрбиелеуге, сондай-ақ баланың жеке басын қоғам мүддесінде, мемлекет халықтарының дәстүрлерінде, ұлттық және әлемдік мәдениеттің жетістіктерін іске; кәмелетке толмағанның құқықтық санасы мен құқықтық мәдениетін қалыптастыру бойынша мақсатты жұмысты қамтамасыз ету [14].

Өз кезегінде, Қазақстан Республикасы Жоғарғы Кеңесінің қаулысымен бекітілген «Бала құқықтары туралы» Конвенцияның 3-бабының 2-тармағына сәйкес, қатысушы мемлекеттер баланың ата-аналарының, қамқоршыларының немесе заң бойынша өзі үшін жауапты басқа да адамдардың құқықтары мен міндеттерін назарға ала отырып, оның әлауқаты үшін қажетті осындай қорғау

мен қамқорлықты қамтамасыз етуге міндеттенеді және осы мақсатта барлық тиісті заңнамалық және әкімшілік шараларды қабылдайды [17].

Аталған нормалар жекелеген мемлекет үшін де, тұтастай алғанда халықаралық қоғамдастық үшін де балалардың мүдделерін қорғаудың ерекше маңыздылығын көрсетеді, мемлекеттік саясат балалардың құқықтары мен заңды мүдделерін қамтамасыз етуге, оларды кемсітуге жол бермеуге бағытталған.

Біздің ойымызша, кәмелетке толмаған адамның құқықтық санасы мен құқықтық мәдениетін қалыптастыру бойынша мемлекеттің негізгі жұмысы білім беру процесі арқылы жүргізіледі, балабақшалардан бастап орта және жоғары оқу орындарында, сондай-ақ радио, интернет, теледидар және т.б. арқылы жалғасады.

Сонымен қатар, тәрбиелеуде балалардың рухани және адамгершілік тұрғыда дамуына, олардың ата-аналарына

немесе осы міндеттер жүктелген басқа да тұлғаларға ерекше көңіл бөлінеді.

Қылмыстық жауапкершілікті белгілей отырып, мемлекет кәмелетке толмаған адамды тәрбиелеу жөніндегі жоғарыда аталған нормалармен ата-аналарға немесе өзге де адамдарға жүктелген міндеттерді тиісінше орындауды қамтамасыз етеді және талап етеді, бұл ретте оларды орындамаған жағдайда ықтимал салдардың барлық маңыздылығын атап өтеді.

Зерттеу көрсеткендей, ҚР ҚК-нің 140-бабында көзделген қылмыстық құқық бұзушылықтарды тергеу процесінде кәмелетке толмағандарды тәрбиелеу жөніндегі міндеттерді орындамаудың немесе тиісінше орындамаудың жүйелілік белгісін анықтау қажеттілігіне байланысты бірқатар қиындықтар туындайды.

Біздің ойымызша, бұл қиындықтар нормалардың жетілмеуі, тиісті тергеу және сот практикасының жоқтығы, теріс қылықтарды тергеп-тексеруде арнайы педагогикалық білімнің жоқтығы, тиісті сараптамаларды тағайындау және тергеп-тексеру жүргізу тактикасы сияқты себептер қатарынан туындады.

Алайда, біз біріншіден отбасындағы тәрбие проблемаларына және олардың негізгі себептеріне тоқталғымыз келеді, яғни олардың балаларға зиянды әсер ету себептерін және салдарларын.

Отбасы – белсенді тәрбиелік әсер ететін әлеуметтік ортаның негізгі салаларының бірі. Ол балаларды тәрбиелеудің негізгі өзегі болып табылады, ал ең ерте жастағы балаға анасы шешуші әсер етеді, содан кейін ата-аналардың әсері теңестіріледі. Балалар ересек жаста, әдетте тиісті жыныстағы ата-аналардың ықпалына түседі [146].

Кәмелетке толмағандар арасындағы қылмыс проблемасымен айналысатын ғалымдар негізінен қолайсыз отбасылар деп аталатын бірнеше санаттарды атап өтеді.

Мысалы, кәмелетке толмағандардың құқық тәртібі мен мінез-құлқын зерттеудің авторы С.Х. Жадбаев жағымсыз отбасылардың мынадай өзіндік санаттарын атап өтті:

1. Әлеуметтік азғындық (*қоғамға жат*) – осындай әкелер мен аналардың көпшілігі ата-ана құқықтарынан айыруға жатады, ал кейбіреулері кәмелетке толмағандарды қылмыстық іс-әрекетке тартқаны үшін қылмыстық жауапкершілікке тартуға жатады, ата-аналар өздерінің әлеуметтік жетімділігіне байланысты, отбасылық өмірге дайындалмаған және педагогикалық сауатсыздығына байланысты әлсіз болып табылады.

2. Адамгершілік-бейтарап (*бейәлеуметтік*) – көп жағдайда екі ата-анасының еңбекке, қоғамдық пайдалы жұмыспен қамтылуынан балаларды жақын туыстарын қамқорлығына қалдырудың уақытша қажеттілігі болса да, кейде ата-аналардың мұндай функцияларын кәмелетке толмағанды тәрбиелеу процесінде кемшіліксіз айналып өтпеуі мүмкін, бұл мұндай жағдайларда көше немесе аула «беделі түрінде оған біртіндеп үстем болатын теріс ортаның әсерін жоққа шығармайды».

3. Толық емес – олар некені бұзу, некеден тыс байланыстар, бір ата-анасының қайтыс немесе соттаулы (ұзақ мерзімге) болуы және т.б. нәтижесінде құрылады, отбасы жоғалтады, кәмелетке толмағанға оң әсер ету мүмкіндігін жоғалтады, сол арқылы басқа адамдар тарапынан жаман әсер ету мүмкіндігі артады [146, с. 11].

Сол сияқты, кейбір авторлар, қауіпті топтағы отбасылар – деп бұл кәмелетке толмаған жастардың әлеуметтік бұзылысының себебіне айналатын, осылайша өз өмірлерінің белгілі бір жағдайларын қоғамның және қылмысты элементтердің тарапынан сыртқы жағымсыз әсер етулердің ықпалына душар ететін отбасыларды атайды [57, с. 79].

Осы ретте, тәуелсіздік алған кездеріндегі алғашқы жылдарында жаппай жұмыссыздық пен криминалдық ортаның күшеюі, сондай-ақ өз отбасын асырау қажеттіліктеріне байланысты ата-аналардың күні-түні қандай да бір шаруамен айналысуға мәжбүр болу салдарынан, сол уақыттағы балалардың дұрыс тәрбие алмауы қазіргі кездегі жасөспірімдер арасындағы құқық бұзушылықтардың өсуімен байланысты болуы әбден мүмкін.

Мәселен, 2012 жылдың 28 мамырында қазақ-қытай шекарасында орналасқан «Арқанкерген» шекара бекетінде қайғылы оқиғада, сол бекеттің жеке құрамының қатардағы сарбазы болған Владислав Челах 15 адамды өлтіріп, мемлекеттік құпияны жария етіп таратқаны үшін, сондай-ақ қару ұрлап, әскери мүлікті жойып, әскерден қашқаны үшін айыпты деп танып, өмір бойына бас бостандығынан айырылды.

Бұл жерде қылмыскер Владислав Челахтың 1992 жылы Қарағанды қаласында дүниеге келгенін, ата-анасы некені бұзғаннан кейін 2 жасынан толық емес отбасыда өмір сүргенін, мектепке оқуға бармай жүргені үшін ішкі істер органдарының есебінде болғанын, сондай-ақ өзінің айтуы бойынша отбасында жат болғанын және анасының өзі оған мүлдем көңіл бөлмегенін атап өткен жөн [147].

Біздің ойымызша, бүкіл елді дүрсіндірген қайғылы оқиғада Владислав Челахтың осындай қатігез қылмысқа баруының бір себебі, оның бала кезінен дұрыс тәрбие алмауынан болуы мүмкін.

Тағы бір мысал ретінде, нацистік Германиядағы әлем көрмеген геноцид, соғыс, адамдарды қинау және т.б. ауыр көріністердің ұйымдастырушысы, басқарушысы болған Адольф Гитлердің ауыр өткен балалық шағын айтсақ болады. Әкесінің таяғынан көзін ашпаған Адольф, арқасына тиген соққыны сезбеумен қатар жүрегін де қатайтып, айналасындағыларға деген аяушылық сезімін өлтірген.

«Отбасылық қолайсыздығы» ұғымы – жинақы, ол отбасының әртүрлі жағымсыз сипаттамаларын, оның құрылымдық, сандық және жыныстық-жас құрамының ақауларын ғана емес, сонымен қатар отбасы ішіндегі қарым-қатынастарды, отбасы мүшелерінің сыртқы әлеуметтік институттармен (*мысалы, мектеп, демалыс мекемелерімен*) қарым-қатынасын қамтиды [148].

Көптеген жағдайларда отбасының қолайсыз факторына отбасылардың материалдық тұрмысының қажетті минимумімен қамтамасыз етілмеуі сияқты шарт жатады.

Бірақ отбасының материалдық қамтамасыз етілмеуі, ата-

аналардың сауатсыздығы балалардың қоғамға қарсы мінез-кұлқымен тікелей байланысты болуын растамайды. Сонымен қатар, мұндай ата-аналар жиі дені сау балаларды тәрбиелейді. Ата-аналардың тәрбиелік рөлі тәрбиешінің іскерлігіне, моральдық және өзге де қасиеттеріне, жеке үлгі болуына байланысты.

Осылайша, ата-анасы балаға қандай отбасылық тәрбие бере алатынына байланысты оның одан арғы тағдыры шешіледі, бұл өз кезегінде осы баланың болашақта заңды түрде мойынсұнғыш немесе қылмыстық өмір салтына әкеп соғады.

Осыған байланысты, кәмелетке толмағандар арасындағы қылмыстың алдын алуда негізгі алдын алу жұмыстары отбасымен байланысуы тиіс деп ойлаймыз, уәкілетті органдармен бірге ата-аналардың өздері осы процеске тікелей белсенді қатысуы қажет.

Өкінішке орай, біздің ойымызша, білім беру саласындағы уәкілетті органдардың білім алушылардың отбасыларымен тиісті байланысы жоқ, балалардың жеке басын қалыптастыруға оң ықпал ететін ата-аналармен тиісті жұмыстар жүргізілмейді.

Мәселен, мектептің әрбір мұғалімі сыныптағы мінез-кұлқында ауытқушылықтары бар оқушыларды дер кезінде диагностикалауға, баланың қызығушылығы мен бейімділігін зерделеуге және анықтауға, әр түрлі жағдайларда оқушыларды бақылауға және баланың құрдастары ұжымындағы, отбасындағы жағдайын анықтауға болады.

Біз бала тумасынан «қиын» болып жаратылады деген тезисті тану – балаларды тәрбиелеуде күш-жігердің мағынасыздығына әкеп соқтырар еді деген пікірдеміз.

Көп жағдайда бәрі алғашқы тәрбиемен, отбасындағы және мектептегі жағдаймен шешіледі.

Педагогтердің айтуынша, мектеп қолайсыз отбасындағы тәрбие кемшіліктерін жоюға қол жеткізе алады. Мектептің білікті педагогикалық құрамы, балалар психологиясының тәжірибесі мен қыр-сырын білу, көпжақты мүмкіндіктер мен кең жұртшылықпен қарым-қатынас жасау мектепті «қиын»

жасөспірімдерге оң әсер ете алатын буын етеді [146, с. 17].

Бұл пікірмен келісе отырып, мектептің осы жұмысына барлық тиісті уәкілетті органдар, сондай-ақ ата-аналардың өздері қатыстырылуы тиіс, тек аталған тұлғалар мен жұртшылықтың өзара іс-қимылы жеке тұлғаны заңнама талаптарын сақтау және құқық тәртібін құрметтеу рухында тәрбиелеуге мүмкіндік береді.

Осылайша, осы бағыттағы мемлекеттік саясат отбасыларға көмек көрсетумен басталып, одан кейін бірлескен күш-жігермен тәрбие процесін жүргізу керек. Себебі, отбасы тәрбиесінің рөлі осы мәселеде басым болып табылады, отбасындағы процестер кәмелетке толмағанның жеке басын қалыптастыруға үлкен әсер етеді.

Қазіргі кезде қоғамда керісінше баланың қалыптасуына ата-ана тәрбиесіне қарағанда, түрлі сыртқы қызығушылықтардың (*теледидар, компьютер, смартфон ойындары және т.б.*) әсері жоғары деген пікір қалыптасуда.

Осы пікірдің қаншалықты орынды болуын анықтау мақсатында, ата-ана тәрбиесінің маңыздылығын, оның сапалы болуына қарай баланың дұрыс қалыптасуына әсерін, осындай тәрбиенің баланы түрлі келеңсіздіктерден арашалап алу мүмкіндігін зерделеуді жөн көрдік.

Бүгінгі күнде осындай өзекті келеңсіздіктердің бірі болып отырған бала ұрлығын атап өтсек болады.

Мәселен, 2019 жылдың өзінде Қарағанды облысында (*3 жасар баланы ұрлап, оған зорлық көрсетіп өлтірген*), Қостанай қаласында (*5 жасар баланы бала бақшадан ұрлаған, ішкі істер органдарымен бала анасына қайтарылды*), Тараз қаласында (*нәрестені перенаталдық орталықтан ұрлаған, ішкі істер органдарымен бала анасына қайтарылды*), Алматы қаласында (*ата-анасынан ақша талап ету мақсатында баланы бала бақшадан ұрлауға оқталған*) бала ұрлығы деректері орын алған.

Айта кету керек, әдетте осындай деректер баланың өзінің еркімен кетуімен, яғни қаскүнемнің алдауына сеніп, оның айтуымен артынан еріп баруымен ұштасады.

Бұндай жағдайлардың орын алу себептерінің бірі –

бөгде адамдармен өзін қалай ұстау керектігі туралы ата-анасының балаға айтпауы, бейтаныс адам қасына келіп сөйлескен жағдайда нақты не істеу керектігі туралы түсіндірмеуі болып отыр деп санаймыз.

Осыған байланысты, балалардың бейтаныс адамдарға қатысты мінез-құлқын зерттеу мақсатында әлеуметтік эксперимент өткіздік.

Зерттеу объектісі ретінде: мұндай жағдай туралы бұрын ата-аналары ескерткен немесе ескертпеген балалардың бөгде адамдарға реакциясын салыстырмалы түрде анықтау; зиянкестердің сыртқы факторын, мүмкін болатын қызығушылық объектілерін анықтау; аулалардың қорғалу дәрежесіне баға беру, сондай-ақ өтіп бара жатқан адамдардың балаларды ұрлауға реакциясын зерделеу болды (Қосымша В).

Экспериментке қатысқан 23 баланы 2 топқа бөлдік, 1-сі (12 баладан тұрады) ата-анасы бізбен дайындалған арнайы жадынама бойынша балаларын осындай жағдайларда не істеу керектігін экспериментке дейін үйреткен, ал 2-ші (11 баладан тұрады) топ балаларымен ата-аналары қандай да бір түсіндірмелер жүргізбеген.

Екі топтың балаларының жас шамасы 4 пен 10 жас аралығында бірдей аралас болып келді.

Эксперимент барысында ойын алаңдарында отырған балаларға кәсіби актерлар келіп, оларды алдау (*тәттілер, ойыншықтар ұсыну және т.б.*) арқылы автокөліктеріне баруға шақырды. Екі топ балаларының бейтаныс адамға деген қатынасының айырмашылығы бірден сезілді, «дайындалған» балалар нақты не істеу керектігін біліп, бейтаныс адамдардан тығылып, олардан ата-анасы үйреткен «құпия» сөзді сұрап, кетуге бас тартса, «дайындалмаған» балалар бейтаныс адамның айтуына сеніп, олармен сөйлесіп жүріп автокөліктеріне оңай еріп барды.

Нәтижесінде, ата-аналар біздің ұсынымдарымызға сәйкес тәрбиеленген балалардың 83%-ы бейтаныс адаммен кетуден бас тартса, ал дайындалмаған балалардың тек 36%-ы ғана ата-аналары қалдырған жерде күте алды. Сондай-ақ, өтіп

бара жатқан адамдардың енжар мінез-құлқы, көптеген аулаларда бейнебақылау камераларының болмауы анықталды.

Айта кету керек, эксперимент барысында аулалар мен балалар алаңдары толығымен бейнебақылау камераларымен жабдықталған, ал олардың түсіріліп жатқаны туралы күзет қызметкерлері бөгде адамдарды ескертетін жеке тұрғын үй кешендері де кездесті.

Эксперимент нәтижелері бойынша біз балаларды ұрлаудың алдын алуға бағытталған ата-аналар мен қарапайым азаматтар үшін тәрбиелік сипаттағы неғұрлым тиімді ұсыныстарды әзірлеп, әлеуметтік сипаттағы бейне роликті шығардық.

Аталған ұсыныстарды және бейне роликті Қазақстан Республикасы Білім және ғылым министрлігінің Балалардың құқықтарын қорғау комитеті еліміздің барлық мектепке дейінгі және жалпы білім беретін мекемелерге таратып, кез-келген адаммен танысу үшін ресми сайтына және «Фэйсбук» парақшасына орналастырды [13]. Ал, аталған бейне роликке (дыбыс-бейнежазу туындысына) авторлық құқықпен қорғалатын объектілерге құқықтардың мемлекеттік тізілімге мәліметтерді енгізу туралы 26.11.2019 ж., №6794 куәлік алынды (Қосымша Б).

Қорытындылай келе, әлеуметтік эксперимент арқылы баланың дұрыс қалыптасуында ата-ана тәрбиесінің рөлі ерекше болатынын, осындай тәрбиенің педагогикалық тұрғыда тұжырымдалып, баланың қабылдануына оңай әрі жүйелі түрде берілуінің маңызды екендігіне тағы бір көз жеткіздік.

Жалпы осы бөлімшеде қозғалған кәмелетке толмаған адамды тиісінше тәрбиелемеудің психолого-педагогикалық аспектілері тақырыбын - отбасы, отбасындағы тәрбие және оның маңыздылығы мәселелерін педагогикалық тұрғыдан ашып, осы ұғымдардың жиынтығы баланың психологиялық дамуындағы әсеріне тоқталғмыз келді.

Бұл ретте, отбасы тәрбиесіндегі ауытқулықтардың салдарын біз баланың қылмыстық өмір салтына әкеп соғу

жағынан көбірек айтуымыздың себебі, бұл осы мәселенің ең көрнекі индикаторы болып табылғандықтан.

Дейтұрғанмен, оның салдары баланың өз жасында сана-сезімінің дұрыс қалыптаспауы, сауатсыздығы, дұрыс тамақтанбауынан дене бітімінің жетілмеуінен және т.б. көріністерден тұрады деп есептейміз. Осы ретте, отбасы институтын трансформациялауы маскүнемдікпен, алкогольдік ішімдікке және есірткіге тәуелділікпен, отбасылық және әлеуметтік құндылықтардың азып-тозуымен, әлеуметтік жетімдікпен байланысты отбасылардағы әлеуметтік қолайсыздықтың жоғары деңгейімен сүйемелденеді.

Осы тақырыбымызды толықтай ашу үшін, баланы жазалауға мүмкін болатын жағдайлар, ата-ананың осындай жазалауға бару себептері, жазалаудың салдарлары туралы педагогтардың келесі ұстанымдарына тоқталғымыз келеді.

Педагогика, баланы жазалауға мүмкін болатын жағдайларды мүлдем қарастырмайды және бұл тәрбие ұғымына мүлдем қайшы екендігін білдіртеді.

Мағжан Жұмабаев атамыз балаға жазаның зияндары мен зардабын: «Жоғарыда айтылған баланы қорқыту қате деген сөзден балаға жаза қылудың дұрыс еместігі келіп шығады. Яғни баланы жазамен қорқыту еш дұрыс емес. Жазамен қорқытқанда бала нәрсені істегісі келіп істеп, болмаса істегісі келіп істемейді емес, жазадан қорыққаннан ғана не істейді, не істемейді. Яғни бала өтірік айтуға, алдауға үйренеді. Баланы ұру, соғу ісі – адамшылыққа ұнамайтын іс. Ұрылып, соғылып, тәрбие қылынған бала жанының бар жақсы мінездерінен, ақылынан, есінен айырылып, миғұла болады. Өтірікші, алдауыш болады. Су жүрек, жасқаншақ болады. Ұру баланың денесіне де көп зиян келтіреді» - деп түсіндіреді [107, б. 37].

Қазақстанның қазіргі педагогтары ата-ананың баланы жазалауға барудың келесі себептерін көрсетуде:

– балаға бір нәрсенің дұрыс емес екенін түсіндіріп отырғаннан, қатты сөзбен не жазамен нәтижеге тезірек қол жеткізу мүмкіндігі;

– баланы жазалаған кезде бала айтқанымызды істеп, «тәртіпті» болып жүреді деген бір сәттегі нәтижеге қол жеткізуі;

– ата-ананың әлсіздігі, егер ата-ана өзі сезімтал тұрғыдан әлсіз болып, стресс пен депрессиядан көз аша алмай жүрген болса, онда ол баланы жазалауға, ашуын баладан алуға дайын болуы;

– ата-ананың білімсіздігі, яғни ата-ананың адамды тану, отбасы құндылығы және бала тәрбиесі туралы білімнің болмауы [107, б. 27-28].

Бұдан біз педагогика тұрғысынан баланы ұрып-соғу, жазалау тәрбие тетігі ретінде мүлдем қаралмайтынын, ол ата-ананың әлсіздігі мен білімсіздігі деп танылатынын аңғарамыз.

Бұл ретте, педагогтар баласының өміріне немесе денсаулығына қауіп төніп тұрғанын байқаған ата-ананың баласының бұл қылығына шара қолдану арқылы шектеу қоюы мүмкіндігін жоққа шығармайды.

«Мысалы, ағыл-тегіл машина жүріп жатқан жолдан өткелі тұрған баласына қатты айғайлап жіберуі немесе қолын ыстық пешке созып, оны ұстағалы тұрған баласының қолын қағып жіберуі секілді. Ата-ананың ішкі рефлексін «педагогикалық ескерту» деп атаймыз», «Педагогикалық ескертуде баланың жеке басына шабуыл жасалмайды, тек қана баланы қауіпке апара жатқан әрекетке наразылық білдіріледі. Яғни педагогикалық ескерту алдын-ала жоспарланбайды, сол сәтте рефлекс ретінде шығады» [107, б. 39].

Яғни, педагогтар бұл жағдайдың жаза категориясына кірмейтінін, педагогикалық ескертуде айғайлау, ұру секілді қысымның белгілері болғанымен, ата-ананың ниеті балаға ауырлық көрсету арқылы тәрбие көрсету емес, керісінше «мейірім рефлексі» арқылы баланы қауіптен қорғау болып табылады.

Дегенмен, осы педагогтар педагогикалық ескертудің жазаға айналуы оңай екендігін келесі мысалмен көрсетуде.

«Жоғарыдағы мысалда қолын пешке созғысы келген

баланың ата-анасының наразылығы баланың әрекетіне емес, тікелей баланың жеке басына бағытталса, онда бұл педагогикалық ескерту болып есептелмейді, тікелей жазаға айналады. Яғни, пешке қолын созған балаға ата-анасы «Шаршадым сенен, «қолыңды ыстыққа соза берме» деп қанша рет айтамын саған» секілді шағымданса және баланың қолына ұрса, онда бұл жаза болып есептеледі. Себебі ата-ананың ниеті өзгеріп, балаға мейіріммен ескерту жасауды қойып, тікелей баланың жеке басына шабуыл жасап отыр. Мейірімнің орнын қысым басқандықтан, бұл әрекет «мейірім рефлексі» болып есептелмейді. Міне, педагогикалық ескерту мен жазаның арасын осы бір кішкентай сызық бөліп тұр» [107, б. 41].

Осыдан біз, педагогикалық ескерту мен жазаның арасындағы негізгі айырмашылығы – бұл ата-ананың ниеті екендігін түсінеміз. Дегенмен, мейіріммен не ашумен ұрған ата-ананы қалай ажыратуға болады деген жаңа сауал туатыны анық. Оған педагогтардан келесі жауап аламыз.

«Міне, бұл қиын сұрақтың жауабын баласын ұрған ата-ананың ар-ожданынан іздейміз. Баласының қолынан мейіріммен ұрып, оны қауіптен аман сақтап қалған ата-ана бірнеше секунд өте сала баласын құшақтап, оны иіскеп, сүйе бастайды. Осылайша баланың сезімтал жаралануын мейіріммен дереу емдеп тастайды. Ал баласын жазалаушы ата-ананың ар-ожданы оны мазаламағандықтан, ол шағымын, ұрсуын, тіпті ұруын яғни баланың жеке басына шабуылын жалғастыра бермек» [107, б. 42].

Педагогикалық тұрғыдан жазалаудың ізі жоғалмайды, оның салдары баланың бойында ұялу сезімінің жоюлауынан, ар-ожданының болмауынан, ынжық болып қалыптасуынан, мінезінде агрессия және қоғамды жеккөрініш көру сезімдерінің артуынан, сондай-ақ, әрекетінде екіжүзділектің, өтіріктің, құқық бұзушылықтың орын алуынан көрінеді.

Осы тақырыпта кәмелетке толмаған адамды тиісінше тәрбиелемеудің психолого-педагогикалық аспектілерін ашудың негізгі маңыздылығы – кәмелетке толмаған адамды тәрбиелеу жөніндегі міндеттерді орындамау немесе тиісінше

орындамау деректері бойынша ата-аналардың іс-әрекетін дұрыс саралауында, яғни іс бойынша дәлелдеме ретінде таныла алатын эксперттік қорытынды ретінде педагогикалық тұрғыдан баға беру мүмкіндігінде, сондай-ақ балалардың әрі қарай қандай педагогикалық көмек алу қажеттігін анықтауда болып табылады.

Психолого-педагогикалық сот сараптамасы. ҚР ҚПК-нің 270-бабына сәйкес, іс үшін маңызы бар мән-жайлар сарапшының материалдарды арнайы ғылыми білімдер негізінде жүргізетін зерттеуінің нәтижесінде алынуы мүмкін жағдайларда сараптама тағайындалады. Қылмыстық сот ісін жүргізуге қатысатын өзге адамдардың мұндай білімінің болуы қылмыстық істі жүргізетін адамды тиісті жағдайларда сараптама тағайындау қажеттігінен босатпайды [54].

«Сот сараптамасы дегеніміз ғылыми, техникалық және басқа да арнайы білімдер негізінде білікті тұлғаның заңға сәйкес нақтылы жағдайларды анықтау мақсатында жүргізілген зерттеуі қорытынды түрінде құрастырылған, сондай-ақ қылмыстық не азаматтық істер бойынша дәлелдемелік құрал ретінде жүретін процессуалдық әрекетті айтамыз» [51, с. 288].

Сонымен, сот сараптамасы тергеп-тексеруде шешілуі үшін маңызы бар нақты деректерді анықтауда арнайы ғылыми білім негізінде жүргізілетін зерттеу болып табылады.

Бұған дейін біз кәмелетке толмаған адамды тәрбиелеу жөніндегі міндеттерді орындамау немесе тиісінше орындамау түріндегі қылмыстық құқық бұзушылықтардың ұзақ уақыт бойы жасырынып келетініне тоқталдық, өз кезегінде, бұл жағдай материалдық іздерді анықтауға қиындық туғызып, істің мән-жайын ашуда арнайы психолого-педагогикалық саласындағы мамандардың көмегі дәлелдеудің негізгі құралына айналады.

Қазақстан Республикасы Әділет министрінің 27.03.2017 ж., №306 бұйрығымен бекітілген «Сот сараптамасы органдары жүргізетін сот сараптамалары түрлерінің және біліктілігін Қазақстан Республикасының Әділет министрлігі беретін сараптама мамандықтары туралы» Тізбесінде, біздің

тақырыбымызға жақын сот-психиатриялық сараптамасы және сот- психологиялық сараптамасы қаралған [149].

Жалпы сараптамалардың ерекшеліктерін Қазақстан Республикасы Әділет министрінің 27.04.2017 ж., №484 бұйрығымен бекітілген «Сот сараптамасы органдарында сот сараптамалары мен зерттеулерді ұйымдастыру және жүргізу туралы» Қағидалары айқындауға бағытталған [150].

Мәселен, осы қағидалардың 68-параграфында сот-психиатриялық сараптаманы жүргізу тәртібі, оның объектісі, анамнестикалық мәліметтер сипаттамасы, тексеруге жататын жағдайлар айқындалған. Бұл сараптама негізінен адамның есі дұрыстығын анықтау мәселелеріне бағытталған.

Дегенменде, аталған қағидаларда бізге қажетті сот-психологиялық сараптама туралы осы тектес түсіндірмелер мүлдем берілмеген. Осы сараптаманың қаншалықты маңызды болғанына қарамастан, оның қандай нақты зерттейтін объектілері бар екендігі туралы ақпарат берілмеуі тәжірибеде түрлі қиыншылықтарға әкеп соғатыны анық. Сондай-ақ, бұл жағдай сот- психологиялық сараптамасының тиісті зерттеу әдістемесі жоқ болуын аңғартады.

«Сот-психологиялық сараптаманың мазмұны бірінші кезекте кәмелетке толмаған адамның ақыл-ой дамуының деңгейін, құқыққа қарсы әрекеттер жасалған жағдайда оның жеке басының ерекшеліктерін зерттеу болып табылуы тиіс» [151].

«Сот-психологиялық сараптама, тергеу және сот органдарына жас балалар мен жасөспірімдердің жауаптарын дұрыс бағалауда көмек көрсететіндігіне күмән жоқ» [152].

«Егер кәмелетке толмаған куәға немесе жәбірленушіге сараптама жүргізілсе, онда ол тергеуде немесе сотта айғақ берген мән-жайларды әңгімелесудің басты мазмұнымен байланыстыру ұсынылады. Істе қамтылған жауап алудың хаттамалары, әдетте редакциялауға ұшырайды, сондықтан оларда психологиялық тұрғыдан маңызды кейбір сәттер көрсетілмеуі мүмкін. Сондықтан сарапшы-психолог кәмелетке толмаған адамның әңгімесін немесе сұрақтарға жауаптарды сөзбе-сөз жазуға тырысуы тиіс, үзіліс және

әңгіме кезінде мінез-құлықтың басты ерекшеліктерін ескере отырып» [151, с. 51].

«Іс үшін маңызы бар мән-жайларды қабылдаудың дұрыстығын бағалау тәсілдері әртүрлі болуы мүмкін. Бұл нақты мәселе бойынша әңгіме, жалпы сұрақтар бойынша әңгіме, ұзақ бақылау, эксперимент. Ата-аналарға, бала бақшаларының тәрбиешілеріне баланың реакциясы, олардың әдеттегі өмірде әр түрлі фактілерді баяндауының дәлдігі туралы сұрақ қою орынды» [152, с. 31].

«Психологиялық диагностика шеңберінде ата-ана психологқа кез келген сұрақ қойып, оған маманның құзыреті шеңберінде жауап ала алады. Психолог адамның – баланың немесе үлкен адамның психологиялық (денсаулық жағдайы емес) жай күйі жөнінде, сондай-ақ ата-аналар (ата-ана) мен балалар (бала) арасындағы өзара қарым-қатынас жайында берілетін психологиялық қорытынды жасайды. Моральдық зиян және оның баланың психологиялық жай-күйі үшін зардаптары суреттелуі мүмкін. Сонымен бірге жазбаша түрде білікті психологиялық кеңес және психологқа қойылған кез келген сұрақ бойынша кәсіби құзыреттілігі шеңберінде түсінік берілуі мүмкін» [153].

Сонымен, психиатр-сарапшының алдында қоятын негізгі мәселелер: сараптамадан өтетін адамның қалыпты психологиялық жай-күйінен қандай да бір ауытқушылықтар бар ма және дәл қандай; қылмыстық құқық бұзушылық жасаған кезде осы адам қандай да бір жан ауруымен ауырды ма және ол өз іс-әрекеттерінде есеп бере алды ма немесе оларды басқара алды ма; осы адам қылмыс жасаған кезде уақытша ауру күйде болды ма және ол өз іс-әрекеттерінде есеп бере алды ма; күдіктінің (айыпталушының) қазіргі уақытта жан-тәнімен ауруы болып табыла ма және оның сот алдында келуі мүмкін бе және т.б. Яғни, сот-психиатриялық сараптамалардың қорытындылары негізінен қылмыс субъектісінің кінәсін дәлелдеу, сондай-ақ жәбірленушінің жауап беру мүмкіндігін айқындау құралы болып табылады.

Ал, сот-психологиялық сараптама шеңберінде шешілуге

жататын негізгі мәселелер мыналар болып табылады: кәмелетке толмаған жәбірленуші онымен жасалатын іс-әрекеттердің сипаты мен мәнін дұрыс қабылдауға қабілетті ма; осы адамның іс жүзіндегі дамуы қандай жас деңгейіне сәйкес келеді; осы кәмелетке толмаған жәбірленуші жекелеген фактілерді дұрыс қабылдай алады ма; осы адамда ақыл-ой кемістігі белгілері бар ма, егер бар болса, онда олар нені білдіреді. Бұдан басқа, сарапшы-психологтың құзыретіне: адамгершілік азабының психологиялық компоненттерін (психикалық қызметтің өзгеруін) белгілеу; кәмелетке толмаған жәбірленушінің жеке-психологиялық ерекшеліктерін зерттеу; психикалық қызметтің белгіленген өзгерістері мен күдіктінің (айыпталушының) іс-әрекеттері арасындағы себеп-салдарлық байланыстың болуын анықтау кіреді.

Демек, кәмелетке толмаған адамды тәрбиелеу жөніндегі міндеттерді орындамау немесе тиісінше орындамау түріндегі қылмыстық құқық бұзушылықты тергеп-тексеруде сот-психологиялық сараптаманың маңыздылығын және оның біркелкі әрі дұрыс қолданылуы керектігін ескерсек, сараптаманың бұл түрін ұйымдастыру және жүргізу тәртібін айқындау қажет деп санаймыз.

Кәмелетке толмаған жәбірленушінің, куәнің психикалық жай-күйі оның айналасындағы болып жатқанын дұрыс түсінуіне күмән туындаған жағдайда кешенді сот психологиялық-психиатриялық сараптамасы тағайындалуы мүмкін. Мұндай сараптаманың негізгі мақсаты жауап беру қабілетін анықтау болып табылады.

Баланың құқыққа қарсы әдістерімен тәрбие беру салдарынан психикалық денсаулығы мен адамгершілік жағынан дамуына зиянның болуы психиатриялық, психологиялық сараптамалар жүргізу, сондай-ақ кешенді психологиялық-психиатриялық сараптама жүргізу арқылы анықталады.

Аталған сараптамалардың қорытындылары істің мән-жайын ашуға едәуір мүмкіндік бергенімен, ҚР ҚК-нің 140-бабының диспозициясындағы «тәрбиелеу жөніндегі

міндеттердің» орындалмауын не тиісінше орындалмауын анықтауда толыққанды жауап бере алмайды. Өйткені, бұл мәселеде тек педагогикалық білімі бар адам тиісті қорытынды бере алады деп санаймыз.

ҚР ҚПК-нің 282-бабының 1-бөлігіне сәйкес, кешенді сараптама іс үшін маңызы бар мән-жайларды анықтау үшін әртүрлі білім салалары негізінде зерттеу қажет болғанда тағайындалады және оны түрлі мамандықтағы сарапшылар өз құзыреті шегінде жүргізеді. Кешенді сараптаманы бір сарапшы өзінің түрлі сарапшылық мамандықтар бойынша зерттеу жүргізуге құқығы болған жағдайда жүргізе алады [54].

Бұл дегеніміз кешенді психологиялық-психиатриялық сараптама жүргізуде қосымша педагог мамандығы бар адам зерттеуге қатысып, өз бөлігінде тиісті қорытынды бере алу мүмкіндігі бар. Дегенменде, педагогикалық сараптама жүргізу сапасы жоғары болу үшін бұл сараптаманың тиісті зерттеу әдістемесі жасалуы қажет, яғни осы сараптаманың түрі сот сараптамасы органдары жүргізетін сот сараптамалары түрлері тізбесіне енуі тиіс деп ойлаймыз.

Осындай психолого-педагогикалық сараптама тек кәмелетке толмаған адамдарға ғана емес, ересектерге де қатысты. Бұл баланың ата-анасына деген қарым-қатынасын ғана емес, ата-аналардың балаларға деген қарым-қатынасын анықтауға көмектеседі. Отбасының толық психологиялық зерттеуі отбасындағы жағдайдың барынша шынайы көрінісін алуға мүмкіндік береді.

«Көп жағдайда ата-ана тәрбиелеу жөніндегі міндеттерді немесе осындай міндеттерді тиісінше орындамау, әдетте, ұзақ сипатта болады, яғни белгілі бір уақыт кезеңі ішінде жасалады және белгілі бір жүйемен сипатталады. Сонымен қатар, егер мұндай іс-әрекет қатыгездікпен байланысты болса, тәрбие жөніндегі міндеттерді бір рет орындамаған немесе тиісінше орындамаған кезде кінәлі адамдар ҚР ҚК 140-бабының 2-бөлігі бойынша жауапқа тартылуы мүмкін. Мұндай ұстаным осы міндеттер жүктелген өзге тұлғаның кәмелетке толмаған баланы тәрбиелеу жөніндегі міндеттерді

орындамау немесе міндеттерді тиісінше орындамау жағдайларын, сондай-ақ білім беру ұйымының, медициналық ұйымның, әлеуметтік қызмет көрсететін ұйымның не кәмелетке толмағандарды қадағалауды жүзеге асыруға міндетті өзге де ұйымның педагог қызметкерін қамтуы тиіс деп ойлаймыз» [154].

Осы ретте, психолого-педагогикалық сараптама келесі мәселелерге жауап беруі мүмкін:

– ата-аналардың немесе басқа да тәрбиеге жауапты адамның барабарлығы;

– отбасылық қарым-қатынастың жай-күйі;

– ата-аналарда немесе басқа да тәрбиеге жауапты адамда тәрбие процесі үшін қажетті дағдылар мен білімнің болуы;

– баланың эмоционалдық, мінез-құлық жағдайына ата-аналардың немесе басқа да тәрбиеге жауапты адамның әсер ету деңгейі;

– баланың өмір сүру жағдайы және қолайсыз отбасылық ахуал баланың үлгеріміне әсері;

– баланы тәрбиелеудегі әкесінің (анасының) рөлі;

– балаға қатысты антипедагогикалық әдістердің қолданылуы және оның зардаптары;

– педагогикалық тұрғыдан баланың өсіп дамуына тиісті жағдайдың жасалуы;

– баланы тәрбиелеу жөніндегі міндеттерді орындамау немесе міндеттерді тиісінше орындамау жағдайлары орын алғаны не алмағаны және т.б.

Психолого-педагогикалық сараптаманың көмегі тек қылмыстық іс бойынша кінәні дәлелдеуде ғана емес, осы кінәнің дәрежесін және кәмелетке толмаған адамның әрі қарай осы отбасыда қауіпсіз өмір сүру мүмкіндігін анықтауда да, тиісті психолого-педагогикалық көмек алу қажеттігін білуге де пайдалы.

Сондай-ақ, психолого-педагогикалық сараптама ата-аналар арасында неке бұзылғаннан кейін балаларды тәрбиелеу туралы, неке бұзылған және ата-аналар бөлек тұрған кезде балалардың тұратын жері туралы, ата-ананың

балаларды тәрбиелеуге қатысуы туралы, ата-ана құқығынан айыру туралы, бала асырап алудың күшін жою туралы, ата-аналар тарапынан әжелердің, аталардың, аға- інілерінің және басқа да туыстарының баламен қарым-қатынас жасауына кедергілерді жою туралы және т.б. отбасылық мәселелерде қолданылуы мүмкін.

Келесі біз назар аударғымыз келген мәселе бұл кәмелетке толмаған куәден немесе жәбірленушіден жауап алуда педагог және психологтың қатысуы

ҚР ҚПК-нің 215-бабының 1-бөлігіне сәйкес, он төрт жасқа дейінгі куәден немесе жәбірленушіден жауап алуға қатысу үшін, ал сотқа дейінгі тергеп- тексеруді жүзеге асыратын адамның қалауы бойынша он төрт жастан он сегіз жасқа дейінгі куәдан немесе жәбірленушіден жауап алуға қатысу үшін педагог және (немесе) психолог шақырылады. Кәмелетке толмаған куәдан немесе жәбірленушіден жауап алу кезінде оның заңды өкілдері қатысуға құқылы [54].

Әрине, анықтаушы не тергеуші үшін кәмелетке толмаған адамның мінез- құлқына, оның ішінде жауап беру шынайлығын анықтау белгілі бір қиындық тудырады. Аз уақыт ішінде кәмелетке толмаған адамның ақыл-есі кемдігі белгілері және оның патологиялық ауруы бар-жоғын визуалды анықтау қиын. Мұндай ерекшеліктерді диагностикалау үшін арнайы мамандардың қатысуы шарт. Мамандарға кәмелетке толмаған адамның жеке басына қатысты іс материалдарын мұқият зерделеу үшін уақыт қажет, нәтижесімен тиісті қорытынды мен ұсынымдар жасалады.

Аталған баптың мәні – жауап алуды жүргізетін адам қажет деп санаса педагог және (немесе) психолог шақырылуы мүмкін. Бұл бап қылмыстық қудалауды жүргізуші адамдардың құқығын емес, жоғарыда аталған мамандардың жауап алуға қатысуды қамтамасыз ету міндетін қамтамасыз етуге тиіс деп санаймыз.

«Мемлекет бірінші кезекте кәмелетке толмаған адамның қатысуымен қандай да бір қылмысты тез ашуға емес, оның психологиялық жай-күйі туралы ойлауы тиіс, өйткені бұл

одан әрі оның дүниетанымына теріс әсер етуі мүмкін. Бұл жағдайда психолог жасөспірімнің және оның отбасының психологиялық тепе-теңдігіне ғана емес, сонымен қатар азаматтардың құқықтық санасының өсуіне дұрыс ықпал етуге көмектеседі» [155].

«Егер психологтардың жұмысына терең үңілсек, олар жасөспірімдерге жағдайға бейімделуге көмектесіп қана қоймай, полиция қызметкерлерінің жұмысын едәуір жеңілдетеді. Өйткені, кәмелетке толмаған адаммен жұмыс істегенде психолог жауап алуды жүргізетін адамға көмектеседі:

а) баламен қарым-қатынас жасауға;

ә) жасөспірімдік реакцияларды, мінез-құлықты дұрыс анықтауға;

б) сұрақтар шеңберін дұрыс қалыптастыруға;

в) құқық қорғау органдары қызметкерлерінің заңды өкілдермен және т.б. байланыстарын жүргізуді жеңілдетуге» [155, с. 115].

Осы ретте, заң шығарушы ҚР ҚПК-нің 215-бабының 1-бөлігінде педагог және (немесе) психологты он төрт жасқа дейін куәден немесе жәбірленушіден жауап алуда қатыстыруын міндеттеп, ал он төрт жастан он сегіз жасқа дейінгі куәден немесе жәбірленушіден жауап алуға қатысуын сотқа дейінгі тергеп- тексеруді жүзеге асыратын адамның қалауына қалдырғанын атап өту қажет. Кәмелетке толмаған адамдардың психологиясының ерекшеліктері он төрт жасқа дейін не он төрт жастан он сегіз жас аралығында болса да олармен (әсіресе жасөспірімдермен) педагогикалық тұрғыда дұрыс қарым-қатынас жасалуын қажет етеді деп санаймыз.

Мәселен, ҚР ҚК-нің 140-бабы бойынша кәмелетке толмаған адам көбіне жәбірленуші болып табылады, сол себепті жауап алуда оған жасалған қатыгездік туралы сұрақтар қойылатынын ескерсек, бұл мәселеде кәмелетке толмаған адамдарды екі санатқа бөліп қарастыру негізсіз деп есептейміз.

Осы пайымдауымыздың дәлелі ретінде Шығыс Қазақстан облысының №2 кәмелетке толмағандардың істері

жөніндегі мамандандырылған ауданаралық сотының төрағасы Р. Құсайыновтың келесі пікірлері болады.

«Ювеналды соттағы психологтың жұмысын реттейтін нормативтік- құқықтық база жоқ. Ювеналды сотта штаттағы психологтың пайда болуы тұтастай сот жұмысын жеңілдетті. Олар сотталушының тұлғасын зерттей отырып, оның әлеуметтік портретін ұсынады, жасалған қылмыстың себебін және ниетін анықтайды. Қылмыстық іс бойынша дәлелдеуге жататын жағдайлардан басқа кәмелетке толмаған баланың тұрмысы және тәрбие жағдайы, зияткерлік және психикалық даму дәрежесі, мінез-құлық және қызу қандық ерекшеліктері, қажеттілігі мен қызығушылықтары анықталады. Кәмелетке толмаған балаға қолданыстағы қылмыстық-процессуалдық заңнамалардың талаптарына сәйкес міндетті болып табылатын үлкен адамдар мен өзге де кәмелетке толмағандардың ықпалы зерттеледі. Сондай-ақ штаттағы психологтың ең бірінші араласуын қажет ететін іс санаттары – баланың ата-анасының бірімен тұратын тұрғылықты жерін анықтау, баламен ата-анасының біреуінің, әжесінің немесе атасының қатынасу тәртібін белгілеу. Бұл жерде психолог пікірі тараптардың өз көзқарасын негіздеу кезінде аса маңызды дәйектемелердің бірі болып табылады. Осындай істерді шешуде судьяның көбінесе шынайы дәлелдемелерге сүйенуге, педагогика мен психология саласындағы қазіргі заманғы ғылыми танымдардан бас тартуға мүмкіндік бола бермеді [153, б. 82].

Мысалы, Алматы облысының №2 кәмелетке толмағандардың істері жөніндегі мамандандырылған ауданаралық сотының 05.02.2019 ж. үкімімен ҚР ҚК-нің 140-бабының 2-бөлігімен сотталған Б-ға қатысты сотта істі қарау барысында жәбірленуші кәмелетке толмаған Х. жауап бергеніне қарамастан, психолог немесе педагог қатыстырылмаған [156].

Жоғарыда аталған мәселе тек кәмелетке толмаған жәбірленушіден ғана емес, сондай-ақ кәмелетке толмаған адамды тәрбиелеу жөніндегі міндеттерді орындамау немесе тиісінше орындамау түріндегі қылмыстық құқық

бұзушылықты мектепте, үйде және т.б. жерлерде көрген кәмелетке толмаған куәден да жауап алуға тиесілі.

Сонымен, кәмелетке толмаған адамды тәрбиелеу жөніндегі міндеттерді орындамау немесе тиісінше орындамау түріндегі қылмыстық құқық бұзушылықтар бойынша психолого-педагогикалық сот сараптамасын тағайындауды ұйымдастыру тақырыбында келесі қорытындыларды түйіндесек:

– кәмелетке толмаған адамның дұрыс қалыптасуында, оның ішінде оның заңнама талаптарын сақтау және құқықтық тәртіпті құрметтеу рухында дамуы дұрыс тәрбие процесіне тікелей байланысты;

– қандай да бір факторлардың (*темекі шегу, алкоголь, қаңғыбастық, ұсақ бұзақылық және т.б.*) сыртқы теріс әсеріне қарамастан, дұрыс отбасылық тәрбие кәмелетке толмағандармен көрсетілген факторларды еңсеруге және өздерін тәртіпті мінез-құлыққа бағдарлауға мүмкіндік бере алады;

– отбасы – белсенді тәрбиелік әсер ететін әлеуметтік ортаның негізгі салаларының бірі, ол балаларды тәрбиелеудің негізгі өзегі болып табылады және де тәрбие беруде әкесі мен анасының әсері бірдей болып келеді;

– педагогикалық тұрғыда тиісінше тәрбие бермейтін қолайсыз отбасылардың көріністері (*әлеуметтік азғындық, адамгершілік-бейтарап, толық емес отбасылар және т.б.*) айқындалған, сондай-ақ, бұл ұғымның отбасының әртүрлі жағымсыз сипаттамаларынан, яғни құрылымдық, сандық және жыныстық-жас құрамының ақауларынан тұратыны, оның ішінде материалдық қамтамасыз етудің қажетті минимумдарының орындалмауы секілді факторлары бар болуы көрсетілген;

– кәмелетке толмағандар халықтың неғұрлым осал топтарының бірі болғандықтан, жасөспірімдердің адамгершілік-психологиялық ерекшеліктерін ескере отырып, ата-аналардың тікелей қатысуымен ғана барлық органдардың, ұйымдардың, мекемелердің, сондай-ақ кәмелетке толмағандармен жұмыс істейтін жекелеген

азаматтардың тек жан-жақты және кешенді қызметімен оларды тәрбиелеу деңгейін арттыруға қабілетті;

– балалар мүддесіндегі Қазақстан Республикасының мемлекеттік саясаты отбасы тәрбиесіне ерекше көңіл бөліп, жаһандық өзгерістерде пайда болып жатқан түрлі келеңсіздіктерден балаларды арашалап алуға мүмкіндік жасайтын әрі тәрбие беруде ата-аналарға бағыт-бағдар беретін нақты ұсыныстарды келтіруден, сондай-ақ мектеп, балабақша арқылы отбасымен бірге тәрбие процесін жүргізуден тұруы қажет;

– педагогика, баланы жазалауға мүмкін болатын жағдайларды мүлдем қарастырмайды және бұл тәрбие ұғымына мүлдем қайшы екендігін білдіртеді;

– педагогикалық ескерту мен жазаның арасындағы негізгі айырмашылығы ата-анасының ниетінен тұрады, оны педагогикалық тұрғыдан ажыратуға және анықтауға мүмкіндік қаралған;

– жазалаудың орын алуы педагогикалық тұрғыдан баланың бойындағы сыртқы және ішкі көріністерінен идентификацияланады;

– кәмелетке толмаған адамды тәрбиелеу жөніндегі міндеттерді орындамау немесе тиісінше орындамау түріндегі қылмыстық құқық бұзушылықтар бойынша істің мән-жайын ашуға, дәлелдемелерді бекітуде психолого-педагогикалық саласындағы мамандардың көмегі маңызды;

– біркелкі әрі дұрыс қолданылуын қамтамасыз ету мақсатында сот-психологиялық сараптамасын ұйымдастыру және жүргізу тәртібін айқындау қажет;

– педагогикалық сараптаманың зерттеу әдістемесі жасалуы қажет, ол үшін осы сараптаманың түрі сот сараптамасы органдары жүргізетін сот сараптамалары түрлері тізбесіне енуі тиіс;

– психолого-педагогикалық сараптаманың көмегі тек қылмыстық іс бойынша кінәні дәлелдеуде ғана емес, осы кінәнің дәрежесін және кәмелетке толмаған адамның әрі қарай осы отбасыда қауіпсіз өмір сүру мүмкіндігін анықтауда да, тиісті психолого-педагогикалық көмек алу қажеттігін

білуге де пайдалы;

– кәмелетке толмаған куәден немесе жәбірленушіден жауап алуда олардың жас шамасына қарамастан педагог және психологты қатыстыртуды міндеттілеу керек;

– ювеналды соттарда психологтың жұмысын реттейтін ережелер (нормалар) қабылдануы қажет.

3 КӘМЕЛЕТКЕ ТОЛМАҒАН АДАМДЫ ТӘРБИЕЛЕУ ЖӨНІНДЕГІ МІНДЕТТЕРДІ ОРЫНДАМАУДЫ НЕМЕСЕ ТИІСІНШЕ ОРЫНДАМАУДЫ АЛДЫН АЛУ ЖОЛДАРЫ

Әрбір мемлекеттің міндеті – бала құқығының сақталуын айрықша назарда ұстап, оларға қол сұғылуын болдырмауға тиімді шараларды қолдану болып табылады. Әлбетте, әрбір мемлекет бала құқығын жүзеге асыру үдерісіндегі факторлар мен қиындықтарды анықтайтын өзінің саяси, экономикалық және әлеуметтік жағдайында болады. Бала құқығы аясындағы саясатты енгізу жетістігі қордаланған мәселелерді мойындап және оларды шешу жолдарын ұсынуға байланысты болмақ. Сондықтан, бала құқығына қатысты ақпараттар мен мәліметтердің болуы, сонымен қатар, олардың жүзеге асырылуына жауапты тұлғалардың қабілеті аса маңызды. Белгілі бір білім-ақпараттарға ие бола отырып қана, біз туындайтын сұрақтарға жауап тауып, олардың шешімін қамтамасыз ете аламыз.

Жоғарыдағы тарауларда кәмілетке толмаған адамды тәрбиелеу жөніндегі міндеттер институтының қалыптасуы мен дамуынан бастап, оларды орындамаудың немесе тиісінше орындамаудың қылмыстық жауаптылығы мәселесін қылмыстық-құқықтық, криминалистика, психолого-педагогикалық және криминология тұрғысынан, сондай-ақ бұл санаттағы қылмыстық құқық бұзушылықтарды тергеп-тексеру ерекшеліктеріне тоқталдық.

Бір ғана тақырыптың осындай кең көлемде және әртүрлі сипатта қарауымыздың негізгі себебі, қордаланған мәселені шешуде кешенді әрі тиімді тетіктер ұсыну болып отыр.

Оған, кәмілетке толмаған адамды тәрбиелеу жөніндегі міндеттерді орындамаудың немесе тиісінше орындамаудың ауыр салдарлары, яғни еліміздегі балалардың денсаулығына зиян келтіру, бала суициді, адам саудасы, кәмілетке толмағандармен және кәмілетке толмағандарға қатысты жасалған қылмыстық құқық бұзушылықтардың орын алуы, отбасы институтының әлсіреуі, балалардың сауаты төмен

болуы секілді және т.б. келеңсіздіктері түрткі болды.

Мәселенің ауқымды болуына қарай, оны шешудегі шаралар кешенділік әрі жүйелілік сипатта болуы шарт.

Сондықтан, осы тарауда, бұған дейін бізбен анықталған заңнамалық, тәжірибелік және т.б. кемшіліктерді жоюға бағытталған ұсынымдарымызды мемлекеттік саясат тұрғысынан негіздеп, оларды іс жүзінде қолдануға мүмкіндік беретін нақты үлгілерін ұсынуды көздеп отырмыз.

Тәрбиелеу жөніндегі міндеттерді орындамау және тиісінше орындамау ұғымы бойынша. Бұған дейін біз «Неке (ерлі-зайыптылық) және отбасы туралы» Қазақстан Республикасы Кодексі, «Қазақстан Республикасындағы баланың құқықтары туралы» Қазақстан Республикасы Заңында ата-аналардың негізгі міндеттері мен баланың құқықтары айқындалғанымен, ата-аналар үшін осы міндеттерді орындамау нақты қандай жауаптылыққа әкеп соғатыны, сондай-ақ қандай жағдайларда ата-аналар (олардың орнындағы адамдар) міндеттерін орындаудан жалтарған немесе міндеттерін тиісінше орындамаған деп танылуы тиістігі туралы түсіндірмелер берілмегенін атап өттік.

Осы ұғымның түсіндірмесін беру қаншалықты маңызды екендігіне тоқталып, Беларусь Республикасының «Неке және отбасы туралы» Кодексіндегі түсіндірмені мысал ретінде келтірдік.

Бұл орайда, «тәрбиелеу жөніндегі міндеттерді орындамау және тиісінше орындамау» ұғымына өзіміздің авторлық анықтамамызды ұсынамыз:

«Ата-аналар немесе өзіне тәрбиелеу жөніндегі міндеттер жүктелген өзге адам Қазақстан Республикасының заңнамасына сәйкес кәмелетке толмаған адамдарды тиісті дәрежеде тәрбиелегені және асырағаны үшін жауапты болады.

Егер кәмелетке толмаған адамның құқықтары мен заңды мүдделері қамтамасыз етілмесе, оның ішінде кәмелетке толмаған адам әлеуметтік қауіпті жағдайда болса, баланы тәрбиелеу мен күтіп-бағуы тиісінше

орындалмаған деп танылады.

Әлеуметтік қауіпті жағдай деп келесі жағдай түсініледі:

– кәмелетке толмаған адамның негізгі өмірлік қажеттіліктері қанағаттандырылмайды (кәмелетке толмаған адамның қауіпсіздігі, қадағалануы немесе күтуі, кәмелетке толмаған адамға тамаққа, тұрғын үйге, киімге қажеттілігі орындалмайды, кәмелетке толмаған адамның қажетті медициналық көмек алуы, білім алуы қамтамасыз етілмейді, оның өмірі үшін санитарлық-гигиеналық және т.б. жағдайлар жасалмайды);

– кәмелетке толмаған адамның мінез-құлқын және өмір салтын қадағалаудың болмауы салдарынан қылмыстық не әкімшілік құқық бұзушылық белгілері бар қасақана іс-әрекет жасайды, алкогольдік ішімдіктерді, есірткі, психотроптық заттарды, сол тектестерді тұтынады, қаңғыбастықпен, қайыршылықпен не жезөкшелікпен айналысады;

– кәмелетке толмаған адамды тәрбиелеуге және күтіп-бағуға міндетті адамдар аморальды өмір салтын жүргізеді, бұл балаға зиянды әсер етеді, өз құқықтарын теріс пайдаланады және (немесе) онымен қатаң қарым-қатынаста болады не баланы тәрбиелеу және күтіп-бағу жөніндегі міндеттерді өзгеше түрде тиісінше орындамайды, осыған байланысты оның өмірі мен денсаулығына қауіп төнеді».

Осындай түсіндірме ең біріншіден ата-аналар және өзге де жауапты адамдар үшін өздерінің қандай жағдайларды болдырмау қажеттіліктерін және оларға жол берілген жағдайда заң алдында жауаптылықта болатынын білуін қамтамасыз етуге, сондай-ақ қылмыстық және әкімшілік құқық бұзушылық заң аясында олардың әрекеттерінің дұрыс саралануына көмек болатыны анық.

Бұған қоса, кәмелетке толмағандарды сенімхат арқылы біреуге тапсырудың тәртібі және құқықтық мүмкіндігі, сондай-ақ орындалмау салдарларынан туындайтын жауапкершілік туралы нормалар салалық құқықтық

актілерде, оның ішінде «Неке (ерлі-зайыптылық) және отбасы туралы» Қазақстан Республикасы Кодексінде және «Қазақстан Республикасындағы баланың құқықтары туралы» Қазақстан Республикасы Заңында көрініс табуы керек. Осы өзгеріс Қазақстан Республикасы Жоғарғы Кеңесінің қаулысымен бекітілген «Бала құқықтары туралы» Конвенцияның 19-бабымен қаралған талаптарды орындауға мүмкіндік береді.

Қазақстан Республикасының қылмыстық заңнамасы бойынша.

ҚР ҚК-нің 140-бабының өзгерістер тарихын, теориялық және тәжірибелік мағлұматтарын зерделеумен, жекелеген ұғымдарға түсіндірме беру, оларды ҚР ҚК-де біртектес қолдану, мемлекеттік және орыс тіліндегі мәтіндерді сәйкестендіру, сондай-ақ жалпы бұл қылмыс құрамы бойынша өзгерістерді мемлекеттік саясатқа негіздеу қажеттігін атап көрсеткен болатынбыз:

1. «Кәмелетке толмаған адам» ұғымы бойынша. Осыған дейін біз бұл ұғымның ҚР ҚК-де біртектес қолданылмайтынын, мемлекеттік және орыс тіліндегі мәтіндерінде сәйкес келмейтінін, сондай-ақ барлық құқықтық актілерде ең біріншіден «бала» ұғымына түсіндірме берілетінін атап кеттік.

Аталған ұғымның түсіндірмесін беру қаншалықты маңызды екендігіне тоқталып, Беларусь Республикасының Қылмыстық Кодексіндегі түсіндірмені мысал ретінде келтірдік.

Осы ретте, «кәмелетке толмаған адам» және «кәмелетке толмаған» ұғымдарының орнына «кәмелетке толмаған бала» ұғымымен ауыстырған жөн деп санаймыз.

Біріншіден, осы ұғымның ҚР ҚК-де біртектес қолданылуын қамтамасыз етіледі.

Екіншіден, мемлекеттік тілінің жазылу ерекшелігі ескеріледі.

Үшіншіден, мемлекеттік және орыс тіліндегі мәтіндер мазмұны бойынша сәйкестендіріледі.

Сол сияқты, «жас бала» ұғымына да тиісті түсіндірме

берілу қажет.

Одан бөлек, он сегіз жасқа жеткенге дейін толық көлемде әрекет қабілеттілігіне ие болған адамдардың ҚР ҚК-нің 140-бабы бойынша жәбірленуші ретінде болып танылу мүмкіндігі қылмыстық заңнамамен нақты айқындалуы керек.

Бұл орайда, «жас бала» және «кәмелетке толмаған бала» ұғымдарына өзіміздің авторлық анықтамамызды ұсынамыз: *«жас бала» - деп он төрт жасқа толмаған адам түсініледі; «кәмелетке толмаған бала» - деп он сегіз жасқа толмаған (азаматтық заңнама бойынша толық көлемінде әрекет қабілеттілігіне ие болғанына қарамастан) адам түсініледі».*

Осы өзгерістер мен толықтырулар еліміздің қылмыстық заңнамасына бірдей тиесілі болады.

2. *«Қатыгездік таныту» ұғымы бойынша.* Қатыгездік танытудың жекелеген актісі қылмыстық жауапкершілікті жоққа шығармайды, өз кезегінде, қатыгездік танытудың жүйелі жасалуы оның міндетті белгісі болып танылмауы керек.

ҚР ҚК-де қолданылатын «қатыгездік таныту», «қатыгездік жасау», «аса қатыгездік» ұғымдарының ара-жігін және де олардың жүйелі жасалу жағдайындағы мәселесін ашатын түсіндірме беріліп, мемлекеттік және орыс тіліндегі мәтіндер сәйкестендірілуі қажет.

Осы орайда, ҚР ҚК-нің 140-бабында көрсетілген «қатыгездік таныту» ұғымына өзіміздің авторлық анықтамамызды ұсынамыз: *«қатыгездік таныту» - деп кәмелетке толмаған балаға қатыгездікпен қарау оларға физикалық немесе психикалық зорлық-зомбылық жасауынан немесе олардың жыныстық қол сұғылмауына қастық жасауынан ғана емес, жол берілмейтін тәрбиелеу тәсілдерін қолдануынан да (кәмелетке толмаған балаға адами қадір-қасиетін кемсітетін дәрекеі, немқұрайлы қарау, кәмелетке толмаған баланы қорлау немесе қанау) көрінуі мүмкін. Қатыгездік танытудың жекелеген актісі қылмыстық жауапкершілікті жоққа шығармайды және де қатыгездік танытудың жүйелі жасалуы оның міндетті белгісі болып танылмайды».*

3. ҚР ҚК-нің 140-бабы бойынша. 2015 ж. қолданысқа енгізілген ҚР ҚК-нің 140-бабының 1-бөлігіне «тәрбиелеу және оқыту жөніндегі міндеттерді дәлелді себептерсіз орындамау, кәмелетке толмағандардың алкогольдік ішімдіктерді, есірткі құралдарын және психотроптық заттарды ұдайы қолдануына не қаңғыбастықпен немесе қайыршылықпен айналысуына әкеп соққан іс-әрекеттер, сол сияқты олардың қылмыс немесе қасақана әкімшілік құқық бұзушылық белгілері бар әрекеттердің» әкімшілік заңнамадан көшіріліп криминализацияланғанын, кейін 01.04.2019 ж. қайтадан әкімшілік құқық бұзушылықтар қатарына көшірілген.

Біздің пікірімізше, заң шығарушы бұндай өзгерістерді ең біріншіден жасөспірімдер арасындағы құқық бұзушылықты азайтуға, ата-аналардың тәрбие берудегі жауаптылықтарын көтеруге бағыттағанымен, тиісті болжау мен талдаудың жүргізбеуінен аталған норма қысқа мерзім ішінде әкімшілік жауаптылық қатарына ауысып кетті.

Дегенменде, аталған құрамды ішінара (ҚР ҚК-нің 140-бабының 1-бөлігінде) күшінде қалдыру мемлекеттің бұл бағыттағы саясатына сәйкес шешім болар еді деп санаймыз.

Өйткені осы бағыттағы мемлекеттік саясат, Қазақстан Республикасының Президенті - Елбасы Н.Ә. Назарбаевтың ««Қазақстан-2050» Стратегиясы қалыптасқан мемлекеттің жаңа саяси бағыты» атты 14.12.2012 ж. Қазақстан халқына Жолдауындағы; «Еліміздің болашақта қандай болатыны балаларымыздың бойына өзіміз қандай тәрбиені сіңіретінімізге тікелей байланысты», «Мені отбасында әйелдер мен балаларға тұрмыстық зорлық-зомбылық көрсету жайттарының көбеюі алаңдатады. Әйелді құрметтемеу деген болмау керек. Бірден айтайын, ондай зорлық-зомбылықтың жолы қатаң түрде кесілуі тиіс», «Мен ажырасуға қарсымын, жастарды отбасы құндылығы, ажырасудың қасірет екендігі рухында тәрбиелеу керек, өйткені, оның салдарынан, ең алдымен, балалар зардап шегеді» – деген ұстанымдармен айқындалады [157].

Осы ретте, Елбасы ана мен баланы қорғау, сондай-ақ,

отбасы және неке саласында заңнаманы түбегейлі қайта қарауды, ана мен балаға қарсы бағытталған қылмыс үшін, сондай-ақ, осы саладағы ең ұсақ деген де заң бұзушылықтар үшін жазаны күшейту қажеттігін ерекше талап еткендігін атап өткен жөн [157].

Мемлекеттің қылмыстылыққа тосқауыл қою мәселесіндегі негізгі ұстанымдары мен мүмкіндіктері жөніндегі көзқарастары заңда бекітілген мақсаттарынан, оларға қол жеткізудің тәсілдері мен құралдарынан көрініс табады. Қазақстан Республикасының қолданыстағы қылмыстық заңнамасын талдауда мемлекеттің қылмыстық саясаты қылмыстылықпен күрестің құқықтық шараларының жүйесінде ерекше орын алады, себебі, бұл саясат қылмыстық жауаптылықты жүзеге асырудың және адамдардың заңға бағынышты мінез-құлқын қамтамасыз етудің ұтымды құралын табуға бағыттайды.

Қазақстан Республикасының 2010 жылдан 2020 жылға дейінгі кезеңге арналған құқықтық саясат тұжырымдамасында мемлекеттің қылмыстық саясаты кәмелетке толмағандарды қорғау мәселесінде келесі институттарды жетілдіруге бағыттайды:

– қылмыстық құқықты одан әрі дамыту, бұрынғыдай қылмыстық саясаттың қос векторлығын ескере отырып жүргізілуге тиіс;

– кәмелетке толмағандарға, олардың құқықтары мен заңды мүдделеріне қауіп төндіретін қылмыстар үшін, террористік, экстремистік және сыбайлас жемқорлық қылмыстар үшін, ұйымдасқан қылмыстық топ немесе қылмыстық қауымдастық құрамында қылмыс жасағаны үшін қылмыстық жауаптылық күшейтілуі тиіс [158].

Осы ұстаным, Мемлекет басшысы Қасым-Жомарт Тоқаевтың «Сындарлы қоғамдық диалог – Қазақстанның тұрақтылығы мен өркендеуінің негізі» атты 2.09.2019ж. Қазақстан халқына Жолдауында да көрініс тауып, «жыныстық зорлық-зомбылық, педофилия, есірткі тарату, адам саудасы, әйелдерге қатысты тұрмыстық зорлық-зомбылық, педофилия, есірткі тарату, адам саудасы,

әйелдерге қатысты тұрмыстық зорлық-зомбылық және басқа да ауыр қылмыстарға, әсіресе, балаларға қатысты қылмыстарға қолданылатын жазаны шұғыл түрде қатайту қажет» – деп көрсетілді [2].

Сондай-ақ, Мемлекет басшысы: «Бала құқығын қорғау және тұрмыстық зорлық-зомбылыққа қарсы іс-қимыл мәселесіне басымдық беруіміз қажет. Жасөспірімдер арасында көбейіп кеткен суицид мәселесімен мақсатты түрде айналысу керек. Біз зорлық-зомбылықтан зардап шеккен балалар мен олардың отбасын қорғау жөнінде толыққанды бағдарлама әзірлеуіміз қажет» – деп тапсырды [2].

Осы ретте, ҚР Мемлекет басшысы Қасым-Жомарт Тоқаевтың өзі, жыл сайын елімізде жасалған құқық бұзушылықтар мен қылмыстардың 50%-ы жастарға тиесілі екендігін және бұл бағытта тиісті жұмыстар атқарылу қажеттігін атап көрсетуде [112].

ҚР ҚСЖАЕК-нің статистикалық мәліметіне сәйкес (2018 жыл мен 2019 жылды салыстырғанда), кәмелетке толмағандарға қатысты жасалған қылмыстық құқық бұзушылықтар саны 2125-тен 2223-ке көбейген. Ал, кәмелетке толмағандармен жасалған қылмыстық құқық бұзушылықтар саны 2949-дан 2650-ға азайғанымен, әлі де болса жоғары деңгейде екенін көре аламыз [159].

Жалпы әлемде тәрбие міндеттерін орындамағаны үшін қылмыстық жауаптылық белгілеу қаралған, ал құқық қорғау органдары, олардың ішінде прокуратура органдары кәмелетке толмағандардың құқықтары мен мүдделерін қорғауға ерекше көңіл бөледі (Ангола, Венгрия, Испания, Италия, Германия, Куба және т.б.) [160].

Мәселен, Германия Федеративтік Республикасының Қылмыстық Кодексінің 170-Д параграфында, он алты жасқа толмаған адамды қамқорлыққа алу және тәрбиелеу жөніндегі өз міндеттерін өрескел бұзғаны үшін, егер бұл қамқорлыққа алынушының психикалық және физикалық дамуы үшін нақты қауіп төндірсе, сондай-ақ оны қылмыстық өмір салтына немесе жезөкшелікпен айналысуға әкелетін болса, қылмыстық жауапкершілік белгіленген [64, с. 129].

Тәрбиелеу жөніндегі міндеттерді орындамау бөлігінде Германия Федеративтік Республикасының Қылмыстық Кодексі мен ҚР ҚК-нің диспозицияларында бір қатар өзгешеліктер бар [161].

Сонымен қатар, ҚР ҚК-нің 140-бабында заңды тұлғаның «мекеме» нысанында көрсетілуі және «оқу, тәрбиелеу, емдеу» ұғымдарын пайдалануы мәселесі, қолданыстағы азаматтық, білім беру және денсаулық сақтау салаларындағы қарым-қатынастарды реттейтін заңнамаларға сәйкес қайта қаралуы, сондай-ақ ҚР ҚК-нің 140-бабындағы субъектілер қатарына да «әлеуметтік қызметтер көрсететін ұйымның қызметкері» ұғымы кіргізілуі қажет етеді. Бұлардың себептерін біз бұған дейін атап кеттік.

«Бірқатар зерттеулер барысында, егер кішкентай бала (3 жасқа дейін) оған жеке назар аударылмаған жағдайда болса және ең маңыздысы, тәрбиелеуге байланыстылығын қалыптастыру мүмкіндігі ұсынылмаса, оның әл-ауқаты үшін ұзақ мерзімді теріс салдарлардың туындауының жоғары ықтималдығы бар екендігі анықталды. БҰҰ-ның балаларға қатысты зорлық-зомбылық туралы Дүниежүзілік баяндамасының деректері бойынша мұндай балаларда «нашар дене денсаулығы, дамуында елеулі артта қалу, мүгедектік және ықтимал қайтымсыз психологиялық бұзылулар байқалуы мүмкін» [162].

«АҚШ-тың, атап айтқанда, үш жасқа дейінгі балаға күйдіру, кесу, сілкіу түріндегі және тыныс алуын бұзатын әрекеттерді жасауға, сондай-ақ бір жасқа толмаған баланы беттен не басынан соғуға шектеу қойылған тәжірибесін ескеру керек» [65, с. 151].

«Әрбір жас үшін дамудың өзіндік ерекше әлеуметтік жағдайы бар, яғни әлеуметтік сала шарттарының және жеке тұлғаны қалыптастырудың ішкі шарттарының белгілі бір арақатынасы. Сыртқы және ішкі факторлардың өзара әрекеттесуі бір жастағы адамдарға ортақ типтік психологиялық ерекшеліктерді тудырады» [163].

ҚР ҚК-нің 140-бабындағы қылмыстық құқық бұзушылықтардың жас балаларға қатысты жасалауы, бірнеше

кәмелетке толмаған балаларға қатысты жасалуы секілді жағдайлар ескерілмейді, есесіне осы қылмыстық құқық бұзушылықтарды жасаған адамдардың кінәлілігінің деңгейіне қарай әділ жаза қолдану мүмкіндігі қаралмайды.

Мысалы, сотталушы А. өзінің 30.05.2012 ж. туылған (жас бала) баласы К-ге ауыр соққылар жиі жасап тұрған, салдарынан баласының денсаулығы әлсіреп, оның психикалық тұрғыдан тұлға ретінде дұрыс қалыптасуы бұзылған. 18.11.2014 ж. сотталушы А. баласының мойнына темір шынжыр байлап оны ауыр затқа құлыптап, үйде тастап кеткен. Біраз уақыттан кейін жас бала К. мойнындағы темір шынжырмен және ол байланған ауыр затпен бірге көршілерден барып көмек сұраған. Шығыс-Қазақстан облысының Глубоковск аудандық сотының 27.05.2015 ж. үкімімен сотталушы А. ҚР ҚК-нің 140-бабының 2-бөлігімен кінәлі деп танылып, оған 80 айлық есептік көрсеткіш мөлшерінде (148 160 теңге) айыппұл салынған [164].

Бұндай жаза жасалған әрекеттің ауырлығына және оның жас балаға бағытталғанына қарағанда тым жеңіл екен деп санаймыз.

Мәселен, ҚР ҚК-нің 96-бабында (адам өлтіру), 120-бабында (зорлау), 121-бабында (сексуалдық сипаттағы зорлық-зомбылық әрекеттері), 306-бапта (қауіпсіздік талаптарына сай келмейтін тауарларды шығару немесе сату, жұмыстарды орындау не қызметтер көрсету), 312-бапта (кәмелетке толмағандардың порнографиялық бейнелері бар материалдарды немесе заттарды дайындау және олардың айналымы не оларды порнографиялық сипаттағы ойын-сауық іс-шараларына қатысу үшін тарту) қаралған қылмыстық құқық бұзушылықтардың жас балаға қатысты жасалуы ауырлататын мән-жай ретінде қарастырылса, ҚР ҚК-нің 124-бабында (жас балаларды азғындық жолға түсіру), 141-бабында (балалардың өмірі мен денсаулығының қауіпсіздігін қамтамасыз ету жөніндегі міндеттерді тиісінше орындамау), 316-бабында (жануарларға қатыгездік жасау) көрсетілген қылмыстық құқық бұзушылықтардың орын алу шарты болып табылады.

Сол секілді, ҚР ҚК-нің көптеген баптарында қылмыстық құқық бұзушылықтың екі және одан да көп адамға қатысты жасалуы да ауырлататын мән-жай ретінде қарастырылады.

Мәселен, сотталушы Е. бұрын осындай әрекет үшін сотты (03.05.2016 ж. ҚР ҚК-нің 140-бабының 2-бөлігімен) болғанына қарамастан, өзінің 14.03.2007 ж. туылған және 24.08.2009 ж. туылған қыздарына бірнеше рет ауыр соққылар жасап, оларға психологиялық қысым жасаған. Ақтөбе облысы Мұғалжар аудандық сотының 18.07.2016 ж. үкімімен сотталушы Е. ҚР ҚК-нің 140-бабының 2-бөлігімен кінәлі деп танылып, 200 сағатқа қоғамдық жұмыстарға жазаланды [165].

Аталған қылмыстық құқық бұзушылықтың қайталануы қолданылған жазаның тиімсіздігін көрсетеді.

Бұл ретте, ҚР ҚК-нің 140-бабының жәбірленушісі кәмелетке толмаған бала оның ішінде жас бала болатындығын ескерсек, осы бапта қылмыстық құқық бұзушылықтың жас балаға немесе екі және одан да көп адамға қатысты жасалуы ауырлататын мән-жай ретінде қарастырылуы қажет деп санаймыз.

Осы санаттағы қылмыстық құқық бұзушылықтарға терең талдау жасау нәтижесімен Шығыс Қазақстан облыстық сотының Қылмыстық істер бойынша апелляциялық сот алқасының судьясы А.Б. Абуова, ҚР ҚК-нің 140-бабында қаралған жазаны ауырлату қажеттігін ұсынады.

Ол қолданыстағы жаза бойынша келесі пікірді білдіреді: «ҚК-нің осы бабы бойынша қаралған қылмыстық істерді зерделегенде, негізінен бұл қылмыстарды спирттік ішімдіктерді теріс пайдаланатын, тұрақты тұратын жері және жұмыс орны жоқ, бұрын сотталған, тұрмысы төмен отбасылардың ата-аналары жасайтыны анықталды. Демек, жаңа кодекстің осы бабы бойынша санкция жазаның бұлтартпастығы принципін толық көлемде іске асырмайды. Айыппұл төлеуге бұл адамдардың жағдайы болмайды, егер жұмыс істеген жағдайдың өзінде барлық айлықты спирттік ішімдіктерге не балаларына азық-түлік алып беруге, сондай-ақ тұрғын үйді жалға алуға жұмсайды. Қоғамдық

жұмыстарды тағайындау орынсыз болып табылады, себебі көптеген сотталушылар маскүнемдіктен зардап шегеді, жұмыстан жалтарады, сотты болады, жергілікті атқарушы органдар осы адамдарды жұмысқа қабылдауға ықылас білдірмейді. Сонымен қатар, қоғамдық жұмыстарға тартылған көптеген сотталғандардың асырауында кәмелетке толмаған балалары бар. Жоғарыда көрсетілген мән-жайларға сәйкес осындай сотталушыға түзеу жұмыстарын да тағайындауға болмайды» [166].

Бұл ретте, осы құқық нормасының негізгі идеясын іске асыруға мүмкіндік беретін, бұл балалардың құқықтарын қорғау, олардың өмірі мен денсаулығының қауіпсіздігін қамтамасыз ету, осындай «ата-аналарға» қатысты ата-анадан (шешесінен, әкесінен, қамқоршысынан) балаларды (баланы) алу және оларды арнайы білім беру ұйымдарына орналастыру түрінде міндетті қосымша жаза енгізе отырып, бас бостандығын шектеу түріндегі жазаны қолдану керек, қосымша жазаның осы түрі үшін нақты мерзімдер белгілеу қажет деп санап, осы ата-ана немесе қамқоршы белгіленген уақытқа дейін түзелу жолына түспеген және осы қосымша жазаның шарттары орындалмаған болса ата-ана құқықтарынан айырылуы тиіс білдірілуде.

«Кәмелетке толмаған балалардың құқықтарын қорғау мақсатында жаңа қылмыстық заңның 140-бабына, 3-бөлімді енгізуді ұсынамыз, онда баланың денсаулығына зиян келтірудің ауырлығына қарамастан, кәмелетке толмағандармен қатыгез қарым-қатынас жасағаны үшін, балаға қатысты ата-ана құқығынан айырып, білім беру қызметімен айналысу құқығынан өмір бойы айырып, 10 жылға дейін бас бостандығынан айыру түріндегі жауапкершілікті күшейтуді ұсынамыз» [166, с. 1-11].

А.Б. Абуованың осы пікірлерімен келісе отырып, ҚР ҚК-нің 140-бабының санкциясына ата-ана құқығынан айыру немесе шектеуді қосу мәселелеріне тоқталғымыз келеді.

«Қазақстан Республикасындағы баланың құқықтары туралы» Қазақстан Республикасы Заңының 50-бабының 2-тармағына сәйкес, ата-аналардың (олардың орнындағы

адамдардың) міндеттерін орындаудан жалтаруы, сондай-ақ міндеттерін тиісінше орындамауы, ата-ананың перзентханадағы (оның бөлімшесіндегі) немесе балаларды емдеу мекемесіндегі баласынан бас тартуы, балаларды қадағалаусыз қалдыруы, оларға қатыгездікпен қарауы, оларды қанауы ата-аналық құқықтарынан айыруға немесе оларды ата-аналардың орнындағы адамдардан шектеуге әкеп соғады [14].

Ал, «Неке (ерлі-зайыптылық) және отбасы туралы» Қазақстан Республикасы Кодексінің 75-бабының 1-бөлігінің 4) тармақшасында, егер ата-аналар балаға қатыгездік көрсетсе, оның ішінде оған күш қолданса немесе психикасына зорлық жасаса, оның жыныстық тиіспеушілігіне қастандық жасаса, олар ата-ана құқықтарынан айрылатыны қаралған. Осы баптың 2-бөлігіне сәйкес, ата-аналар өз баласының, жұбайының не отбасының басқа да мүшелерінің өміріне немесе денсаулығына қарсы қасақана қылмыстық құқық бұзушылық жасаған кезде ата-ана құқықтарынан айырылады [13].

«Ата-ана құқықтарынан айыру: а) балаларды тәрбиелеу жөніндегі міндеттерді орындаудан жалтару; б) ата-ана құқықтарын теріс пайдалану; в) балаларға қатыгез қарау; г) балаларға өзінің аморальды, қоғамға қарсы мінез-құлқына зиянды әсер ету; д) созылмалы маскүнемдік немесе нашақорлық болған жағдайда мүмкін болады» [167].

Яғни, ҚР ҚК-нің 140-бабы бойынша қылмыстық құқық бұзушылық жасаған ата-аналарға қатысты ата-аналық құқықтарынан айыру немесе оларды ата-аналардың орнындағы адамдардан шектеу түріндегі жазалар қолдануға құқықтық негіздер бар. Одан бөлек, бұған дейін біз тарихымызда (Ресей Социалистік Федеративтік Кеңестік Республикасының 1960 жылдың 27 қазанында қабылданған Қылмыстық кодексі) әлеуметтік қорғаудың шарасы ретінде ата-ана құқығынан айыру қолданылғанын атап өткенбіз [168].

Осы мәселелерді зерттеген Е.П. Бурдоның келесідей пікірлерін атап өткіміз келеді.

«Ата-ана құқықтарынан айыру және шектеу рәсімін

құқықтық реттеуге жаңа көзқараспен қарау қажеттілігі туындады. Бұл шаралар ата-аналарын баланы тәрбиелеу үшін жауапкершіліктен босатуға емес, баланың мүдделерін қорғауға бағытталуы тиіс (бала әрқашан ата-анасымен қалғысы келеді). Сондықтан мұндай адамдар ата-ана құқықтарымен шектелуі және қоғамдық жұмыстарды қоса отырып, алкогольизмнен мәжбүрлеп емдеуге (бұрын мұндай тетік тиімді болды) бағытталуы тиіс. Тек осы процедурадан өткеннен кейін және ата-анасы түзелмеген жағдайда ата-ана құқықтарынан айыру рәсімін қолдануға болады» [169].

«Қолданыстағы отбасы заңнамасымен қарастырылған баланы алу процедурасының артықшылықтары мен кемшіліктері туралы пайымдай отырып, әрқашан, ең бастысы – баланың мүдделерін негізге алу қажет, оларды қорғау отбасылық-құқықтық реттеу принциптерінің бірі болып табылады. Жергілікті өзін-өзі басқару органының актісі негізінде жүзеге асырылатын баланы алу рәсімінің жалғыз артықшылығы – ол жедел жүзеге асырылады. Ресей Федерациясының Отбасылық Кодексінің 77-бабы тұрғысынан баланың өміріне немесе оның денсаулығына қауіп туралы мәліметтерді алғаннан кейін дереу алу рәсімі жүргізілуі тиіс, бірақ іс жүзінде қорғаншы және қамқоршы орган жергілікті өзін-өзі басқару органының актісін шығару үшін қажетті біраз уақыт қажет. Дегенмен, қажет болған жағдайларда баланы оның өміріне қауіп төндіретін жағдайдан алып қою санаулы сағатта жүргізіледі. Тәжірибе көрсетіп отырғандай, қорғаншылық және қамқоршылық органдары осы іс-әрекеттерін сотпен заңға қайшы деп танылу мүмкіндігінен қорқып, өз құзыреттерін пайдалануға құлықсыз келеді» [169, с. 52].

Алайда, бұл баланы алу институтының қажеттілігіне күмән тудырмауы тиіс деп санаймыз, себебі ол төтенше жағдайлар үшін көзделген – баланың өміріне немесе денсаулығына қауіп төнген кезде ескеріледі.

Мәселен, сотталушы Т. 18.11.2014 ж. өзінің тұрып жатырған Төретам кенті, Мәметова көшесі №7 үйде кәмелетке толмаған ұлы А-ның шулап жүргенін сылтау етіп,

ағаш оқтаумен баласының қолдарының білектерінен, екі аяғының тізе, өкше тұстарынан ұрып-соғып, баласының «жеңіл» дәрежелі зиян келтірген. Осыдан кейін, Т. 20.12.2014 ж. өз үйінде кәмелетке толмаған баласы А-ның пешке өз бетімен от жаққанын сылтау етіп, ашуланып, пеште қайнап тұрған суды баласының екі қолының сыртына құйып, күйдіріп, дене жарақатын салған. Содан соң Т. 12.01.2015 ж. төсекке кіші дәретін жібердің деп ашуланып, кәмелетке толмаған ұлы А-ны екі қолымен ұрып-соғып, үйдің қабырғасына басын ұрып, ыстық шымшуырмен баласының жыныстық мүшесіне басып күйдіріп, оған «жеңіл» дәрежелі жарақат салған [170].

Қызылорда облысының кәмелетке толмағандардың істері жөніндегі мамандандырылған ауданаралық сотының 29.04.2015 ж. үкімімен сотталушы Т. ҚР ҚК-нің 140-бабының 2-бөлігімен кінәлі деп танылып, оған 25 айлық есептік көрсеткіш мөлшерінде (49 550 теңге) айыппұл салынған [170, п. 1-3].

Әрине, сотталушы Т-мен жасалынған іс-әрекетіне қарағанда жазасы тым жеңіл қабылданған, ең бастысы баланың әрі қарай анасымен тұру мүмкіндігінің зерттелуі қамтамасыз етілмеген.

Салдарынан Т. өз қатыгездігін қайталап, осы сотпен екінші рет айыппұл жазасына кесілді. Осы ретте, сот баланың құқықтарын қорғау жөнінде шараларды қамтамасыз етпеген, осы жағдайды қамқоршылық және қорғаншылық органдарының назарына жеткізбеген, қажетті жеке қаулыларды қабылдамаған [166, с. 1-11].

Қатыгездіктің тағы бір мысалы, сотталушы И. ұзақ жылдар бойы жас баласы Д-ны басынан, қолдарынан және т.б. дене мүшелерінен ұрып соғып отқан, оның ішінде газ кілтін, балғаны, бұрауышты пайдаланған [43, п. 1-4].

«Өкінішке орай, ата-ана құқықтарын шектеу сияқты жауапкершілік шарасы сирек қолданылады. Ресей Федерациясының Отбасылық Кодексінің 73- бабына сәйкес ата-ана құқықтарын шектеу екі жағдайда қолданылады: біріншіден, ата-анасына байланысты емес мән-жайлар

бойынша балаға қауіпті болған кезде баланы алу, екіншіден, ата-ананы ата-ана құқығынан айыру үшін жеткілікті негіздер анықталмаған кезде. Ата-ана құқықтарын шектеудің екінші негізі бала құқықтарының бұзылуының алдын алудың пәрменді жүйесін құруға қабілетті болар еді, бұл жағдайда ата-ана баланы уақытша тәрбиелеуден шеттете отырып, әлі де болса өзінің мінез-құлқын өзгерте алады. Тәжірибеде қамқоршылық және қорғаншылық органдары сотқа жүгінбейді, олар ата-ана құқықтарынан айыру үшін жеткілікті негіздер пайда болған кезді күтумен болады. Осылайша, отбасын және ата-аналардың өз баласын тәрбиелеу қабілетін сақтауға болатын қымбат уақыт пайдаланылмайды» [169, с. 52].

Аталған жағдайлар біздің құқықтық жүйемізге де тиесілі, оған Ақмола облысының кәмелетке толмағандардың істері жөніндегі мамандандырылған ауданаралық сотының судьясы А. Дюсебеаевтың келесі пікірі дәлел болмақ.

«Айыру және шектеу істерінің басым бөлігі білім беру бөлімдерімен бірлесе отырып, ішкі істер органдары арқылы сотқа жіберіледі. Талдау нәтижесі жалпы сотқа жіберілген осындай материалдар шикі болатындығын және сапалы жиналмағанын көрсетеді. Бұл санаттағы жиі кездесетін проблемалардың бірі материалдарды толық емес, формальды әрі сапасыз жинау болып табылады. Сотқа келіп түсетін істерді талдау ішкі істер органдарының қызметкерлері, білім беру бөлімдерінің, білім беру мекемелерінің, жергілікті атқарушы органдардың мамандары арасында өзара іс-қимылдың әлсіздігін көрсетеді. Дәлелдемелерді жинау және алдын алу жұмыстарын жүргізу бойынша жұмыс жиі формальды және бір жақты, келісілмеген, өзара жүйелі іс-қимыл жасалмайды. Бұл кейіннен істі тиімді, сапалы және уақтылы қарауды қиындатады, өз кезегінде, ата-ана құқықтарынан айыру немесе шектеу туралы істер кәмелетке толмағандардың мүдделерін бұзатын, олардың өмірі мен денсаулығына қауіп төндіретін болғандықтан жедел ден қоюды талап етеді [171].

Осылайша, балалардың құқықтарын қорғауға

бағытталған ата-ана құқықтарынан айыру мен шектеу шарасы қазіргі уақытта ата-аналарды жазалау мен қайта тәрбиелеу міндеттерін өз деңгейінде қолданылмайтыны байқалады. Осы ретте, ҚР ҚК-нің 140-бабы бойынша қылмыстық істерді қарауда сот алдында ата-ана құқықтарынан айыру немесе шектеу шарасын қолдану қажеттігін шешетін толық дәлелдемелер жинақталады, сол себепті оны кейіннен басқа сот процесінде қарауға негіз жоқ деп санаймыз. Өз кезегінде, бұл балалардың құқықтарын дер кезінде қорғауға мүмкіндік беретіні анық.

«Неке (ерлі-зайыптылық) және отбасы туралы» Қазақстан Республикасы Кодексінің 79-бабының 2-бөлігіне сәйкес, егер ата-аналар өз мінез-құлқын өзгертпесе, қорғаншылық немесе қамқоршылық жөніндегі функцияларды жүзеге асыратын орган ата-ана құқықтарын шектеу туралы сот шешімі шыққаннан кейін алты ай өткен соң оларды ата-ана құқықтарынан айыру туралы талап-арыз беруге міндетті [13].

Ал, осы кодекстің 81-бабының 1-бөлігінде егер ата-аналардың ата-ана құқықтары шектелген негіздер жойылса, сот ата-аналардың талабы бойынша баланы ата-аналарына қайтарып беру туралы және осы кодекстің 80-бабында көзделген шектеулер салдарының күшін жою туралы шешім шығаратыны қаралған [13].

Яғни, ата-ана құқықтарын шектеу туралы сот шешімі шыққаннан кейін баланы қайтарып алу мәселесі ата-ананың қолында екенін түсіну қажет, ол үшін бұндай ата-ана бейәлеуметтік өмір салтын өзгертіп, баланың өсіп дамуына барынша қолайлы жағдай жасау керек.

Бұл ата-ана құқықтарын айыру жағдайларына да тиесілі, өйткені қолданыстағы заңнамада мінез-құлқын, тұрмыс салтын және бала тәрбиесіне көзқарасын өзгерткен болса, сот олардың ата-ана құқықтарын қалпына келтіруі мүмкіндігі қаралған.

Ең бастысы осы уақыт аралығында бала қауіпсіздігі қорғаншылық немесе қамқоршылық жөніндегі функцияларды жүзеге асыратын органмен толықтай қамтамасыз етіледі.

Жоғарыдағылардың негізінде, ҚР ҚК-нің 140-бабының өзіміздің авторлық нұсқасын ұсынамыз:

«140-бап. Кәмелетке толмаған баланы тәрбиелеу жөніндегі міндеттерді орындамау

1. Кәмелетке толмаған баланы тәрбиелеу жөніндегі міндеттерді ата-анасының немесе өзіне осы міндеттер жүктелген өзге адамның, сол сияқты педагогтің немесе білім беру, денсаулық сақтау, әлеуметтік қызметтер көрсететін ұйымының немесе кәмелетке толмаған баланы қадағалауды жүзеге асыруға міндетті өзге ұйымның басқа да жұмыскерінің кәмелетке толмаған баланың есірткі, психотроптық заттарды, сол тектестерді тұтынуына, жезөкшелікпен айналысуына не оның қасақана қылмыстық құқық бұзушылық белгілері бар іс-әрекеттер жасауына әкеп соққан, дәлелсіз себептермен орындамауы немесе тиісінше орындамауы –

белгілі бір лауазымдарды атқару немесе белгілі бір қызметпен айналысу құқығынан үш жылға дейінгі мерзімге айыра отырып немесе онсыз, алты айға дейінгі мерзімге ата-аналық құқықтарынан шектеуге немесе онсыз, екі жылға дейінгі мерзімге бас бостандығын шектеге жазаланады.

2. Кәмелетке толмаған баланы тәрбиелеу жөніндегі міндеттерді ата-анасының немесе өзіне осы міндеттер жүктелген өзге адамның, сол сияқты педагогтің немесе білім беру, денсаулық сақтау, әлеуметтік қызметтер көрсететін ұйымының немесе кәмелетке толмаған адамды қадағалауды жүзеге асыруға міндетті өзге ұйымның басқа да жұмыскерінің кәмелетке толмаған балаға қатыгездік танытуымен ұласқан орындамауы немесе тиісінше орындамауы –

белгілі бір лауазымдарды атқару немесе белгілі бір қызметпен айналысу құқығынан он жылға дейінгі мерзімге айыра отырып немесе онсыз, алты айға дейінгі мерзімге ата-аналық құқықтарынан шектеуге немесе онсыз, бес жылға дейінгі мерзімге бас бостандығын шектеуге не сол мерзімге бас бостандығынан айыруға жазаланады.

3. Осы баптың екінші бөлігінде көзделген іс-әрекеттер, егер олар:

1) екі және одан көп кәмелетке толмаған балаға қатысты жасалса;

2) жас балаға қатысты жасалса, –

белгілі бір лауазымдарды атқару немесе белгілі бір қызметпен айналысу құқығынан он бес жылға дейінгі мерзімге айыра отырып немесе онсыз, алты айға дейінгі мерзімге ата-аналық құқықтарынан шектеуге немесе онсыз, жеті жылға дейінгі мерзімге бас бостандығын шектеуге не сол мерзімге бас бостандығынан айыруға жазаланады»

ҚР ҚК-нің 140-бабына енгізуге ұсынылып жатқан толықтырулар мен өзгеріс қылмыстық құқық бұзушылықтарды жасаған адамдардың кінәлілігінің деңгейіне қарай әділ жаза қолдану және дер кезінде кәмелетке толмағандарды қорғау мүмкіндігімен қатар, мемлекеттің осы санаттағы құқық бұзушылықтар үшін қылмыстық жауаптылық күшейту қажеттігі туралы саясаты жүзеге асыуы қамтамасыз етіледі.

Сотқа дейінгі тергеп-тексеру барысын жетілдіру мәселелері бойынша Ең біріншіден, бізбен кәмелетке толмаған адамды тәрбиелеу жөніндегі міндеттерді орындамау немесе тиісінше орындамау түріндегі қылмыстық құқық бұзушылықтардың өзіндік криминалистикалық сипаттамасы ұсынылды. Онда біз тек осы қылмыстық құқық бұзушылық санатына тән ерекшеліктерге тоқталдық.

Қазақстан Республикасының Еңбек Кодексінің 26-бабының 2-бөлігінің 3) тармақшасындағы шектеулердің дұрыс және біркелкі қолданылуын қамтамасыз ету үшін жұмыс берушілермен сұрау салуға мүмкіндік беретін криминалистикалық тіркеуге негізделген арнайы деректемелер жүйесін құру қажет деп санаймыз.

Ұсынылып отқан жүйеде Еңбек Кодексінің 26-бабының 2-бөлігінің 3) тармақшасында көрсетілген соттылығы бар немесе болған адамдар туралы әліпбилік (тегі бойынша) мәліметтер сақталады, одан бөлек анықтаушылар мен тергеушілер үшін қылмыстық құқық бұзушылықтардың

нақты фабуласы қамтылған деректемелер жинақталады.

Бұл жүйе тек жұмыс берушілер ғана емес, сондай-ақ жұмысқа негізсіз қабылдамау не босату жағдайына ұшырауы мүмкін (шектеуде көрсетілмеген құқық бұзушылық түрлері бойынша) соттылығы бар адамдарға, анықтаушылар мен тергеушілерге пайдалы болады.

Сонымен қатар, сотқа дейінгі тергеп-тексеру процесін жеңілдету және оңтайландыру жолымен шешуге арналған «І tergeу» компьютерлік бағдарламасын ұсынамыз, бұл бағдарламаның мүмкіндіктері туралы бұған дейін айтып өттік.

Кәмелетке толмаған адамды тәрбиелеу жөніндегі міндеттерді орындамау немесе тиісінше орындамау түріндегі қылмыстық құқық бұзушылықтар бойынша істің мән-жайын ашуға, дәлелдемелерді бекітуде психолого-педагогикалық сараптаманы құру қажет деп есептейміз. Ол үшін осы сараптаманың түрі сот сараптамасы органдары жүргізетін сот сараптамалары түрлері тізбесіне кіргізіліп, зерттеу әдістемесі жасалуы қажет.

Психолого-педагогикалық сараптаманың көмегі тек қылмыстық іс бойынша кінәні дәлелдеуде ғана емес, осы кінәнің дәрежесін және кәмелетке толмаған адамның әрі қарай осы отбасыда қауіпсіз өмір сүру мүмкіндігін анықтауда да, тиісті психолого-педагогикалық көмек алу қажеттігін білуге де пайдалы екендігін атап өткен жөн.

Кәмелетке толмаған куәдан немесе жәбірленушіден жауап алуда олардың жас шамасына қарамастан педагог және психологты қатыстыртуды міндеттілеу керек.

Осы орайда, ҚР ҚПК-нің 215-бабының 1-бөлігінің өзіміздің авторлық нұсқасын ұсынамыз:

«215-бап. Кәмелетке толмаған куәдан немесе жәбірленушіден жауап алу ерекшеліктері

1. Кәмелетке толмаған куәдан немесе жәбірленушіден жауап алуға қатысу үшін педагог және (немесе) психолог шақырылады. Кәмелетке толмаған куәдан немесе жәбірленушіден жауап алу кезінде оның заңды өкілдері қатысуға құқылы».

Ұсынылып жатқан өзгерістер жасөспірімдерге орын алған жағдайға бейімделуге оның жан дүниесіне қандай да бір жарақат алуын болдырмауға көмектесіп қана қоймай, полиция қызметкерлерінің жұмысын едәуір жеңілдетеді.

Сондай-ақ, бұған дейін атап кеткен себептерді ескере отырып, ювеналды соттарда психологтың жұмысын реттейтін ережелер (нормалар) қабылдануы қажеттігі байқалады.

Қылмыстық құқық бұзушылықтар және басқа да заң бұзушылықтар жасауға ықпал еткен мән-жайларды жою мәселелері бойынша

ҚР ҚПК-нің 200-бабының 1-бөлігіне сәйкес, сотқа дейінгі тергеп-тексеруді жүзеге асыратын адам қылмыстық іс бойынша іс жүргізу кезінде қылмыстық құқық бұзушылық жасауға ықпал еткен мән-жайларды анықтай отырып, тиісті мемлекеттік органдарға, ұйымдарға немесе онда басқарушылық функцияларды орындайтын адамдарға осы мән-жайларды немесе басқа да заң бұзушылықтарды жою жөніндегі шаралар қолдану туралы ұсыну енгізуге құқылы [54].

Осы баптың 2-бөлігінде, ұсынулар қолданылған шаралар туралы міндетті түрде хабардар етіле отырып бір ай мерзімде қаралуға тиіс екендігі қаралған [54].

Бұдан сотқа дейінгі тергеп-тексеруді жүзеге асыруда анықталған қылмыстық құқық бұзушылықтар және басқа да заң бұзушылықтар жасауға ықпал еткен мән-жайларды жою, қылмыстық іс жүргізудің басым бағытының бірі екендігін көруге болады. Сондықтан, осындай жекелеген мән-жайларды саралап, оларды жоюға бағытталған шараларды ұсынуды жөн санадық.

Кәмелетке толмаған адамды тәрбиелеу жөніндегі міндеттерді орындамау немесе тиісінше орындамау салдарын түсіну профилактикалық жұмыстың тиімділігін арттырып, керекті шараларды қолдануға өз септігін тигізеді.

БҰҰ-ның Балалар қоры (ЮНИСЕФ) зорлық-зомбылық балалардың тірі қалуына, саулығына және келешек мүмкіндіктеріне қауіп төндіреді. Көрсетілген зорлық-

зомбылық салдарынан болған дене зақымдары мен эмоционалдық және психологиялық зақымдар баланың келешектегі дамуына, денсаулығына және оқу қабілетіне айтарлықтай кері әсер ету мүмкіндігін атайды. Балаларды жәбірлеу тек тән жарақатпен шектеліп қана қоймайды. Зорлық-зомбылық кедейлікке, сауатсыздыққа және ерте өлімге әкеліп соғуы мүмкіндігін, сондай-ақ көрсетілген зорлық-зомбылық салдарынан болған дене жарақаттары мен эмоционалдық және психологиялық зақымдар балаларды өз әлеуетін іске асыру мүмкіндігінен айыратын көрсетеді [117, б. 55].

Оған қоса, мұндай зорлық-зомбылық бала суициді және т.б. түрлі келеңсіздіктерге әкелетінін жоғарыда атап өттік.

«Қорытынды жасай отырып, жасөспірімдер мен жастар болашақта маңызды әлеуеттік салмағы бар халықтың қоғамдық белсенді топтарының бірі болып табылады. Қазақстандықтардың дәл осы санаты өмірге кірісіп, қоғамда кұқық, оның алдындағы міндеттер ала отырып, өмірлік бастамасының қиындықтарына жиі ұшырасады» [172].

Осылайша, кәмелетке толмағандарды тәрбиелеу жөніндегі міндеттерді орындамау проблемасы оның әлеуметтік, экономикалық және демографиялық салдарлары тұрғысынан ең маңызды болып қала береді, бұл ҚР-ның отбасылық, әкімшілік және қылмыстық заңнамасы шеңберінде заңдық жауапкершілікті қолдану тетіктерінің барлық кешенін жетілдіру қажеттілігін білдіреді [173].

Бұндай зерттеулердің ең маңызды бағыттарының бірі, қылмыстарға ықпал ететін мән-жайларды анықтау арқылы оларды барынша болдырмау шараларды қолданумен осындай әрекеттердің едәуір санын азайтуға болады.

Кәмелетке толмаған адамды тәрбиелеу жөніндегі міндеттерді орындамау немесе тиісінше орындамау деректерінде осы адамдардың бос уақыттарын дұрыс өткізуіне инфрақұрылымның болмауын да айтсақ болады.

Мысалы, «Қазақстанда соңғы уақытта кинотеатрлар мен кітапханаларда фирмаларды, сауда кәсіпорындарын орналастыру үшін мақсатсыз пайдалану сәнді болды.

Кітапханалардың қорды толықтыру мүмкіндіктері 25-30 есеге қысқарды. Жазғы балаларды сауықтыру мекемелерінің саны айтарлықтай қысқарды. 1995 жылы ғана қала сыртындағы 150 ведомстволық кәсіподақ лагері жабылды. Жыл сайын мектептен тыс бос уақытты өткізу мекемелерін ашу және жекешелендіру процесі прогреске түседі, осылайша жалпы мәдениет инфрақұрылымы бұзылады. Қазақстанда адами даму туралы Ұлттық есептің деректеріне сәйкес, 2017 жылы, 2010 жылмен салыстырғанда, тұрақты жұмыс істейтін мектепке дейінгі мекемелердің саны алты есе қысқарған. Мектепке дейінгі мекемелер желісінің қирауы ауылдық аймақтарда ерекше байқалып отыр. Мектепке дейінгі ұйымдардың жабылуы қазіргі уақытта Қазақстанда 100 баланың тек 11-і ғана мектепке дейінгі білімге қол жеткізе алатынын білдіреді» [174].

Қазақстан Республикасында балалар құқықтарының сақталуы туралы Қазақстан Республикасындағы Адам құқықтары жөніндегі уәкілдің баяндамасында еліміздегі жағдайды талдап, келесі мәселелерге назар аударған.

«... құқық қорғау органдары, негізінде учаскелік инспекторлардың қызметі әлеуметке қарсы отбасыларын әлсіз бақылауды жүзеге асырып отыр. Оның нәтижесінде балалар осындай отбасыларынан уақытында алынбайды, ал ата-аналары жауапкершілікке тартылмайды. Мұндай жағдай панасыздықтың проблемасын ұшықтыруға, балаларды қоғамға қарсы іс-қимылдар жасауға тартуға, балалар жезөкшелігінің өркендеуіне, балалардың өз өзіне қол жұмсау санының өсуіне алып келеді. Әлеуметке қарсы өмір сүретін, балаларға қатыгездік көрсететін, және оларды тәрбиелеу жөнінде өздерінің міндеттерін орындамайтын адамдар іс жүзінде жауапқа тартылмай отыр» [61, б. 132].

Осы мәселені зерттегендердің кейбіреуі мемлекеттік органдардың оның ішінде құқық қорғау органдарының жұмыс сапасының төмен болуына назар аударса, жекелегендері жалпы қоғамның баланы «ұрып соғу» мәселесіне дұрыс ұстанымын қалыптастыру қажеттігін алға тартады.

Өйткені, біздің қоғамымызда «Біз де таяқ жеп өстік, жаман болған жоқпыз», «Ауырмайтын жұмсақ жерінен ұрдым», «Кішкентай кезінде күшімді көрсетіп алуым керек, әйтпесе ертең өз бетімен кетіп, жаман жолға түсіп кетуі мүмкін», «Ата-анам да мені ұратын, бірақ олар жаман адамдар емес еді», «Мен баламды жазалаймын, бірақ мен оны жақсы көремін», «Баласына жаза беріп жүрген адам мен ғана емес, айналымдағылардың бәрі жаза береді», «Жазаға тәуелді емеспін, қаласам, жазасыз да тәрбиелей аламын», «Мен оның әке-шешесімін, ұрамын ба, жақсы көремін бе, өзім білемін» стереотиптер жиі кездеседі.

Барлық балаларды қорғау қауымдастығы APPROACH Ltd «қауіпсіз ұрып-соғу» деген ұғым жоқ. Кез келген ұрып-соғу баланың физикалық қол сұғылмауын бұзады және оның адамдық қадір-қасиетін құрметтемеуін көрсетеді. Көптеген зерттеулер дене жазаларының жұмсақ формалары қатал қарым-қатынас деп саналатын ауыр формаларды қолдану қаупінің факторы болып табылатынын көрсетті [175].

Қазақстан Республикасы Бала құқықтары туралы конвенциясын қабылданғандықтан, осы мәселеде БҰҰ-ның Балалар қорының (ЮНИСЕФ) ұстанымы мен ұсыныстарына көбірек тоқталғымыз келеді.

БҰҰ Бала құқықтары туралы Конвенциясы отбасының маңыздылығын мойындайды және олардың негізгі қамқорлығының мәні болып табылатын баланың ең жақсы мүдделерін қамтамасыз етудегі ата-аналардың жауапкершілігі туралы айтады. Кейбіреулер бұл мәселеде, тәртіп үшін ұрып-соғу баланың алыс болашақта ең жақсы мүдделеріне қызмет етеді деп көрсетеді. Алайда, Бала құқықтары жөніндегі комитет: «баланың ең жақсы мүдделерін түсіндіру балаларды зорлық-зомбылықтың барлық түрлерінен қорғау жөніндегі міндеттемені және баланың көзқарастарын тиісті есепке алуды міндеттейтін талапты қоса алғанда, Конвенцияның барлық бөліктеріне сәйкес келуге тиіс; ол баланың адамдық қадір-қасиетіне және физикалық қол сұғылмаушылыққа қол сұғатын қатыгез немесе ар-намысты қорлайтын жазалаудың қай түрі болса да

оның ақтау тәжірибесін қолдамайды» [174, с. 19].

Осы ретте, БҰҰ-ның Балалар қоры (ЮНИСЕФ) бала үшін қатты соққы жәй соққыдан гөрі көбірек ауырсыну тудыруы мүмкін болғанмен, екеуіде – зорлық-зомбылық екен деп бағалайды [175, с. 20].

Оны болдырмауда келесі шараларды қолдану ұсынуда.

«Барлық дене жазаларын және басқа да қатыгез немесе кемсітушілік жазалау түрлерін жою үшін ағарту мен тыйым салу талап етіледі. Бұл таңдау туралы емес. Адам құқықтары дәл қазір баланың үлкендердегідей отбасында және қайда болса да заңнамалық қорғалуы болуын талап етеді. Заңнама өзі- ағартудың қуатты құралы, әрине, дене жазаларына тыйым салуға бағытталған реформа ата-аналар мен екеуін ағартумен байланысты болуы тиіс. Тыйым салу ата-аналарға өз балаларын тәрбиелеу әдістерін қайта қарауға мәжбүрлейді және мамандарға, саясаткерлерге және БАҚ-тарға осындай ағартуды қамтамасыз етуге және қаржыландыруға уәждеме береді. Ағартушылық заңнамада бірдей айтылған кезде әлдеқайда тиімді» [175, с. 26].

БҰҰ-ның Балалар қорының (ЮНИСЕФ) аталған пікірлері және ұсыныстарымен толықтай келісе отырып, ең біріншіден, қоғамға бала тәрбесінде жаза қолдануға болмайтынын, оның салдарлары сол отбасы үшін де, жалпы ел үшін де тым ауыр екендігін ұғындырып, қалыптасқан кейбір стереотиптерден арылту керек деп санаймыз.

Бұл стереотиптер біздің қоғамымызға ғана тән екендігін ескерсек, олардан арылуға салт-дәстүрімізге, әдет-ғұрыпымызға негізделген әрі түсінікті бола алатындай кеңестер болу қажет деп санаймыз.

Мәселен, Мағжан Жұмабаев «Педагогика» кітабында: «кітапты бір орыс кітабынан тура тәржіма деуге болмайды. Алдыма бір кітапты жайып қойып, бұрылмастан желе бергенім жоқ. Тәрбие ғалымдарының пікірлерін таңдап алуға ұмтылдым. Шамам келгенше қазақ қанына қабыстыруға тырыстым» – деп айтқан [143, б. 26]. Осы кітабында бала тәрбиесінде күнделікті кездесетін қателерді шығарып, оларды қалай жою қажеттігін сол кездегі қазақ халқына

лайықты етіп жеткізген.

Оған бізбен жоғарыда аталып кеткен балалардың бейтаныс адамдарға қатысты мінез-құлқын зерттеу мақсатында өткізген әлеуметтік экспериментіміз дәлел болмақ.

Талқыланып отырған мәселеде білім беру ұйымының орны ерекше болғандықтан, бұл бағытқа тереңірек ой жүгірткіміз келеді.

Қазақстан Республикасында балалар құқықтарының сақталуы туралы Қазақстан Республикасындағы Адам құқықтары жөніндегі уәкіл өз баяндамасында: «Білім беру органдары, атап айтқанда, орта білім беру орындарының әкімшіліктері тиісті дәрежеде оқушылардың дене жарақатымен келуін, оқушылардың мектептерге икелмеуін, олардың үлгерімінің төменділігін анықтамайды, әлеуметтік тәуелкел отбасыларындағы оқушылармен алдын алу және ағартушылық жұмыс жүргізілмейді, ішкі істер органдарымен, прокуратурамен, халықты әлеуметтік қорғау органдарымен нашар өзара іс- қимыл жасайды» - деп айтты [61, б. 132].

Өз кезегінде, БҰҰ-ның Балалар қоры (ЮНИСЕФ) осы бағытта елімізде келесі сауалнама жүргізген.

«Мұғалімдер мен мамандандырылған қызметкерлер құрамына олардың мектептерінде балалар арасындағы зорлық-зомбылық жағдайының қаншалықты жиі ресми тіркелетіндігі немесе ескерілетіндігі туралы сұрақ қойылды. Респонденттердің көпшілігі 56,5% мектептегі балалар арасындағы зорлық-зомбылық жағдайының «ешқашан» ресми тіркелмейді не ескерілмейді деп есептейтіндігін көрсетеді. Респонденттердің тек 27%-ы мектептегі балалар арасындағы зорлық-зомбылық жағдайларының «кейде» ескерілетіндігін не тіркелетіндігін және 16,2%-ы «өте жиі» ресми түрде тіркелетіндігін көрсеткен» [176].

Ч.Ш. Купирова мен С.В. Тасаков жүргізген зерттеу нәтижесімен, Ресей Федерациясында отбасылық зорлық-зомбылықтан зардап шеккендердің 43%-ы, ал бұл негізінен балалар зорлықтан толық қорғалмағандықтан, материалдық, моральдық және құқықтық тәуелділігіне байланысты құқық

қорғау органдарына жүгінбейтінін анықтаған [64, с. 121].

Мұндай себептер біздің елімізге де тән, сондықтан мектептегі барлық адамдар, оқушылар да, ересектер де балаларға зорлық-зомбылықты тоқтату үшін бірге жұмыс істеуі тиіс деген пікірдеміз.

Осы ретте, Қазақстан Республикасында балалар құқықтарының сақталуы туралы Қазақстан Республикасындағы Адам құқықтары жөніндегі уәкілдің келесі пікірлері де орынды көрінді. Отбасында балаларға қатыгездікпен қарау көпшілік жағдайларда мемлекеттік органдардың көзқарасынан тыс қалатындығына, балалар құқықтарын бұзушылықтың осындай түрінің аса жасырындылығына қарай және отбасыларында тұратын балалар құқықтарының сақталуын мемлекеттік билік органдарының әлсіз байқайтынына назар аударған жөн [61, б. 127-128].

Мемлекет қызметі мен отбасыларды мемлекеттік қолдау бала отбасында және одан тыс тап болатын зорлық көру қауіптің мұқият және жан-жақты бағалау негізінде жүзеге асырылуға тиіс [177].

Аталған жағдайларда мұғалімдердің рөлі ерекше болатыны назар аудартады. Олардың қай бала зорлық-зомбылықтың құрбаны болғанын анықтауға мүмкіндіктері бар екендігі жөнінде А.С. Белкиннің төмендегі айтқан пікірлерінен қорытынды жасауға болады.

«Невротикалық жай-күй баланың мінез-құлқында тежелу түрінде көрінуі мүмкін (шыдамдылық, сенімсіздік, баяу немесе қозғалыстардың, сөйлеудің қозғалмауы, ұжыммен қарым-қатынас жасамауы, тежелу). Көбінесе тежеушілікпен ауысатын тежеушіліктің себебі жақын адамның жоғалуы немесе балаға дұрыс емес көзқарас: қорқыту, қауіп-қатер, жаман белгілері үшін жазалау болып табылады» [177, с. 23].

«Мұқият педагог, осындай невроздың көрінісінен мінез-құлықтың қандай шынайы сипатынан пайда болғанын дер кезінде анықтай алады» [177, с. 23].

А.С. Белкин, осы ретте, педагогтың өзі балаларға қандай

әсер беретінін, сондықтан оның оларға үлгі ретінде болу білуінің маңызды екендігіне келесі сауал арқылы көз жеткізгісі келді.

«Өткен жылы біз орта сынып оқушылары арасында сауалнама өткіздік. Тек бір сұрақ қойды: «саған педагогтың мінезінің қандай ерекшеліктері көбірек ұнайды». Бірінші орында жауаптардың саны бойынша мұғалімнің әділдік белгісі тұрды» [177, с. 7].

Енді осы нәтижелерімізді сараланып отырған қылмыстық құқық бұзушылықтардың алдын-алуға бағытталған нақты ұсыныстарымызға айналдыруды жөн санадық.

Ең біріншіден білім беру ұйымдарының қызметкерлері мен ювеналдық полиция инспекторлары арасында аталған қылмыстық құқық бұзушылықтарды уақтылы анықтау бойынша өзара іс-қимыл алгоритмі жасалуы қажет. Оның мақсаты білім беру ұйымдарының қызметкерлері балалармен тығыз байланыста болғандықтан, олардың қандай да бір зорлық-зомбылықтың құрбаны болғаны туралы дер кезінде анықтай алу мүмкіндігін пайдалану болып табылады. Яғни, баланың мінез-құлқынан және т.б. мән-жайлардан кәмелетке толмаған адамды тәрбиелеу жөніндегі міндеттерді орындамау немесе тиісінше орындамау деректерін анықтап, уақтылы шара қолдануды ұйымдастырудан тұрады.

Ол үшін білім беру ұйымдарының қызметкерлеріне арналған келесі диагностикалық шараларды қолдану ұсынылады:

– баланың денсаулық жағдайын байқау (дұрыс тамақтануы, тиісті медициналық көрінулерден уақтылы өтуі, денелерінде қандай да бір жарақаттардың, көгерулердің болуы және т.б.);

– баланың ата-анасымен, туыстарымен байланысын бақылау;

– оқушылардың дамуы және тәрбие деңгейін зерттеу;

– мінез-құлық және қарым-қатынас мотивтерін анықтау;

– баланың оқуға дайын болуы, жыл маусымына қарай киінуі, тиісті құрал-жабдықтармен қамтамасыз етілуі;

– әртүрлі жағдайларда оқушылардың мінез-құлқының ерекшеліктерін бақылау;

– баланың құрдастар ұжымындағы, отбасындағы жағдайын анықтау;

– кәмелетке толмаған адамның алкогольдік ішімдіктерді, есірткі, психотроптық заттарды, сол тектестерді тұтыну не қаңғыбастықпен немесе қайыршылықпен айналысу мүмкіндігін бақылау;

– сабаққа келмеу, кешігу себептеріне назар аудару және т.б.

Қандай да бір күмән жағдайлар байқалғаны туралы тиісті ювеналдық полиция инспекторларына дереу хабарлануы тиіс, ол үшін алдын ала аталған инспекторлардың байланыс телефондары көрсетілген хабарлау кестесі жасалады. Осындай өзара іс-қимыл жүйелілік сипатта жасалуы және төменде көрсетілген шараларды қамтуы қажет.

«Қылмыстың алдын алуға анықтама берсек, ол – қылмыстылықтың себептерін және оған мүмкіндік тудыратын жағдайларды анықтау және жою мақсатында мемлекеттік, қоғамдық және басқа да ұйымдардың жүргізетін, өзара байланысты әр түрлі шараларының жиынтығы» [178].

Мазмұны бойынша қылмыстардың алдын алу (шаралар, әдістер) жалпы әлеуметтік және арнайы-криминологиялық болуы мүмкін. Жалпы әлеуметтік деп экономикалық, саяси, ұйымдастырушылық және құқықтық шаралардың белгілі бір жүйесі түсініледі, олар қылмыстық көріністердің болу мүмкіндігін болдырмайтын жағдайлар жасауы тиіс [63, с. 155].

Бұл ретте, БҰҰ Балалар қорының (ЮНИСЕФ) біздің әрқайсысымыз әр баланың балалық шағы бақытты болуы үшін барлық күш-жігерімізді жұмсауымыз қажет. Балаларға қамқорлық жасау, баланың абыройы мен құқықтарын құрметтеу – бұл тек мемлекеттің ғана емес, сонымен қатар жекелеген әрбір адамның міндеті екендігі деген пікірімен келісеміз.

Аталған жолды бастау рухани жаңғыру арқылы, яғни еліміздегі білім беру жүйесінің басымдықтары мен оған жеткізетін жолдарын айқындап, көзделген жұмыстардың барынша тиімді жүзеге асыратындығын дәлелдейді. XX ғасырдағы батыстық жаңғыру үлгісінің қазіргі заманға сай бейімделуі, өркениеттер тоғысындағы жаңа ұрпақ тәрбиелеу, кәсіби маман қалыптастыру, жаңа тұрпатты жаңғырудың ең басты шарты-ұлттық кодты сақтай білумен үйлестірілуі тиіс [179].

Осылайша, оқушылардың отбасыларымен жұмыс жүйелі түрде жүргізілуі тиіс, ол мыналарды қамтиды: баланың отбасындағы әлеуметтік жағдайын зерделеу; қылмыстар мен құқық бұзушылықтардың алдын алу мәселелері бойынша әңгімелесулер өткізу мақсатында отбасына бару; кәмелетке толмағандардың істері жөніндегі уәкілетті органдардың, прокуратураның, тергеп-тексеру органдарының қызметкерлерімен кездесулер, сондай-ақ ата-аналарға жеке консультациялар өткізу; сенім қызметін, мектептің сынып ата-аналар комитеттерімен бірлескен алдын алу жұмысын ұйымдастыру (*«Жасөспірім», «Отбасы» және т.б. рейдтер*).

Сондай-ақ, бұл жұмысқа келесі іс-шараларды енгізуге болады: ата-аналар комитеттерін, сыныптарды, мектептерді, құқық бұзушылық пен қылмыстың алдын алу жөніндегі кеңесті, тамақтану жөніндегі кеңесті, ана мен баланы қорғау жөніндегі кеңесті отбасымен жұмысқа тарту; шығармашылық кездесулер, тақырыптық ата-аналар жиналысын өткізу; ата-аналармен жеке кеңестер мен кездесулер үшін мамандарды тарту (*психологтарды, наркологтарды, сексопатологтарды, гинекологтарды, венерологтарды және т.б.*); әкелер кеңесінің жұмысын ұйымдастыру; ата-аналарды іс-шараларға қатысуға шақыру; тұрмысы төмен отбасылардың ата-аналарын мектеп мерекелеріне, кинолекторияларға және т. б. шақыру.

Қолайсыз отбасылар анықталған жағдайда оларға материалдық және моральдық қолдау көрсетуді ұйымдастыру (*«қайырымдылық» акциялары, материалдық көмек көрсету,*

оқушыларға тегін тамақ бөлу, мектеп оқулықтарын тегін пайдалануды қамтамасыз ету, гуманитарлық көмектің арнайы қорларымен өзара іс-қимыл жасау және т.б.).

Мінез-құлықты түзетуді талап ететін оқушылар анықталған жағдайда, мінез-құлықтың кемшіліктерін түзету мәселелері бойынша жеке кеңес беру, оқушылардың жеке ерекшеліктерін, тәрбиелену деңгейін зерделеу және әрі қарай педагогикалық ықпал етудің нақты міндеттері мен әдістерін зерделеп анықтау негізінде жүргізіледі.

Біздің ойымызша, оқу орындарының міндеті – балалардың мінез-құлқындағы ауытқуларды дер кезінде анықтау, баланың шығармашылық қабілеттерін дамыту үшін жағдай жасау, ақылға қонымды бос уақытын ұйымдастыруға көмек көрсету (*үйірмелер, қызығушылықтары бойынша клубтар, спорттық секциялар және т.б.*) сияқты ұжымдық және жеке педагогикалық жұмысты дұрыс жасаудан тұрады.

Құқықтық тәрбие – бұл құқықтық сананы, құқықтық ұстанымды, белсенді құқықтық мінез-құлықты қалыптастыратын тұлғаға ұйымдасқан, жүйелі, мақсатты ықпал ету [180]. Сондықтан, бұл жұмыста құқықтық тәрбие берудің маңыздылығын естен шығармаған жөн.

Кәметке толмағандарға қылмыс жасауға ықпал ететін негізгі себептер мен жағдайлардың бірі отбасының теріс әсері, сондай-ақ оқу орындарындағы кәметке толмағандармен тәрбие жұмысының кемшіліктері болып табылады [59, с. 227].

Мұғалім, сынып жетекшісі, психолог, әлеуметтік педагог, мектеп әкімшілігі, ювеналдық полиция инспекторлары тарапынан сынып ұжымындағы және сабақтан тыс уақытта баланың мінез-құлқын бақылау, сондай-ақ аталған адамдардың ата-аналарымен бірлескен жұмысы оқушылардың мінез-құлқына тиімді және пәрменді әсер етуге мүмкіндік береді.

Осыған байланысты, осы мәселені терең зерделеу арқылы мұғалімдердің, сынып жетекшілерінің, психологтардың, әлеуметтік педагогтардың, мектеп әкімшіліктерінің, ювеналдық полиция инспекторларының

және білім беру органдарының бірлескен іс-қимыл алгоритмін, сондай-ақ оқушылардың отбасыларын профилактикалық жұмысқа тиімді тартуға мүмкіндік беретін тетікті әзірлеу ұсынылады.

Талқыланып отырған мәселені, Қазақстан Республикасының Президенті - Елбасы Н.Ә. Назарбаевтың «Болашаққа бағдар: рухани жаңғыру» бағдарламалық мақаласындағы: «мақсатқа жету үшін біздің санамыз ісімізден озып жүруі, яғни одан бұрын жаңғырып отыруы тиіс» – екендігі туралы ұстанымы тұрғысынан қарау қажет деп санаймыз [181].

Өйткені, жасөспірімдер арасында орын алып жатқан құқық бұзушылықтың теріс тенденциясы төмендемеуде және де жаһандық өзгерістерге қарай осы құбылыспен күресудің әдістерін қайта қарауды керек ететіні анық.

Біріншіден, осы салада мемлекеттік саясатты жүзеге асыратын білім беру ұйымдарының әкімшілігі, өзінің ұйымында жасөспірімдер қылмысының алдын алуға, яғни осы теріс құбылысқа қандай тойтарыс бере алатын құқықтық тетіктері бар екендігіне тоқталсақ.

«Білім туралы» Қазақстан Республикасы Заңының 43-бабы 3-тармағының 1) тармақшасына сәйкес, ішкі тәртіп ережелерін әзірлеу және бекіту білім беру ұйымдарының құзыретіне берілген [182].

Яғни, білім беру ұйымы ішкі тәртіпті қамтамасыз ету үшін, тиісті ережелерді әзірлеп, өзінің құқық бұзушылыққа қарсы профилактикасын жүргізе алады.

Дегенмен, аталған ережелерде қаншалықты сапалы және тиімді тәрбие беру және тәртіпті сақтау тетіктері қарастырылатыны және де олардың криминологиялық зерттеуге негізделіп жасалғандығы күмән туғызады.

Заңның 6-бап 2-тармағының 24-7) тармақшасында, облыстың жергілікті атқарушы органы білім беру ұйымдарының ішкі тәртіптемесінің үлгілік қағидаларын әзірлейтіні және бекітетіні айқындалған [182].

Осы норма оқу ұйымдары үшін негізгі бағыт ретінде қабылданып, жергілікті атқарушы органы әзірлеген үлгілік

қағидасы негізінде қабылдануы қажет.

Бірақ осы үлгілік қағидаларды зерделеумен, олардың барлық облыстарда бір тектес болып келетіні және де нақты бағыт беретін жолдар қарастырылмайтыны байқалады.

Мысалы, Ақмола облысы әкімдігінің 26.11.2014 ж., №А-11/571 қаулысымен бекітілген ішкі тәртіптемесінің үлгілік қағидасында: осындай ережелерде білім беру ұйымдары әкімшілігінің және педагогтардың білім алушылармен, тәрбиеленушілермен, ата-аналарымен және басқа да заңды өкілдерімен өзара әрекет етуі; оқу-тәрбиелеу үдерісі қатысушыларының міндеттері; білім алушылармен, тәрбиеленушілермен білім алуы және олардың өмірі мен денсаулығын сақтау, балалардың құқықтарын қорғау үшін жағдай жасау; ұйым қызметкерлерінің кәсіби біліктілігін арттыруды ұйымдастыру; білім беру ұйымдары жұмысының басталу мен аяқталу уақыты және үзілістер; білім алушылар мен тәрбиеленушілердің оқу сабақтарының ұзақтылығы және оқу-тәрбие процесіне қатысушылардың тәртібі қарастырылуы қажеттігі туралы ғана көрсетілген [183].

Осы ретте, білім беру ұйымдары әкімшілігінің және педагогтардың ата-аналармен қандай нысанда өзара әрекет етуі қажеттігі ашылып нақтыланбаған.

Оның ішінде, баласы сабаққа келмеген ата-анасымен хабарласу, осы жәйт туралы ювеналды полиция қызметкерлерін хабардар ету тәртібі қандай болуы және т.б. өзекті мәселелер айқындалуы қажет еді деп есептейміз.

Бұл тәртіптерді айқындау маңыздылығы бала тәрбиесіне жауапты субъектілерді (*мұғалімдер, психологтар, ата-аналар, ювеналды полиция және т.б.*) өзара ықпалдасуға шақыру, олардың ортақ жауапты екендігін ұғындыру.

Мектеп ережелерінде оқушыларды бақылайтын және олардың тәрбиесімен айналысатын мектеп әкімшілігі, ювеналды полиция, психологтар, жастар орталығы мен ата-аналар арасында өзара байланыс орнататын нақты тетіктер қарастырылмаған (*бірлесіп жиналыс өткізу, оқушылардың сабаққа келмей қалған жағдайда ата-анаға хабарлау, сабақтан кейін оқушылардың бақылануы және т.б.*).

Одан бөлек, оқушылардың қаншасы бұзақылық топтарда (*круг, район*) бар болуы талданбауынан, уәкілетті органдардың олармен профилактикалық іс-шаралар жүргізбейтінін көрсетеді.

Оқушылардың қылмысқа баруы аталған жағдайдың барлығының қосындысынан туындап, оларды түзетуге бағытталған тәрбиелік мәні бар жаңа тетіктер қолданбағандықтан, жылдан-жылға түзелмей келуде.

Мектеп ережелері өзі ішкі тәртіпті реттеуге, ата-аналармен тиісті байланыс орнатуға мүмкіндік бермейтінін, тіптен оқушылардың құқықтарын шектеуге қауіп төндіретінін байқатты.

Мәселен, Қызылорда қаласының №10 мектеп-лицейінің ішкі тәртіп ережесінің 3.5-тармағында: «мұғалімдердің жұмыс уақыты аяқталғаннан кейін сыныптарды тазалау жұмыстарын жүргізу және кезекшілік кезінде оқушыларды алып қалуға рұқсат етілетіні» туралы нормалар қамтылған.

Ал, осы қаладағы №198 орта мектептің ішкі тәртіп ережесінің (орысша нұсқасы) дәл осы тармағында: «задержка учащихся педагогическими работниками школы после завершения рабочего времени допускается в случаях проведения генеральной уборки класса, дежурство» – деп белгіленген.

Бұл жағдай «Қазақстан Республикасындағы баланың құқықтары туралы» Заңның 16-бабының талаптарына қайшы келетінін, санитариялық талаптарға сәйкес келмейтін тазалау жұмыстарымен (*еден жуу және т.б.*) айналысатынын байқатады [14].

Мектеп ережелеріндегі осы секілді мәселелерді алып тастау, керісінше осы ережелердің орнына оқушыларға оқу мен тәрбие беруде нақты пайдасы болатындай жаңа тетіктерді енгізу мәселелерін қарастыруды қажет етеді деп санаймыз.

Мысалы, Қызылорда облыстық прокуратурасымен жүргізілген талдау нәтижесінде мектептерде көбінесе қымбат смартфондар ұрланатыны анықталған, осы себептен мектептердің ішкі тәртіп ережелерінде смартфон ұстауға

тыйым салу нормасы енгізіліп, қысқа мерзімнің өзінде ұрлықтың саны 60 пайызға төмендеуіне қол жеткізілген [184].

Демек, мектеп ережелеріндегі бұрыннан қолданыста болып, тиімсіз нормалардың орнына жаңа әдістерді енгізу арқылы білім және тәрбие беруде жаңғыру жасау қажеттігі туындап отыр.

Осы ретте, Мемлекет басшысы Н.Ә. Назарбаевтың 05.10.2018 ж. Қазақстан халқына «Қазақстандықтардың әлауқатының өсуі: Табыспен пен тұрмыс сапасын арттыру» атты Жолдауында: «Балалар қауіпсіздігінің маңыздылығын ескеріп, бүкіл мектептер мен балабақшаларды бейнебақылау жүйесімен қамтамасыз етуді, мектеп психологтарының жұмысын күшейтуді және басқа да дәйекті шараларды жүзеге асыруды тапсырамын» - деп көрсетілгенін атап кеткен жөн [185].

Яғни, мемлекеттің саясатының бала құқықтары ерекше бағаланатын және де қорғалатынын қоғамға ұғындырудан, билік тарапынан балалардың қауіпсіздігін қамтамасыз етуде пәрменді шараларды қолдана білуден басталуы маңызды. Тек осындай жұмыспен адамдарды бұл мәселеге дұрыс қарата алуға болады деп білеміз.

Сол себепті болу керек, біз өз шешімін таба алмай жүрген балалардың өмірі мен денсаулығына қауіп төндіріп жатқан ашық люктердің мәселесін зерделедік.

Жолдардағы, тротуарлардағы және аулалардағы ашық люктердің мәселесі тек біздің еліміздің өңірлеріне ғана емес, сонымен қатар Ресей, Беларусь, Украина және басқа да посткеңестік мемлекеттерге де қатысты. Металл сынықтарын жинаушылар люктердің қақпақтарын ұрлауды және оларды металл қабылдау пункттеріне өткізуді жалғастыруда, салдарынан адамдардың өмірі мен денсаулығына қауіп төнуде [186].

Мәселен, 2019 жылдың 16 ақпанында Нұр-Сұлтан қаласындағы тереңдігі 3 метрге жуық ашық кәріз люгіне құлап түскен 13 жасар Б. Өмірханның қазаға ұшырауы қоғамдық резонанс тудырды. Аталмыш люктің орта мектепке

баратын тұрғын үй алабы мен жолға жақын орналасуы азаматтардың ерекше наразылығын тудырды.

Аталған мәселе адамдардың қаза болу фактілері тоқтатылмауына байланысты жүйелі сипатқа айналды.

Мысалы, Теміртау қаласында (24.05.2012 ж. 2 жасар бала құдыққа құлап кетті), Павлодар облысында (20.05.2013 ж. 2 жасар бала құдыққа құлап кетті), Атырау қаласында (6 жасар бала 2015 ж. көктемде құдыққа құлап кетті), Жезқазған қаласының маңындағы Кеңгір ауылында (23.01.2016 ж. 2-сынып оқушысы құдыққа құлап кетті), Теміртау қаласында (7 жасар бала 2016 ж. құдыққа құлап кетті), Ақмола облысында Степняк қаласында (32 жасар ер адам құдыққа құлап кетті), Ақтөбе қаласында (52 жастағы ер адам 2015 ж. құдыққа құлап кетті).

Қайғылы статистика көрсеткендей, мұндай «тұзақтан» тек балалар ғана емес, ересектер де шыға алмайды. Сондай-ақ, аталмыш оқиғалар географиясы еліміздің барлық өңірлерінде орын алып, шағын ауылдарды ғана емес, ірі мегаполистерді де қамтитынын көруге болады.

Аталған проблема жекелеген себептердің салдары болып табылады, оларды шешу уәкілетті органдар тарапынан да, жұртшылық тарапынан да кешенді шаралар қолдануды талап етеді.

Құқық қорғау органдары жүргізген люктердің қақпақтарын ұрлаудың алдын алу шаралары көбінесе ұзақ мерзімді сипатта болады, ал адамдардың қауіпсіздігі кідіріссіз шараларды талап етеді.

Біздің ойымызша, құдықтарға тор орнату – жазатайым оқиғалардың алдын алудың пәрменді құралы болып табылады.

Мысалы, Қытай Халық Республикасында бұрыннан ұрлыққа қарсы технологияларды енгізді. Қақпақтар люктердің негізіне дәнекерленеді, бірақ ең бастысы – құлаудан металл тор қорғайды [187].

Осы тәжірибе бізде де бар, елордадағы дренажға арналған жылу желілерінің құдықтарында мұндай торлар 2012 жылдан бастап орнатылды.

«Астана-Теплотранзит» компаниясының айтуынша, олардың құдықтары адамдар үшін қауіпсіз. Тор «Астана-Теплотранзит» өзі үшін әзірленген бірыңғай үлгі бойынша жасалады, осылайша диаметрі 12 миллиметр, 10 сантиметр ұяшықтары және 15 сантиметр орталық тесігі бар металл «дөңгелектен» тор жасалады [188].

Қолданыстағы люктерде металл торлар орнатылады, олар қақпақтар ұрланған жағдайда құдыққа адамдардың, жануарлардың, бөгде заттардың құлауынан қорғау құралы болып табылады.

Талдау көрсеткендей, мұндай торларды орнату жазатайым оқиғалардың алдын алудың пәрменді құралы болып табылатынына қарамастан, оны пайдалану шектеулі сипатқа ие, сондай-ақ уәкілетті орган бекітпеген конструкцияларды қолдану тәжірибесі орын алуда.

Біз бұл проблеманы шешу жолы ретінде Қазақстан Республикасының Индустрия және жаңа технологиялар министрлігі Техникалық реттеу және метрология комитеті Төрағасының 2012 жылғы 28 мамырдағы №257-од бұйрығымен бекітілген «Кәріз, су құбыры және газ құбыры желілерінің құдықтарына арналған бетон және темір-бетон конструкциялары» МЕМСТ 8020-90 (8020-2016) тиісті толықтырулар енгізу мүмкіндігін қарастырған жөн деп санаймыз [189].

Біздің ойымызша, канализациялық, су құбыры және газ құбыры желілерінің құдықтары үшін бетон және темір-бетон конструкцияларын дайындау кезінде торларды міндетті түрде орнату туралы толықтыруларды енгізу жолымен, тапсырыс берушілерді құрылыстың бастапқы кезеңінде объектілерге қауіпсіз конструкцияларды пайдалануға міндеттеуге болады.

Өз кезегінде, қолда бар құдықтардың баланс ұстаушылары елдің барлық аумағы бойынша бекітілген құрылыс нормаларына сәйкес қауіпсіздік торларын орнатуға тиіс болады.

Бұл ұсынысымыз Құрылыс және тұрғын үй-коммуналдық шаруашылығы істері комитетімен қолдау тапқанын, сондай-ақ оның негізінде Қазақстан Республикасы

Индустрия және инфрақұрылымдық даму министрлігімен Қазақстан Республикасы Білім және ғылым министрлігіне 2020-2022 жылдарға балалар құқығын қорғауды күшейту және тұрмыстық зорлық-зомбылыққа қарсы, жасөспірімдер арасында өзін-өзіне қол жұмсау сұрақтары бойынша жол картасы жобасының 3.3-тармағын орындау шеңберінде люк астындағы металл тор құрылымы бөлігінде бетон және темірбетон канализация, су жүргізетін және газ өткізетін желілердің құдықтарын әзірлеу сұрағын реттейтін мемлекетаралық стандартқа толықтырулар енгізу мүмкіндігін қарастыру ұсынылғанын атап кеткен жөн (Қосымша Г).

Осы ұсынысымызбен қатар біз канализациялық, су құбыры және газ құбыры желілерінің құдықтары үшін бетон және темір-бетон конструкцияларына орнатылатын тордың сызбасын ойлап шығарып, аталған комитетке жолдадық (Қосымша F).

Сонымен қатар, кәмелетке толмаған адамды тәрбиелеу жөніндегі міндеттерді орындамау немесе тиісінше орындамау түріндегі қылмыстық құқық бұзушылықтардың мәселесі бойынша жүргізілген зерттеу шеңберінде, аталған құқық бұзушылық санаты жүйелі және созылмалы жасалу сипатына ие екендігі белгілі болды.

Біздің ойымызша, зорлық-зомбылыққа ұшыраған балаларда уақтылы көмек алу мүмкіндігі шектеулі (*балаларға зорлық-зомбылыққа жол бермеу туралы ақпараттың болмауы, көмек көрсету орындары туралы мәліметтер және т.б.*).

Осыған ұқсас себептер әйелдерге қатысты жасалатын тұрмыстық зорлық- зомбылық проблемасына да тән. Әдетте, құрбандар қандай да бір салдарлардан қорқуға байланысты құқық қорғау органдарына жүгінуге асықпағанымен, жақындарынан немесе арнайы орталықтардан көмек алуға бас тартпайды.

Осындай құрбандарға көмек көрсетуде шет елдердің оң тәжірибесі зерделенді, олардың бірі мобильді «SOS» қосымшаларын (*Send help, Panic button*) құру болып табылады, олар бір батырманы басу арқылы жақын

адамдарға қиын сәтте көмек көрсету қажеттілігі туралы «SMS» таратуды жасауға мүмкіндік береді. Бұл тарату жөнелтушінің соңғы геолокациясымен бірге жүреді.

Мысалы, 7 ай ішінде тек Ресей Федерациясының аумағында әрекет ететін ресейлік «SILSILA» қосымшасының аналогы 10 мыңнан астам жүктемені жинады.

Айта кету керек, «SOS» қосымшасы ашық люктерге құлап қалған балаларға да көмек көрсете алады. Сондай-ақ, мобильді құрылғының заряды немесе желі сапасының төмен деңгейі қоңырауды жасауға мүмкіндік бермеуі мүмкін, ал «SOS» қосымша көмек көрсету міндетін шеше алады.

Осыған байланысты, бізбен «Qorgaúshy» мобильді қосымшасын құру жобасы әзірленді (Қосымша Д).

«Qorgaúshy» 5 компоненттен тұрады:

1. «SOS» батырмасы – оны басқан кезде 3 адам алдын ала іріктелген тізімде тұрған жері туралы ақпараты бар тиісті «SMS» алады.

2. «HELP» батырмасы – қажетті көмек түрін көрсететін орындардың, орталықтардың мекен-жайларының тізімін көрсетеді.

3. «INFO» батырмасы – өзін зорлық-зомбылықтан қорғауға мүмкіндік беретін ұсыныстар береді.

4. «OPEN LUKE» батырмасы – қолданушыға қосымшаны муниципалдық қызметтерге оның орналасқан жері туралы ақпараты бар ашық құдықтардың суреттерін жіберуге мүмкіндік беретін функционал.

«Qorgaúshy» тұрмыстық зорлық-зомбылық және ашық люктерді оқшаулау мәселесіне арналған «SOS» қосымшасы біздің елімізде бірінші болып табылады. Оны энергия үнемдеу қасиеттерімен құру жоспарлануда.

Бүгінгі таңда Қазақстан Республикасы Бас прокуратурасының жанындағы Құқық қорғау органдары академиясы мен Қазақстан Республикасының Білім және ғылым министрлігінің Балалардың құқықтарын қорғау комитеті арасында қол қойылған меморандум аясында бекітілген іс-шаралар жоспарында аталған жобаны іске асыру межеленді.

Атап өту керек, сипатталған жаңашылдықтар Қазақстан Республикасының Тұңғыш Президенті Н.Ә. Назарбаевтың 10.01.2018 ж. «Төртінші өнеркәсіптік революция жағдайында дамудың жаңа мүмкіндіктері» атты Қазақстан халқына Жолдауынан туындайтын мақсаттарға қол жеткізуге мүмкіндік береді [135].

Бұл тарауда кәмелетке толмаған адамды тәрбиелеу жөніндегі міндеттерді орындамауды немесе тиісінше орындамауды алдын алу жолдары ретінде негізінен криминалистикалық және ұйымдық-құқықтық механизмдер ұсынылған. Осы ретте, ашық люк және «SOS» қосымшасы бағытындағы тұжырымдамалар американдық әлеуметтанушылар Уилсон мен Келлинг ұсынған «Сынық терезе теориясына» негізделген деп айтуға болады. Бұл теория бойынша қылмыс тәртіптің жоқтығынан, айналадағы жағымсыз жағдайлардан пайда болады.

Сол секілді, кәмелетке толмаған адамды тәрбиелеу жөніндегі міндеттерді орындамау немесе тиісінше орындамау түріндегі қылмыстық құқық бұзушылықтың орын алуына орталық көшелердегі ашық люктерде балалардың қайтыс болуы, мектеп тарапынан оқушылардың отбасындағы жағдайларына дұрыс қарауы да өз септігін тигізу мүмкіндігін жоққа шығаруға болмайды. Керісінше, ашық люк мәселесін түбегейлі шешу арқылы, білім беру ұйымдары қызметкерлері және ювеналдық полиция инспекторлары тарапынан оқушылардың жағдайына мұқият көңіл бөлуімен мемлекет үшін әрбір баланың өмірі қымбат екендігін көзі жеткен ата-ананың баласына қарсы қол көтеруден біршама алыс болады деп ойлаймыз. Мәселен, көшелерде бала қауіпсіздігіне мейлінше барлық жағдайлар жасалып жатқаны, сондай-ақ баласы мектепке бармаған жағдайда міндетті түрде сынып жетекшісі хабарласатыны, баласының денесінде көгерулер пайда болған жағдайда ювеналдық полиция инспекторлары хабардар болатыны туралы білген ата-ананың мейірімділік және жауаптылық сезімдері жоғарылайтыны анық.

Сауалнама жүргізу нәтижелері. Кәмелетке толмаған адамды тәрбиелеу жөніндегі міндеттерді орындамау немесе

тіісінше орындамау түріндегі қылмыстық құқық бұзушылықтармен күрестің тиімділігіне баға беру мәселелері және бізбен ұсынылып жатқан кейбір тұжырымдамаларымыз бойынша тәжірибе қызметкерлерінің пікірін анықтау мақсатында анонимді сауалнама жүргізілді (Қосымша Е).

Сауалнамаға барлығы 457 адам тартылды: 18 адам – Қазақстан Республикасының Бас прокуратурасы жанындағы Құқық қорғау органдары академиясының оқытушы-профессорлық құрамы (1-топ), 332 адам – аталған академияға республиканың түрлі аймақтарынан біліктілікті арттыру курстарына келген тергеу қызметі саласында тәжірибесі бар прокуратура және ішкі істер органдарың қызметкерлері (2-топ), 107 адам – «Р.Қошқарбаев атындағы» №1 Қосшы орта мектебінің мұғалімдері (3-топ).

Респонденттердің 62% ер адамдар болса, қалған 38% әйел жынысты адамдар. Олардың ішінде тәрбиесінде балалары бар 71% адам құрады. Қызмет саласы бойынша топтар арасында өзгешеліктер болғандықтан, бұл мәліметтерді әр топқа бөлек-бөлек көрсеткен дұрыс деп таптық (1-кесте).

Кесте 1 – Сауалнамаға қатысқан респондеттердің жас шамасы

Жас шамасы	1-топ, %	2-топ, %	3-топ, %
30 жасқа дейін	11,1	48	58,3
30-40 жас аралығында	44,5	42,4	33,3
40-50 жас аралығында	33,3	7,7	4,2
50 жастан жоғары	11,1	1,9	4,2

Сауалнамаға қатысқан 1-топ (тіісінше 2-топ және 3-топ) адамдарының 11,1%-ның (48%, 58,3%) ғана кәсіби еңбек өтілі 5 жылдан кем, 77,8%-ның (50,1%, 37,5%) еңбек өтілі 5-10 жыл аралығын құраса, тек 11,1%-ның (1,9%, 4,2%) еңбек өтілі 10 жылдан асады.

Сауалнамаға қатысқандардың басым бөлігі жасөспірімдер қылмысының негізгі себебіне тәрбиелеу жөніндегі міндеттердің ата-анасымен орындалмауын 50% (67,3%, 75%) көрсетсе, екінші кезекте оқу жүйесінде тәрбиелік функцияларының жеткіліксіз болуын 27,8% (19,2%, 0%), ал үшіншіден кәмелетке толмағандар арасындағы құқық бұзушылық профилактикасының әлсіз болуын 22,2% (13,5%, 25%) және т.б. себептерді белгілеген. Айта кететін жайт, сауалнамаға қатысқан мектеп мұғалімдерінің (3-топ) ешқайсысы «оқу жүйесінде тәрбиелік функцияларының жеткіліксіздігі» себебін таңдамаған *(біздің ойымызша, бұл мұғалімдердің өздерінің жұмыс салаларына қандай да бір сын келтіруден аулақ болуымен байланысты)*.

1-топ респонденттері кәмелетке толмағандар арасындағы құқық бұзушылықтың көріністеріне неғұрлым ықпал ететін себептер мен жағдайлардың дәрежесіне қарай келесідей ретпен таңдаған:

Бірінші орында – ата-аналар тарапынан кәмелетке толмағандарға қатысты тиісті қадағалаудың жүргізілмеуі (44,4%).

Екінші орында – бос уақытын дұрыс өткізе алмауы (спорттық үйірмелердің болмауы және т.б.) (22,2%).

Үшінші орында – уәкілетті органдар тарапынан кәмелетке толмағандарға қатысты тиісті қадағалаудың жүргізілмеуі (16,7%).

Төртінші орында – отбасындағы кедейшілік (11,1%).

Бесінші орында – темекі және алкоголь өнімдерінің тұтынылуы (5,6%).

1-топ респонденттері кәмелетке толмағандар арасындағы құқық бұзушылықтың көріністеріне неғұрлым ықпал ететін себептер мен жағдайлардың дәрежесіне қарай келесідей ретпен таңдаған:

Бірінші орында – ата-аналар тарапынан кәмелетке толмағандарға қатысты тиісті қадағалаудың жүргізілмеуі (57,7%).

Екінші орында – темекі және алкоголь өнімдерінің тұтынылуы (23,1%).

Үшінші орында – бос уақытын дұрыс өткізе алмауы (спорттық үйірмелердің болмауы және т.б.) (7,7%).

Төртінші орында – уәкілетті органдар тарапынан кәмелетке толмағандарға қатысты тиісті қадағалаудың жүргізілмеуі (5,8%).

Бесінші орында – отбасындағы кедейшілік (5,8%).

1-топ респонденттері кәмелетке толмағандар арасындағы құқық бұзушылықтың көріністеріне неғұрлым ықпал ететін себептер мен жағдайлардың дәрежесіне қарай келесідей ретпен таңдаған:

Бірінші орында – ата-аналар тарапынан кәмелетке толмағандарға қатысты тиісті қадағалаудың жүргізілмеуі (50%).

Екінші орында – отбасындағы кедейшілік (25%).

Үшінші орында – темекі және алкоголь өнімдерінің тұтынылуы (12,5%).

Төртінші орында – бос уақытын дұрыс өткізе алмауы (спорттық үйірмелердің болмауы және т.б.) (8,3%).

Бесінші орында – уәкілетті органдар тарапынан кәмелетке толмағандарға қатысты тиісті қадағалаудың жүргізілмеуі (4,2%).

Барлық топ респонденттері тек бір ғана себепке (*ата-аналар тарапынан кәмелетке толмағандарға қатысты тиісті қадағалаудың жүргізілмеуі*) бірдей ұстаным білдіріп, қалғандары бойынша алшақтықтар орын алғанын көре аламыз.

«Сіздің ойыңызша, кәмелетке толмағандармен қылмыс жасалуына ең көп ықпал ететін кім?» – деген сұраққа сауалнамаға қатысқан 1-топ (*миісінше 2-топ және 3-топ адамдары*) адамдарының 27,8% (11,6%, 16,7%) «айналасы, достар, сыныптастары» деп; 27,8% (30,8%, 50%) әлеуметтік желілер; 16,7% (17,3%, 4,2%) мектеп; 5,6% (13,5%, 4,2%) жергілікті билік, полиция; 16,7% (11,6%, 8,3%) отбасы; 5,6% (15,4%, 8,3%) БАҚ (СМИ) – деп жауап берген. Бұл мәселеде «отбасы» ықпалының дәрежесі бойынша төменгі орындарға қоятындары, әрине, қынжылтады.

Дейтұрғанмен, «қай кездерде кәмелетке толмағандарды

тәрбиелеу жөніндегі міндеттердің орындалмауына қатысты деректер бойынша ата-аналарына не олардың орындағы адамдарға қатысты қылмыстық іс қозғалу (*СДТБТ (ЕРДР) тіркелу*) қажет?» – деген сұраққа жауап берген респонденттер арасында ауызбіршілік байқалады:

Бірінші орында – кәмелетке толмағанның қасақана қылмыстық құқық бұзушылық белгілері бар іс-әрекеттер жасауы (1-топ – 44,4%; 2-топ – 63,5%, 3- топ – 25%).

Екінші орында – кәмелетке толмаған баланың алкогольдік ішімдіктерді, есірткі, психотроптық заттарды, сол тектестерді тұтынуы, жезөкшелікпен айналасуы (1-топ – 33,3%; 2-топ – 19,2%, 3-топ – 42%).

Үшінші орында – кәмелетке толмағанның қасақана әкімшілік құқық бұзушылық белгілері бар іс-әрекеттер жасауы (1-топ – 16,7%; 2-топ – 11,6%, 3- топ – 16,7%).

Төртінші орында – қылмыстық іс қозғауды (*СДТБТ (ЕРДР) тіркеуді*) қажет етпейді (1-топ – 5,6%; 2-топ – 5,8%, 3-топ – 16,7%).

Демек, кәмелетке толмаған баланың қасақана қылмыстық құқық бұзушылық белгілері бар іс-әрекеттер жасауына ата-аналардың не олардың орындағы адамдардың қылмыстық жауаптылықтарының негізді болуының ұстанымы басым болуы байқалады. Осы сұрақтың жауабы қаншалықты түсінікті болуын білу және оған жауап беруде конформистік ұстанымдарының көрінісі бар болу мүмкіндігін азайту үшін келесі сауалды қоюды жөн көрдік. Бұған да респонденттердің ұқсас ұстаным білдірілгені, яғни олардың бірізділігі көрінеді (2-кесте).

Кесте 2 – «Сіздің пікіріңізше, кәмелетке толмаған баланы тәрбиелеу жөніндегі міндеттерді ата-анасының немесе өзіне осы міндеттер жүктелген өзге адамның, дәлелсіз себептермен орындамау немесе тиісінше орындамау деректері бойынша қылмыстық қудалау жүргізу негізді ме?» – деген сұрақ бойынша сауалнама нәтижелері

Жауаптар	1-топ, %	2-топ, %	3-топ, %
Иә, өйткені ата-ана немесе тиісті міндеттер жүктелген өзге адам баласы үшін үнемі жауаптылықта	61,1	51,2	25
Жоқ, себебі қылмыстық жауаптылық	5,6	5,8	58,3
Жоқ, бұл әрекет үшін әкімшілік жауаптылық көзделу қажет	11,1	23,1	12,5
Жоқ, өйткені ата-ананың немесе тиісті міндеттер жүктелген өзге адамның Кінәсін дәлелдеу қиын	22,2	19,2	4,2
Өзге	-	-	-

Барлық топ адамдарының екіден бірінің осындай жағдайларда қылмыстық қудалау жүргізу қажеттігінің таңдауы, мемлекеттің қылмыстық-құқықтық саясатының басым бағыты болып табылатын гуманизациялау векторын (балаларға қатысты жағдайында) іштей қабылдамайтының айшықты дәлелі болып табылады. Өйткені, бұндай келеңсіздіктердің кері салдары респонденттердің отбасындағы, яғни өздерінің балаларына әсер ету мүмкіндігін ешкім жоққа шығара алмайды. Сондай-ақ, 3-топ адамдарының басқаларға қарағанда «жоқ, себебі қылмыстық жауаптылық көзделмеген» - деген жауап жиі пайдаланғаны көзге түседі *(біздің ойымызша, бұл жайт осы топ респонденттерінің қылмыстық заңнаманы жетік білмеуінің салдары болып табылады)*.

Ал, келесі сауал бойынша барлық топ респонденттерінің арасында берілген жауаптары бір жерден шықпайды. Есесіне үлкен алшақтықтар бар (3-кесте).

Кесте 3 – Сіздің ойыңызша, тәрбиелеу жөніндегі міндеттерді дәлелсіз себептермен орындамаған немесе тиісінше орындамағанымен қатар, балаға қатыгездік жасаған (*зорлық-зомбылық, оның ішінде ұрып-соғу, сабау, қорқыту, аштықта, ыстықта ұстау, үрейін алу секілді әрекеттер жасаған*) ата-ана емесе өзіне осы міндеттер жүктелген өзге адам қандай жауаптылықта болу қажет? – деген сұрақ бойынша сауалнама нәтижелері

Жауаптар	1-топ, %	2-топ,	3-топ,
1	2	3	4
Қылмыстық (айыппұл түрінде)	16,7	9,6	16,7
Әкімшілік (айыппұл түрінде)	16,7	13,5	25
Әкімшілік (қамаққа алу түрінде)	11,1	9,6	8,3
Қылмыстық (бас бостандығын шектеу түрінде)	16,7	25	16,7
Қылмыстық (бас бостандығынан айыру түрінде)	11,1	17,3	8,3
Қылмыстық (қоғамдық жұмыстарға тарту түрінде)	11,1	13,5	12,5
Қылмыстық жауаптылыққа тартуда, Міндетті түрде ата-ана құқығынан айыру қажет	16,7	11,5	12,5

Бұл орайда, барлық топ адамдары көбіне қылмыстық жауаптылықты таңдаса, 1-топтың басым жауабы (16,7%-дан) «қылмыстық (айыппұл түрінде)», «әкімшілік (айыппұл түрінде)», «қылмыстық (бас бостандығын шектеу түрінде)» болса, 2-топ (25%) қылмыстық «(бас бостандығын шектеу түрінде)», ал 3-ші топ (25%) «әкімшілік (айыппұл түрінде)» жауабын меңзеді.

Осы ретте, барлық респонденттердің ішінде «қылмыстық жауаптылыққа тартуда, міндетті түрде ата-ана құқығынан айыру не шектеу қажеттілігіне баға беру қажет» – деген жауапты небәрі 12,8% қолдады. Бұл жаза түрін қолдануын респонденттердің нақ ұстанымын білуге осы сауал

тұрғысында мүмкіндік берілмегені байқалды.

«Сіздің ойыңызша, тәрбиелеу жөніндегі міндеттерді дәлелсіз себептермен орындамағаны немесе тиісінше орындамағаны үшін ата-ананың қайсысы жауаптылықта болу қажет?» – деген сұраққа сауалнамаға жауап берген адамдардың барлығына жуығы (90,4%) «ата-ананың екеуіде» жауабын белгілеген.

Келесі 2-сұрақ негізінен тергеп-тексеру саласына қатысты болғандықтан, біз оларды тек 1 және 2-топ адамдарына қойдық (4, 5-кестелер).

Кесте 4 – «Сіздің пікіріңізше, қандай негізгі себептер, кәмелетке толмаған баланы тәрбиелеу жөніндегі міндеттерді дәлелсіз себептермен орындамау немесе тиісінше орындамау деректері бойынша қылмыстық құқық бұзушылықтарын тергеп-тексеруді қиындатады?» - деген сұрақ бойынша сауалнама нәтижелері

Жауаптар	1-топ, %	2-топ, %
Тергеу тәжірибесінің болмауы	22,2	34,6
Сот тәжірибесінің болмауы	27,8	28,8
«Тәрбиелеу жөніндегі міндеттерді дәлелсіз себептермен орындамауы немесе тиісінше орындамауы» ұғымының түсінігі берілмеген	33,3	23,1
Уәкілетті органдардың әрекетсіздігі	16,7	3,9
Өзге	-	9,7

Кесте 5 – Сіздің ойыңызша, тәрбиелеу жөніндегі міндеттерді орындамауда қатыгездік танытудың (*зорлық-зомбылық, оның ішінде ұрып-соғу, сабау, қорқыту, аштықта, ыстықта ұстау, үрейін алу секілді әрекеттер жасаған*) бір дерегі, яғни оның жүйелі жасалмау жағдайында қылмыстық жауаптылықты тудырады ма? – деген сұрақ бойынша сауалнама нәтижелері

Жауаптар	1-топ, %	2-топ, %
Иә	55,6	42,3
жоқ	44,4	55,5

Кесте 6 – Сіз, ҚР ҚК-нің 140-бабының диспозициясында кәмелетке толмағандармен бірге тұратын адамдармен субъектілер шеңберін кеңейту кәмелетке толмағандарға қатысты зорлық-зомбылықты қолдану мәселесін шешеді деп ойлайсыз ба? – деген сұрақ бойынша сауалнама нәтижелері

Жауаптар	1-топ, %	2-топ, %
Иә	38,9	53,9
жоқ	61,1	46,1

Соңғы үш кесте бойынша қорытынды шамамен алғанда біркелкі көрсеткіштер бергенін көре аламыз. Бұл респонденттерінің аталған мәселелерде ұқсас пікірде екендігін білдіреді.

ҚОРЫТЫНДЫ

Жүргізілген зерттеуді аяқтай отырып, кәмелетке толмаған адамды тәрбиелеу жөніндегі міндеттерді орындамауды немесе тиісінше орындамауды тергеп-тексерудің және алдын-алудың ұйымдық-құқықтық аспектілерін жетілдіруге бағытталған жүйелі ұсынымдар кешенін тұжырымдаймыз. Зерттелетін қылмыстық құқық бұзушылық санатының криминалистикалық сипаттамасының мазмұнын алдын ала зерделей отырып, біз оның әдістемелік негіздемесіне тоқталдық. Криминалистикалық сипаттамасының түсінігі мен мазмұнына қатысты ғылымдағы ұстанымдарды талдай отырып, біз осы санаттағы қылмыстық құқық бұзушылықтың дефинициясының, құрылым мен мазмұнның өзіндік көзқарасын қалыптастырдық.

Қылмыстық құқық бұзушылықтың криминалистикалық сипаттамасын егжей-тегжейлі әзірлеу үшін кәмелетке толмаған адамды тәрбиелеу міндеті институтының қалыптасуы мен дамуынан бастап, осы міндеттердің орындалмауының психолого-педагогикалық аспектілерінің, қылмыстық- құқықтық және алдын алудың маңыздылығын мойындай отырып, осы саралаудағы жекелеген пікірталас мәселелеріне назар аударып, қылмыстық- құқықтық нормаларға терең талдау жүргіздік.

Осылайша, тарихқа көз жүгірткен шолуымыздан Тәуке ханның «Жеті жарғысында» ата-ана мен балаға қатысты нормалардың болуы қазақ халқы үшін ерекше мәнге ие болғанын, Кеңес үкіметі келгеннен кейін ата-аналардың жауаптылығы қылмыстық кодекспен белгіленіп, бұрын осы мәселеге байланысты қолданылып келген нормалардың сабақтастығы орын алғанын атап өттік.

Бұдан әрі бізбен кәмелетке толмаған адамды тәрбиелеу жөніндегі міндеттерді орындамау немесе тиісінше орындамау түріндегі қылмыстық құқық бұзушылықтардың орын алу себептері, жасалу тәсілдері, салдарлары талданып, оның криминалистикалық сипаттамасы әзірленді. Онда қылмыстық құқық бұзушылықтың бастапқы ақпараты, қылмыстық құқық

бұзушылықтың жағдайлары (орны, уақыты, өзге де жағдайлар), қылмыстық құқық бұзушылықтың жасалу тәсілдері, қылмыстық құқық бұзушылықтың іздері, қылмыскердің және жәбірленушінің жеке басы туралы типтік деректер қамтылды.

Белгілі бір дәрежеде қылмыстық-құқықтық сипаттама – қылмыстық құқық бұзушылықтың осы түрін тергеп-тексеру әдістемесінің криминалистикалық сипаттамасы мен негіздерін әзірлеудегі элементі болып табылғандықтан, зерттеуімізде бұл бағытқа ерекше көңіл бөлдік. Өйткені, қаралып отырған қылмыстық құқық бұзушылық санатының қылмыстық- құқықтық сипаттамасы құқық қорғау органдары қызметінің бағыты мен сипатын едәуір дәрежеде айқындайды. Нәтижесінде, ҚР ҚК-нің 140-бабындағы бірқатар ұғымдардың дұрыс жазылмауы, басқа құқық актілеріне сәйкес болмауы, тиісті құқықтық түсіндірмелердің жоқ болуы секілді кемшіліктер анықталды. Сол себепті, ҚР ҚК-нің 140-бабына өзіміздің авторлық нұсқасын ұсынуды жөн санадық. Онда, біздің пікірімізше, мемлекеттің саясатын жүзеге асыру аясында неғұрлым тиімді болатын қылмыстық жазалаудың жаңа тетіктерін негіздеп көрсеттік.

Осы зерттеуде БҰҰ-ның Балалар қорының (ЮНИСЕФ) ұстанымдарын ескере отырып, ҚР ҚК-нің 140-бабындағы «орындамау», «тиісінше орындамау» және «қатыгездік таныту» бағалау ұғымдарына, кәмелетке толмағандармен бірге тұратын және оны қадағалауды іс жүзінде жүзеге асыратын басқа тұлғаларды (*туыстары, өгей әкесі, өгей шешесі және т.б.*) жауаптылыққа тарту мүмкіндігіне тиісті түсіндірме беру қажеттігі байқалды. Сол себептен аталған ұғымдарға өзіміздің авторлық анықтамамызды беріп, кәмелетке толмағандарды сенімхат арқылы біреуге тапсырудың тәртібі және құқықтық мүмкіндігі (*сол сияқты кәмелетке толмағандармен бірге тұратын және оны қадағалауды іс жүзінде жүзеге асыратын басқа тұлғалар бойынша*), сондай- ақ орындалмау салдарларынан туындайтын жауапкершілік туралы нормалар салалық құқықтық актілерде, оның ішінде «Неке (ерлі-зайыптылық)

және отбасы туралы» Қазақстан Республикасы Кодексінде және «Қазақстан Республикасындағы баланың құқықтары туралы» Қазақстан Республикасы Заңында айқындалу қажеттігін білдірдік. Он сегіз жасқа жеткенге дейін толық көлемінде әрекет қабілеттілігіне ие болған адамдардың ҚР ҚК-нің 140-бабы бойынша жәбірленуші ретінде болып танылу мүмкіндігіне құқықтық баға берілді.

Кәмелетке толмаған адамды тәрбиелеу жөніндегі міндеттерді орындамауды немесе тиісінше орындамауды тергеп-тексерудің алғашқы кезеңі тақырыбында, осы санаттағы қылмыстық құқық бұзушылықтар тиісті дәрежеде анықталмай, орын алып жатқан деректер сотқа дейінгі тергеп-тексерулердің бірыңғай тізілімінде тіркелмей келетіні байқалды. Осы ретте, кәмелетке толмағандар халықтың неғұрлым осал топтарының бірі болғандықтан, жасөспірімдердің адамгершілік-психологиялық ерекшеліктерін ескере отырып, барлық органдардың, ұйымдардың, мекемелердің, сондай-ақ кәмелетке толмағандармен жұмыс істейтін жекелеген азаматтардың тек жан-жақты және кешенді қызметімен оларды тәрбиелеу деңгейін арттыруға және дер кезінде кәмелетке толмағандарға қарсы жасалған қылмыстық құқық бұзушылықтарды анықтауға қабілетті екендігіне назар аударылды.

Кәмелетке толмаған адамды тәрбиелеу жөніндегі міндеттерді орындамау немесе тиісінше орындамау түріндегі қылмыстық құқық бұзушылық жасалған орнын қарап-тексерудің міндеттерін айқындап, оның тактикасын әзірледік.

Анықтаушы және тергеуші үшін тергеп-тексеруді оңтайландыруға мүмкіндік беретін криминалистикалық тіркеудің жаңа жүйесін ұсындық. Бұл жүйе кәмелетке толмағандардың қатысуымен білім беру, тәрбиелеу және дамыту, демалысты ұйымдастыру және сауықтыру, дене шынықтыру және спорт, медициналық қамтамасыз ету, әлеуметтік қызметтер көрсету, мәдениет және өнер саласындағы ұйымдар үшін адамдарды жұмысқа қабылдауда олардың соттылықтарына қарай осы жұмысқа кіруге нақты

мүмкіндігі бар жоғын анықтауға арналған деректемелерден тұрады. Оның қызметі тек жұмыс берушілерге ғана емес, сондай-ақ жұмысқа негізсіз қабылдамау не босату жағдайына ұшырауы мүмкін (шектеуде көрсетілмеген құқық бұзушылық түрлері бойынша) соттылығы бар адамдарға, анықтаушылар мен тергеушілерге пайдалы болады.

Осы ретте, Қазақстан Республикасының Еңбек Кодексінің 26-бабының 2-бөлігінің 3) тармақшасында көрсетілген қылмыстық құқық бұзушылықтар санаттарына отбасына және кәмелетке толмағандарға қарсы қылмыстық құқық бұзушылықтарды қосу қажеттігі тұжырымдалды.

Сараланып отырған қылмыстық құқық бұзушылық жиынтығын тергеп- тексерудің кейінгі кезеңінде осы бағыттағы тергеп-тексерудің өзіне тән криминалистикалық тактикасы болу қажеттігіне назар аударылып, криминалистикада қолданылатын тәсілдер мен әдістерді дұрыс таңдауда және олардың нәтижелеріне негізді баға беруде ұсынымдар жасалды. Оның ішінде, заттай дәлелдемелерді фотоға түсіру, криминалистикалық бейнежазба жүргізу, материалдық және идеалдық іздерді (трасология, дактилоскопия және т.б. зерттеулерді пайдалану арқылы) анықтау, жауап алу ерекшеліктері және т.б. Қатардағы (әсіресе жас қызметкерлер) анықтаушыларда, тергеушілерде, прокурорларда қылмыстық құқық бұзушылықтың нақты құрамы бойынша тергеу әдістемесін анықтау үшін қажетті ақпараттың кең спектрін дербес зерделеуге мүмкіндіктері шектеулі (уақыттың болмауы, ақпараттың қолжетімсіз болуы, тәжірибенің аздығы және т.б.) болғандығын ескеріп, бізбен бұл мәселені сотқа дейінгі тергеп-тексеру процесін жеңілдету және оңтайландыру жолымен шешуге арналған «І tergeу» компьютерлік бағдарламасы әзірленді. Авторлық құқықпен қорғалатын объектілерге құқықтардың мемлекеттік тізілімге мәліметтерді енгізу туралы куәлік алынды.

Осы санаттағы қылмыстық құқық бұзушылықтардың орын алу ерекшеліктерін талдап, оларды болдырмауда пәрменді шаралар қолдануды ұсындық. Ол үшін балалардың

және ата-аналардың қатысуымен эксперимент өткізіп, нәтижесі бойынша әзірленген жадынама және дыбыс-бейнежазу туындысы еліміздің барлық мектепке дейінгі және жалпы білім беретін мекемелерге таратылды. Сонымен қатар, мемлекетіміздің барлық аймақтарында адамдарға, әсіресе балаларға қауіп төндіретін ашық люктердің мәселесінде түбегейлі шешімін табатын ұсынысымыз және «Qorǵaýshy» қосымшасын («SOS» қосымша) жасау бойынша жобамыз уәкілетті органмен қолдау тапты [190].

Кәмелетке толмаған адамды тәрбиелеу жөніндегі міндеттерді орындамау немесе тиісінше орындамау түріндегі қылмыстық құқық бұзушылықтар бойынша істің мән-жайын ашуға, дәлелдемелерді бекітуде психолого-педагогикалық саласындағы мамандардың көмегі атап өтіліп, психолого-педагогикалық сараптаманың зерттеу әдістемесін жасау, ол үшін осы сараптаманың түрі сот сараптамасы органдары жүргізетін сот сараптамалары түрлері тізбесіне енгізу ұсынылды. Себебі, психолого-педагогикалық сараптаманың көмегі тек қылмыстық іс бойынша кінәні дәлелдеуде ғана емес, осы кінәнің дәрежесін және кәмелетке толмаған адамның әрі қарай осы отбасында қауіпсіз өмір сүру мүмкіндігін анықтауда да, тиісті психолого-педагогикалық көмек алу қажеттігін білуге де пайдалы деп пайымдалды.

Кәмелетке толмаған куәден немесе жәбірленушіден жауап алуда олардың жас шамасына қарамастан педагог және психологты қатыстыртуды міндеттеу керектігі тұжырымдалды. Осы орайда, ҚР ҚПК-нің 215-бабының 1-бөлігінің өзіміздің авторлық нұсқасын ұсындық. Ұсынылып жатқан өзгерістер жасөспірімдерде орын алған жағдайға бейімделуге оның жан дүниесіне қандай да бір жарақат алуын болдырмауға көмектесіп қана қоймай, полиция қызметкерлерінің жұмысын едәуір жеңілдетеді.

Сондай-ақ, бұған дейін атап кеткен себептерді ескере отырып, білім беру ұйымдарының қызметкерлері мен ювеналдық полиция инспекторлары арасында аталған қылмыстық құқық бұзушылықтарды уақтылы анықтау бойынша өзара іс-қимыл алгоритмі қабылдануы қажеттігіне

назар аударылды.

Кәмелетке толмаған адамды тәрбиелеу жөніндегі міндеттерді орындамау немесе тиісінше орындамау түріндегі қылмыстық құқық бұзушылықтармен күрестегі тиімділігіне баға беру мәселелері және бізбен ұсынылып жатқан кейбір тұжырымдамаларымыз бойынша тәжірибе қызметкерлерінің пікірін анықтау мақсатында анонимді сауалнама жүргізіліп, нәтижелері пайыздық көрсеткішпен баяндалды.

ПАЙДАЛАНЫЛҒАН ӘДЕБИЕТТЕР ТІЗІМІ

1 Қазақстан Республикасы Президенті Жарлығы. Қазақстан Республикасының 2010 жылдан 2020 жылға дейінгі кезеңге арналған құқықтық саясат тұжырымдамасы: 2009 жылдың 24 тамызда, №858 бекітілген // <http://www.adilet.zan.kz>. 19.02.2021.

2 Мемлекет басшысы Қ.-Ж. Тоқаев. Сындарлы қоғамдық диалог – Қазақстанның тұрақтылығы мен өркендеуінің негізі: Қазақстан халқына жолдауы // <http://www.akorda.kz>. 20.01.2020.

3 Мудрые высказывания, цитаты // <http://www.aforism.su>. 16.05.2019.

4 Қазақтың ата заңдары / ред. С.З. Зиманов. – Алматы: Жеті Жарғы, 2004. – Т. 3. – 613 б.

5 Жеке тұлғаның дамуындағы іс-әрекеті // <http://all.aikyn.kz>. 20.08.2019.

6 Қазақтың ата заңдары / ред. С.З. Зиманов. – Алматы: Жеті Жарғы, 2004. – Т. 2. – 667 б.

7 Қазақтың ата заңдары / ред. С.З. Зиманов. – Алматы: Жеті Жарғы, 2005. – Т. 4. – 549 б.

8 Қазақтың ата заңдары / ред. С.З. Зиманов. – Алматы: Жеті Жарғы, 2001. – Т. 1. – 437 б.

9 Қазақтың ата заңдары / ред. С.З. Зиманов. – Алматы: Жеті Жарғы, 2005. – Т. 5. – 539 б.

10 Қазақтың ата заңдары / ред. С.З. Зиманов. – Алматы: Жеті Жарғы, 2005. – Т. 6. – 596 б.

11 Советское уголовное право. Часть особенная / под ред. М.И. Ковалева. – М.: Юридическая литература, 1983. – 477 с.

12 Уголовный Кодекс Казахской ССР: принят 22 июля 1959 года (утратил силу от 13 декабря 1997 года, №207) // <https://adilet.zan.kz/rus/docs/K590001000>. 19.03.2018.

13 Қазақстан Республикасының Кодексі. Неке (ерлі-зайыптылық) және отбасы туралы: 2011 жылдың 26 желтоқсаны, №518-IV қабылданған // <http://www.adilet.zan.kz>. 19.03.2018.

14 Қазақстан Республикасының Заңы. Қазақстан Республикасындағы баланың құқықтары туралы: 2002 жылдың 8 тамызда, №345 қабылданған // <http://www.adilet.zan.kz>. 19.04.2019.

15 Баймаханов А.А. Кәмелетке толмаған адамды тиісінше тәрбиелемеумен байланысты қылмыстық құқық бұзушылықтар бойынша мәселелер // Приоритетные направления модернизации интеграционных процессов Евразийского Экономического Союза: матер. междунар. науч.-практ. конф. (Бесбаевские чтения). – Алматы: Центр оперативной печати КазАТиСО, 2018. – С. 52-55.

16 Кодекс Республики Беларусь. О Браке и Семье: принят 9 июля 1999 года, №278-3 // <http://www.adilet.zan.kz>. 07.05.2019.

17 Қазақстан Республикасының Жоғарғы Кеңесінің Қаулысы. Бала құқықтары туралы Конвенцияны ратификациялау туралы: 1994 жылдың 8 маусымы қабылданған // <http://www.adilet.zan.kz>. 08.07.2018.

18 Қазақстан Республикасының Конституциясы: 1995 жылдың 30 тамызында қабылданған // <http://www.adilet.zan.kz>. 15.12.2019.

19 Қазақстан Республикасының Кодексі. Әкімшілік құқық бұзушылық туралы: 2001 жылдың 30 қаңтарда, №155 қабылданған // <http://www.adilet.zan.kz>. 08.07.2019.

20 Поленова Г.Ф., Маркелова В.Н. Комментарий к Уголовному кодексу Казахской ССР. – Алма-Ата: Казахстан, 1980. – 477 с.

21 Қазақстан Республикасының Қылмыстық кодексі: 2014 жылдың 3 шілдесі, №226-V қабылданған // <http://www.adilet.zan.kz>. 05.01.2019.

22 Борчашвили И.Ш. Комментарий к Уголовному Кодексу Республики Казахстан. – Алматы: Жеті Жарғы, 2015. – 1119 с.

23 Комментарий к Уголовному Кодексу Республики Казахстан / под ред. И.И. Рогова, С.М. Рахметова. – Алматы: Норма-К, 2016. – 751 с.

24 Алауханов Е.О., Әбдірашит А.Ә., Әбілезов Е.Т. және

т.б. Қазақстан Республикасының Қылмыстық кодексіне түсінік. – Алматы: Норма-К, 2004. – 647 б.

25 Қазақстан Республикасының Заңы. Құқықтық актілер туралы: 2016 жылдың 6 сәуірі, №480-V қабылданған // <http://www.adilet.zan.kz>. 08.06.2018.

26 Бектаев Қ. Үлкен қазақша-орысша орысша-қазақша сөздік. – Алматы: Атамұра корпорациясы, 2007. – 712 б.

27 Қазақстан Республикасы Жоғарғы Сотының Қаулысы. Соттардың балаларды тәрбиелеуге байланысты дауларды шешу кезінде заңнаманы қолдануы туралы: 2018 жылдың 29 қарашада, №15 бекітілген // <http://www.adilet.zan.kz>. 15.02.2019.

28 Қазақстан Республикасының Заңы. Сыбайлас жемқорлыққа қарсы іс-қимыл туралы: 2015 жылдың 18 қарашада, №410-V қабылданған // <http://www.adilet.zan.kz>. 11.06.2019.

29 Уголовный кодекс Республики Беларусь: принят 9 июля 1999 года, №275-3 // <http://www.online.zakon.kz>. 12.03.2019.

30 Рогов И.И., Балтабаев К.Ж. Уголовное право Республики Казахстан. – Алматы, 2016. – 500 с.

31 Борчашвили И.Ш., Пенчуков В.А. Уголовное право РК. Общая часть: учеб. пос. – Караганда: Академия МВД РК, 2002. – 129 с.

32 Гишинский Я.И. Некоторые проблемы «отклоняющегося поведения» // Преступность и ее предупреждение: сб. ст. – Л.: ЛГУ, 1971. – С. 95-103.

33 Қазақстан Республикасы Білім және ғылым министрінің м.а. Бұйрығы. Педагогикалық әдеп қағидаларын бекіту туралы: 2016 жылдың 8 қаңтары, №9 бекітілген // <http://www.adilet.zan.kz>. 11.08.2019.

34 Қазақстан Республикасының Кодексі. Халық денсаулығы және денсаулық сақтау жүйесі туралы: 2009 жылдың 18 қыркүйекте, №193-IV қабылданған // <http://www.adilet.zan.kz>. 05.01.2019.

35 Антонян Ю.М., Гульдан В.В. Криминальная Пато-Психология. – М.: Наука, 1991. – 248 с.

36 Радченко В.И., Никулин С.И. Комментарий к Уголовному кодексу Российской Федерации. – М.: Спарк, 2000. – 862 с.

37 Гутиева И.Г. Уголовная ответственность за преступления, посягающие на нормальные условия содержания и воспитания несовершеннолетних: дис. канд. юрид. наук: 12.00.08. – Р-на-Д., 2009. – 166 с.

38 Цветнович А.Л., Горелик А.С., Никулин С.И. Преступление и наказание в Российской Федерации. – М.: Бек, 1997. – 693 с.

39 Уголовный кодекс Российской Федерации: принят 13 июня 1996 года, №63-ФЗ // <http://www.online.zakon.kz>. 12.03.2019.

40 Қазақстан Республикасының Азаматтық кодексі: 1994 жылдың 27 желтоқсаны, №268-ХІІІ қабылданған // <http://www.adilet.zan.kz>. 05.03.2018.

41 АҚОҚТІЖМАС (Қарағанды, 2018). Іс. 3597-18-00-3/107. П. 1-5 (ДСП).

42 ААОҚТІЖМАС (Ақтөбе, 2019). Іс. 1570-19-00-1/9. П. 1-4 (ДСП).

43 ААҚҚТІЖМАС (Алматы, 2019). Іс. 7530-19-00-1/7. П. 1-6 (ДСП).

44 АОҚОМАС (Жетісай, 2016). Іс. 2016. П. 1-5 (ДСП).

45 Абуов А.Ғ. Криминалистика негіздері. – Алматы: Жеті жарғы, 2004. – 256 б.

46 Белкин Р.С. Криминалистика: учеб. словарь-справоч. – М.: Юристъ, 1999. – 268 с.

47 Белкин Р.С. Курс советской криминалистики. – М.: Академия МВД СССР, 1979. – Т. 3. – 407 с.

48 Егоров Н.Н., Ищенко Е.П. Криминалистика: учеб. – М.: Юрайт, 2016. – 545 с.

49 Нургалиев Б.М. Криминалистика: учеб. – Караганда: Болашак-Баспа, 2009. – 813 с.

50 Жәкішев Е.Ғ., Исаев Ә.А., Найманова Г.Х. және т.б. Криминалистика: оқул. – Алматы: Жеті жарғы, 2006. – 520 б.

51 Шәкенов А.О. Криминалистика: оқул. – Астана: Фолиант, 2008. – 464 б.

52 Шкурихина Н.В. Расследование преступлений, связанных с неисполнением или ненадлежащим исполнением обязанностей по воспитанию несовершеннолетнего: дис. ... канд. юрид. наук: 12.00.09. – Барнаул, 2007. – 227 с.

53 Козлова Е.Л. Методика расследования неисполнения или ненадлежащего исполнения обязанностей по воспитанию несовершеннолетнего: дис. ... канд. юрид. наук: 12.00.01. – СПб., 2015. – 257 с.

54 Қазақстан Республикасының Қылмыстық-процестік кодексі: 2014 жылдың 4 шілдесі, №231-V қабылданған // <http://www.adilet.zan.kz>. 05.03.2018.

55 Кондратюк Л.В., Овчинский В.С. Криминологическое измерение: монография. – М.: Норма, 2015. – 272 с.

56 Каиржанов Е.И. Общая часть: учеб. – Изд. 2-е, перер. и доп. – Алматы: Өркениет, 2000. – 288 с.

57 Смолькина Т.П. Ювенология: учеб. – Астана: Фолиант, 2010. – 500 с.

58 Долгова А.И. Социально-психологические аспекты преступности несовершеннолетних. – М.: Юридическая литература, 1981. – 160 с.

59 Акимжанов Т.К., Мауленов Г.С. Преступность несовершеннолетних // В кн.: Криминологическая характеристика и профилактика современных проявлений преступности в Республике Казахстан. – Алматы: Данекер, 2001. – 381 с.

60 Турецкий Н.Н., Голик Ю.В. Криминология. – Алматы: Норма-К, 2007. – 336 с.

61 Байқадамов Б. Қазақстан Республикасында балалар құқықтарының сақталуы туралы: Қазақстан Республикасындағы Адам құқықтары жөніндегі уәкіл баяндамасы. – Астана: АО «Астана полиграфия», 2005. – 196 б.

62 Гилинский Я. Девиантология: социология преступности, наркотизма, проституции, самоубийств и других «отклонений». – СПб.: Юридический центр Пресс, 2007. – 528 с.

63 Зарипов С.З., Алауханов Е.О. Криминология. – Алматы: Қазығұрт, 2006. – 584 с.

64 Купирова Ч.Ш., Тасаков С.В. Преступления против несовершеннолетних. – Чебоксары: Чуваш, 2016. – 164 с.

65 Нагорная И.И. Жестокое обращение с ребенком как оценочное уголовно-правовое понятие // Право. Журнал Высшей школы экономики. – 2017. – №2. – С. 142-154.

66 Мусейбов А.Г. Предмет доказывания по уголовным делам о неисполнении обязанностей по воспитанию несовершеннолетнего // Российский следователь. – 2016. – №12. – С. 8-14.

67 Хаарр Р. Учебная программа первичной профилактики насилия в школе. – Астана: Детский фонд ООН (ЮНИСЕФ) в Республике Казахстан, 2014. – 65 с.

68 Кудрявцев В.Н. Общая теория квалификации преступлений. – М.: Юридическая литература, 1972. – 352 с.

69 Толстолужинская Е.М. Криминалистика: практикум: учеб. пос. – М.: Юрайт, 2016. – 123 с.

70 Суворова Л.А. Идеальные следы в криминалистике. – М.: Юрлитинформ, 2010. – 176 с.

71 Савельева М.В., Смушкин А.Б. Криминалистика. – М.: Дашков и К, 2012. – 608 с.

72 Алауханов Е.О. Криминология (Қылмыстану). – Алматы, 2005. – 192 б.

73 Қазақстан Республикасының Заңы. Ерлер мен әйелдердің тең құқықтарының және тең мүмкіндіктерінің мемлекеттік кепілдіктері туралы: 2009 жылдың 8 желтоқсаны, №223-IV қабылданған // <http://www.adilet.zan.kz>. 05.03.2018.

74 АҚОҚТІЖМАС (Қызылорда, 2016). Іс. 4397-16-5-21/415. П. 1-5 (ДСП).

75 АШ-ҚОҚТІ ЖМАС №1 (Өскемен, 2016). Іс. 6361-16-00-1/52. П. 1-4 (ДСП).

76 АОҚОТАС (Т. Рысқұлов, 2015). Іс. 1-53. П. 1-4 (ДСП).

77 ААҚҚТІЖМАС (Астана, 2015). Іс. 1-30/2015. П. 1-3 (ДСП).

- 78 АОҚОТАС (Т. Рысқұлов, 2015). Іс. 1-55. П. 1-5 (ДСП).
- 79 Сол жерде. Іс. 1-44. П. 1-5 (ДСП).
- 80 АОҚОСАС (Ақсуқент ауылы, 2015). Іс. 1-111/15. П. 1-4 (ДСП).
- 81 АОҚОТАС (Т. Рысқұлов, 2015). Іс. 1-36/2015. П. 1-4 (ДСП).
- 82 Сол жерде. Іс. 1-37/2015. П. 1-6 (ДСП).
- 83 АҚОКТИЖМАС (Қызылорда, 2015). Іс. 1-12/2015. П. 1-4 (ДСП).
- 84 Сол жерде. Іс. 1-13/2015. П. 1-5 (ДСП).
- 85 АҚОҚАС (Әйтеке би кенті, 2015). Іс. 1-44/2015. П. 1-5, п. 26 (ДСП).
- 86 Сол жерде. Іс. 1-43/2015 (ДСП).
- 87 Сол жерде. Іс. 1-59/2015. П. 1-5 (ДСП).
- 88 АҚОКТИЖМАС Іс. 1-20/2015. П. 1-6 (ДСП).
- 89 ААОШАС (Шалқар, 2015). Іс. 1-61/2015. П. 1-4 (ДСП).
- 90 ААОКТИЖМАС №2 (Қаскелең, 2015). Іс. 1-52/2015. П. 1-7 (ДСП).
- 91 Сол жерде. Іс. 1-53/2015. П. 1-6 (ДСП).
- 92 Сол жерде. Іс. 1-51/2015. П. 1-5 (ДСП).
- 93 Сол жерде. Іс. 1-74/2015. П. 1-5 (ДСП).
- 94 АШ-ҚОКТИ ЖМАС №1 (Өскемен, 2016). Іс. 6361-16-00-1/53. П. 1-4 (ДСП).
- 95 АҚОКТИЖМАС (Қызылорда, 2016). Іс. 2016. П. 1-7 (ДСП).
- 96 Сол жерде. Іс. 4397-16-00-1/10. П. 1-3 (ДСП).
- 97 АШ-ҚОКТИ ЖМАС №1 (Өскемен, 2016). Іс. 1-21-16. П. 1-5 (ДСП).
- 98 Родственник два года насилывал девушку-инвалида в Актобе // <https://tengrinews.kz>. 12.03.2020.
- 99 Западнава Ю.А. Неисполнение обязанностей по воспитанию несовершеннолетнего: проблемы установления признаков специального субъекта преступления // Вестник Экономической безопасности. – 2017. – №6. – С. 60-65.
- 100 Қазақстан Республикасы Инвестициялар және даму

министрінің Бұйрығы. Жолаушыларды, багажды, жүк-багажды және почта жөнелтілімдерін темір жол көлігімен тасымалдау қағидаларын бекіту туралы: 2015 жылдың 30 сәуірі, №545 бекітілген // <http://www.adilet.zan.kz>. 11.04.2019.

101 Қазақстан Республикасы Инвестициялар және даму министрінің Бұйрығы. Жолаушыларды, багажды және жүктерді әуе көлігімен тасымалдау қағидаларын бекіту туралы: 2015 жылдың 30 сәуірі, №540 бекітілген // <http://www.adilet.zan.kz>. 11.04.2019.

102 Қазақстан Республикасының Заңы. Нотариат туралы: 1997 жылдың 14 шілдесі, №155 қабылданған // <http://www.adilet.zan.kz>. 01.04.2019.

103 Сенімхаты №864 / Нотариус. – Алматы, 2018. – 19 маусым.

104 Сенімхаты №1137 / Нотариус. – Астана, 2017. – 10 шілде.

105 Қазақстан Республикасы Жоғарғы Сотының нормативтік Қаулысы. Кәмелетке толмаған адамдардың қылмыстық құқық бұзушылықтары және оларды қылмыстық құқық бұзушылықтар мен қоғамға қарсы өзге де іс-әрекеттер жасауға тарту жөніндегі істер бойынша сот практикасы туралы: 2002 жылдың 11 сәуірі, №6 бекітілген // <http://www.adilet.zan.kz>. 01.05.2019.

106 Буинцева Н.А. Некоторые вопросы квалификации неисполнения обязанностей по воспитанию несовершеннолетнего (ст.156 УК РФ) // Пробелы в Российском законодательстве. – 2017. – №7. – С. 141-143.

107 Ертайұлы Е. Баланы жазасыз тәрбиеле. – Алматы: Дәуір, 2019. – 160 б.

108 Правовая статистика // <https://www.qamqor.gov.kz>. 01.02.2022.

109 Казахстан вошел в семерку стран по числу детских суицидов в Европейском регионе // <https://informburo.kz>. 21.05.2020.

110 Суицид среди детей в Казахстане // <https://www.unicef.org>. 14.05.2019.

111 Вич-позитивные: о жизни детей и подростков с

диагнозом // <https://24.kz>. 18.05.2021.

112 Токаев заявил об «атмосфере страха» в школах // <https://tengrinews.kz>. 01.09.2020.

113 Географические карты // <https://qamqor.gov.kz>. 01.05.2021.

114 Ввести специальные занятия вузах для уменьшения числа разводов предложил депутат // <https://zonakz.net>. 01.12.2021.

115 Казахстан занял последнее место в рейтинге лучших стран для воспитания детей // <https://tengrinews.kz>. 01.11.2021.

116 PISA-2018: У казахстанских школьников проблемы с чтением и критическим мышлением // <https://baigenews.kz>. 01.08.2020.

117 Бала құқығы саласындағы білім беруге арналған нұсқаулық пен ресурстар / ЮНИСЕФ. – Астана, 2013. – 108 б.

118 Смахтин Е.В., Толстолужинская Е.М. Криминалистика: учеб. пос. – Тюмень: Тюменский государственный университет, 2012. – 408 с.

119 Викторова Е.Н., Викторова Л.Н., Голдованский Ю.П. и др. Криминалистика. – М.: Юрист, 1995. – 592 с.

120 Ищенко Е.П., Топорков А.А. Криминалистика: учеб. – М.: Инфра-М, 2006. – 748 с.

121 Смык Е.И. Выявление и расследование преступного неисполнения обязанностей по воспитанию несовершеннолетнего: дис. ... канд. юрид. наук: 12.00.12. – М., 2018. – 201 с.

122 Подкопаева А.С. Принятие тактических решений в деятельности следователя // Суверенитет Республики Казахстан как основа развития национального законодательства: матер. межвуз. науч.-теорет. конф. молодых ученых и студентов посв., 20-летию декабрьских событий и 15-летию Независимости Казахстан. – Астана: ДАМЕ, 2006. – С. 162-165.

123 Аверьянова Т.В., Белкин Р.С., Корухов Ю.Г. и др. Криминалистика: учеб. – М.: Норма Инфра-М, 2012. – 944 с.

124 Криминалистика: учеб. / под ред. В.Д. Зеленского,

- Г.К. Меретукова. – СПб.: Юридический центр, 2015. – 704 с.
- 125 Гинзбург А.Я., Оганов Н.И., Поврезнюк Г.И. и др. Криминалистика негіздері. – Алматы: Мектеп, 2007. – 272 б.
- 126 Баев О.Я. Основы криминалистики: курс лекций. – М.: Экзамен, 2001. – 288 с.
- 127 Гинзбург А.Я., Белкин А.Р. Криминалистическая тактика. – Алматы: Аян Эдет, 1998. – 474 с.
- 128 Арыстанбеков М.А., Балгимбеков Д.У., Еленюк А.Г. и др. Криминалистическая методика: курс лекций. – Караганда: Карагандинская академия МВД РК им. Б. Бейсенова, 2012. – 161 с.
- 129 Белкин Р.С., Аубакиров А.Ф., Басаров Э.О. и др. Криминалистическая энциклопедия. – Алматы: Казахстан, 1995. – 171 с.
- 130 Аубакирова А.А. Закрепление показаний несовершеннолетнего потерпевшего в современном уголовном процессе Республики Казахстан // Вестник ЮУрГУ. – 2015. – Т. 15, №2. – С. 43-48.
- 131 Ищенко Е.П., Егоров Н.Н. Криминалистика для следователей и дознавателей: науч.-практ. пос. – М.: ИНФРА-М, 2010. – 688 с.
- 132 АБКӨКТІЖМАС (Орал, 2015). Іс. 1-19/2015. П. 1-4 (ДСП).
- 133 АӨҚОСҚІЖАСА (Шымкент, 2015). Іс. 1а-280-2015. П. 1-3 (ДСП).
- 134 ААӨКТІЖМАС №2 (Қаскелең, 2017). Іс. 1996-16-2-1/60. П. 1-4 (ДСП).
- 135 Президент Республики Казахстан Н. Назарбаев. Новые возможности развития в условиях четвертой промышленной революции: послание народу Казахстана // <http://www.akorda.kz>. 01.08.2021.
- 136 Торвальд Ю. Век криминалистики. – М.: Прогресс, 1991. – 323 с.
- 137 Салаев Б., Әмитов Ш., Сатыбалдинов М. және т.б. Криминалистикалық техника тарауы бойынша қысқаша дәрістер жинағы: әдіст. оқу құр. – Алматы: Жеті жарғы, 2005. – 144 б.

138 Бегалиев К.А. Предупреждение правонарушений несовершеннолетних. – Алматы: Дайк-Пресс, 2007. – 135 с.

139 Баймаханов А.А. Кәмелетке толмаған адамды тәрбиелеу жөніндегі міндеттерді орындамаумен байланысты қылмыстар // Актуальные вопросы обеспечения общественной безопасности и противодействия преступности в Республике Казахстан: матер. междунар. науч.-практ. конф. – Астана; Алматы: АПО при Генеральной прокуратуре Республики Казахстан, 2017. – С. 105-107.

140 Мауленов Г.С. Основные характеристики преступности в Республике Казахстан. – Алматы, 1999. – 210 с.

141 Қазақстан Республикасының Еңбек Кодексі: 2015 жылдың 23 қарашада, №414-V қабылданған // <http://www.adilet.zan.kz>. 11.04.2019.

142 АБКӨКТИЖМАС (Орал, 2015). Іс. 1-26/2015. П. 1-6 (ДСП).

143 Жұмабаев М. Мағжан Жұмабаев шығармалары. – Алматы: Жазушы, 2013. – 376 б.

144 Подласый И.П. Педагогика: учеб. – М.: Litres, 2008. – Кн. 3. – 610 с.

145 Baimakhanov A.A., Kursabaeva Z.I., Amurtaeva D.T. et al. Parenting as a Warning Tool of Juvenile Delinquency // Journal of Advanced Research in Law and Economics. – 2018. – Vol. 9, Issue 7(37). – P. 2248-2256.

146 Жадбаев С.Х. Правопорядок и поведение несовершеннолетних – Алма-Ата, 1982. – 111 с.

147 Призывник Челах обладал высокой устойчивостью к нервным срывам // <https://tengrinews.kz>. 11.05.2021.

148 Алибеков С.Т., Абдрахманов С.Т., Бегалиев Е.Н. и др. Предупреждение правонарушений несовершеннолетних. – Алматы.: Дайк-Пресс, 2007. – 476 с.

149 Қазақстан Республикасы Әділет министрінің Бұйрығы. Сот сараптамасы органдары жүргізетін сот сараптамалары түрлерінің және біліктілігін Қазақстан Республикасының Әділет министрлігі беретін сараптама мамандықтары туралы: 2017 жылдың 27 наурызда, №306

бекітілген // <http://www.adilet.zan.kz>. 11.04.2019.

150 Қазақстан Республикасы Әділет министрінің Бұйрығы. Сот сараптамасы органдарында сот сараптамалары мен зерттеулерді ұйымдастыру және жүргізу туралы: 2017 жылдың 27 сәуірі, №484 бекітілген // <http://www.adilet.zan.kz>. 11.04.2019.

151 Коченов М.М. Судебно-психологическая экспертиза несовершеннолетних. – М.: ЦНИИТЭИМС, 1971. – 67 с.

152 Тихонов Ю.С. Судебно-психологическая экспертиза несовершеннолетних. – Рязань, 1975. – 34 с.

153 Құсайынов Р. Ювеналды соттағы психологтың процессуалдық тұлға ретінде кәсіби құзыреттілігі // Заңгер. – 2015. – №6(167). – С. 81-84.

154 Мухаметалин С.Н. Жестокое обращение как способ состава неисполнения обязанностей по воспитанию несовершеннолетнего // Правовая реформа в Казахстане. – 2018. – №4(84). – С. 18-23.

155 Енсебаева А.Р. Необходимость участия психолога при допросе несовершеннолетнего // Суверенитет Республики Казахстан как основа развития национального законодательства: матер. межвуз. науч.-теорет. конф. молодых ученых и студентов посв., 20-летию декабрьских событий и 15-летию Независимости Казахстан. – Астана: ДАМЕ, 2006. – С. 115-123.

156 ААОКТИЖМАС №2 (Қаскелең, 2019). Іс. 1996-19-00-1/4 (ДСП).

157 Стратегии и программы // <http://www.akorda.kz>. 11.05.2021.

158 Қазақстан Республикасы Президенті Жарлығы. Қазақстан Республикасының 2010 жылдан 2020 жылға дейінгі кезеңге арналған құқықтық саясат тұжырымдамасы: 2009 жылдың 24 тамызы, №858 бекітілген <http://www.adilet.zan.kz>. 11.04.2020.

159 Преступность несовершеннолетних по отдельным видам преступлений // <https://bala.stat.gov.kz>. 11.11.2021.

160 Ахметов А.Т., Аюпова З.Н., Әділханов М.Қ. және т.б. Шетел мемлекеттеріндегі прокуратура: оқу құр. –

Алматы: ЖШС «Лантар Трейд», 2020. – 201 б.

161 Баймаханов А.А. Елін сүйген, елі сүйген Елбасы // Наука и жизнь Казахстана. – 2019. – №2(78). – С. 85-88.

162 Кантуэлл Н., Дэвидсон Д., Элсли С. и др. От теории к практике: реализация «Руководящих указаний по альтернативному уходу за детьми. – Глазго: Центр передового опыта по уходу и защите детей, 2012. – 168 с.

163 Фридман Л.М., Кулагина И.Ю. Психологический справочник учителя. – М.: Просвещение, 1991. – 288 с.

164 АШ-КОГАС (Глубокое, 2015). Ис. 1-70-15. П. 1-4.

165 ААОМАС (Актобе облысы, Эмба, 2016). Ис. 1/31. П. 1-4.

166 Абуова А.С. Обобщение судебной практики рассмотрения судами Республики Казахстан уголовных дел о преступлениях, предусмотренных ст. 140 Уголовного кодекса Республики Казахстан. – Усть-Каменогорск, 2015. – 19 с.

167 Миньковский Г.М. Охрана прав несовершеннолетних. – М.: Знание, 1983. – 192 с.

168 Баймаханов А.А. Кәмелетке толмаған адамды тәрбиелеу міндеті институтының қалыптасуы мен дамуы // Құқық қорғау органдары академиясының жаршысы-ғылыми журнал. – 2019. – №4(14). – Б. 24-30.

169 Бурдо Е.П. Семейно-правовая ответственность родителей за неисполнение ими прав и обязанностей по воспитанию несовершеннолетних детей в семейном праве РФ // Пробелы в Российском законодательстве. – 2014. – №4. – С. 51-53.

170 АҚОКТИЖМАС (Қызылорда, 2015). Ис. 1-24/2015. П. 1-5 (ДСП).

171 Дюсебаев А. Вопросы, возникающие при рассмотрении гражданских дел о лишении и ограничении родительских прав // Вестник права Республики Казахстан. – 2015. – №6(167). – С. 79-80.

172 Алауханов Е.О., Зарипов З.С., Тукеев А.Ж. Преступность несовершеннолетних и ее профилактика: монография. – Алматы, 2009. – 310 с.

173 Баймаханов А.А. Білім беру ұйымдарында

жасөспірімдер құқық бұзушылығын алдын алу тетіктерін жетілдірудің кейбір мәселелері // Ғ.С. Мәуленовты еске алуға: халық.-ғыл. конф. жинағы. – Астана, 2018. – Б. 194-196.

174 Мансуров И. Криминогенные факторы // Фемида. – 2018. – №4(268). – С. 7-11.

175 Запрет всех телесных наказаний детей: ответы на часто задаваемые вопросы / Ассоциация по защите всех детей APPROACH Ltd. – Лондон, 2017. – 48 с.

176 Қазақстан мектептеріндегі балаларға қатысты зорлық-зомбылықты бағалау / Қазақстан Республикасындағы БҰҰ Балалар қоры ЮНИСЕФ. – Астана, 2013. – 160 б.

177 Белкин А.С. Проступки можно предупредить. – Свердловск: Уральский рабочий, 1967. – 81 с.

178 Алауханов Е.О. Криминология: учеб. – Алматы, 2005. – 192 с.

179 Қоянбекова С.Б. Рухани жаңғыру: оқу мен тәрбие үдерісіндегі өзектілігі // Әскери, арнаулы оқу орнындағы жаңа гуманитарлық білім: халық. ғыл.-тәжір. конф. матер. – Астана, 2018. – Б. 18-23.

180 Долгова А.И. Правовое воспитание несовершеннолетних. – М.: Знание, 1977. – 96 с.

181 Назарбаев Н.А. Болашаққа бағдар: рухани жаңғыру // <http://www.akorda.kz>. 11.12.2021.

182 Қазақстан Республикасының Заңы. Білім туралы: 2007 жылдың 27 шілдесі, №319 қабылданған // <http://www.adilet.zan.kz>. 11.04.2019.

183 Ақмола облысы әкімдігінің Қаулысы. Білім беру ұйымдарының ішкі тәртіптемесінің үлгілік қағидаларын бекіту туралы: 2014 жылдың 26 қарашада, №А-11/571 бекітілген // <https://adilet.zan.kz/kaz/docs/V14B0004544>. 11.04.2019.

184 Баймаханов А.А. Некоторые аспекты проектного менеджмента в деятельности государственных органов // Цифровая экономика: матер. междунар. заоч. науч.-практ. конф. – Минск, 2019. – С. 39-41.

185 Мемлекет басшысы Н.Ә.Назарбаевтың Қазақстан

халқына жолдауы. 2018 жылғы 5 қазан // <http://www.akorda.kz>. 11.12.2021.

186 Бегалиев Е.Н., Баймаханов А.А. О реализации проекта «Безопасный люк» // QazBSQA. – 2021. – №2(80). – С. 314-320.

187 Баймаханов А.А. К проблеме локализации открытых люков и пути ее решения, как метод предупреждения уголовных правонарушений // Наука и жизнь Казахстана. – 2019. – №8. – С. 144-149.

188 С начала года в столице выявлены 106 случаев // <http://astana.gov.kz>. 11.12.2021.

189 МЕМСТ 8020-90. Кәріз, су құбыры және газ құбыры желілерінің құдықтарына арналған бетон және темір-бетон конструкциялары. – Енгіз. 1990-07-01. – М., 1990. – 11 б.

190 Баймаханов А.А. «Bala қауіпсіздігі» әлеуметтік эксперимент нәтижелері // Заң және заман. – 2019. – №6/222. – Б. 26-27.

ҚОСЫМША А

Патент, куәліктер

ҚАЗАҚСТАН РЕСПУБЛИКАСЫ  **РЕСПУБЛИКА КАЗАХСТАН**

REPUBLIC OF KAZAKHSTAN

ПАТЕНТ
PATENT

№ 5603

ПАЙДАЛЫ МОДЕЛЬГЕ / НА ПОЛЕЗНУЮ МОДЕЛЬ / FOR UTILITY MODEL



(21) 2020/0662.2
(22) 15.07.2020
(45) 27.11.2020

(54) Қауіпсіз люк
Безопасный люк
Safe manhole cover

(73) Бегалиев Ернар Нурланович (KZ)
Begaliyev Yernar Nurlanovich (KZ)

(72) Бегалиев Ернар Нурланович (KZ) Begaliyev Yernar Nurlanovich (KZ)
Баймаханов Артур Алишерович (KZ) Baimakhanov Artur Alisherovich (KZ)



ЭЦҚ қол қойылды
Подписано ЭЦП
Signed with EDS

Е. Оспанов
Е. Оспанов
Y. Ospanov

«Ұлттық зияткерлік меншік институты» РМК директоры
Директор РГП «Национальный институт интеллектуальной собственности»
Director of the «National Institute of Intellectual Property» RSE

ҚАЗАҚСТАН РЕСПУБЛИКАСЫ



РЕСПУБЛИКА КАЗАХСТАН

СВИДЕТЕЛЬСТВО

О ВНЕСЕНИИ СВЕДЕНИЙ В ГОСУДАРСТВЕННЫЙ РЕЕСТР ПРАВ НА ОБЪЕКТЫ, ОХРАНЯЕМЫЕ АВТОРСКИМ ПРАВОМ

№ 5452 от «24» сентября 2019 года

Фамилия, имя, отчество, (если оно указано в документе, удостоверяющем личность) автора (ов):
БАЙМАХАНОВ АРТУР АЛИШЕРОВИЧ

Вид объекта авторского права: **программа для ЭВМ**

Название объекта: **I tergey**

Дата создания объекта: **23.09.2019**

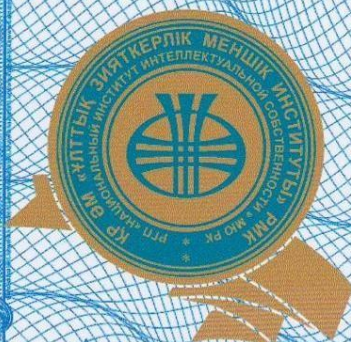

Күжат танысқанын <http://www.kazpatent.kz/ru> сайтының
"Авторлық құқық" бөлімінде тексеруге болады. <https://copyright.kazpatent.kz>

Подлинность документа возможно проверить на сайте kazpatent.kz
в разделе «Авторское право» <https://copyright.kazpatent.kz>

Подписано ЭЦП

Оспанов Е.К.

ҚАЗАҚСТАН РЕСПУБЛИКАСЫ



РЕСПУБЛИКА КАЗАХСТАН

АВТОРЛЫҚ ҚҰҚЫҚПЕН ҚОРҒАЛАТЫН ОБЪЕКТІЛЕРГЕ ҚҰҚЫҚТАРДЫҢ
МЕМЛЕКЕТТІК ТІЗІЛІМГЕ МӘЛІМЕТТЕРДІ ЕНГІЗУ ТУРАЛЫ

КУӘЛІК

2019 жылғы «4» желтоқсан № 6794

Автордың (лардың) жөні, аты, әкесінің аты (егер ол жеке басын куәландыратын құжатта көрсетілсе):
**БАЙМАХАНОВ АРТУР АЛИШЕРОВИЧ, БЕГАЛИЕВ ЕРНАР НУРЛАНОВИЧ, ШАЯХМЕТОВ ШАКИР
ШАМИЛЬЕВИЧ**

Авторлық құқық объектісі: **дыбыс-бейнежазу туындысы**

Объектінің атауы: **"Бала қауіпсіздігі" әлеуметтік эксперимент**

Объектіні жасаған күні: **26.11.2019**

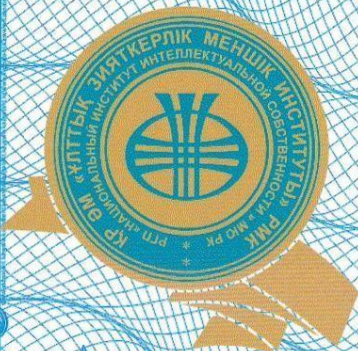

Құжат түпнұсқалығын <http://www.kazpatent.kz/ru> сайтының
"Авторлық құқық" бөлімінде тексеруге болады. <https://copyright.kazpatent.kz>

Подлинность документа возможно проверить на сайте kazpatent.kz
в разделе «Авторское право» <https://copyright.kazpatent.kz>

Подписано ЭЦП

Оспанов Е. К.

ҚАЗАҚСТАН РЕСПУБЛИКАСЫ



РЕСПУБЛИКА КАЗАХСТАН

**АВТОРЛЫҚ ҚҰҚЫҚПЕН ҚОРҒАЛАТЫН ОБЪЕКТІЛЕРГЕ ҚҰҚЫҚТАРДЫҢ
МЕМЛЕКЕТТІК ТІЗІЛІМГЕ МӘЛІМЕТТЕРДІ ЕНГІЗУ ТУРАЛЫ**

КУӘЛІК

2020 жылғы «2» наурыз № 8486

Автордың (лардың) жөні, аты, әкесінің аты (егер ол жеке басын куәландыратын құжатта көрсетілсе):
**АМЕРХАНОВ РУСЛАН АЙТҚАПИЕВИЧ, АЮПОВА ЗАУРЕШ НУРЛАНОВНА, БАЙМАХАНОВ АРТУР
АЛИШЕРОВИЧ, БЕГАЛИЕВ ЕРНАР НУРЛАНОВИЧ, ЖИЛҚАЙДАРОВ РАМАЗАН РЫСБАЕВИЧ**

Авторлық құқық объектісі: **ЭЕМ-ге арналған бағдарлама**

Объектінің атауы: **Прокуратура в Зарубежных государствах**

Объектіні жасаған күні: **24.02.2020**



Құжат түпнұсқалығын <http://www.kazpatent.kz/ru> сайтының
"Авторлық құқық" бөлімінде тексеруге болады <https://copyright.kazpatent.kz>

Подлинность документа возможно проверить на сайте kazpatent.kz
в разделе «Авторское право» <https://copyright.kazpatent.kz>

Подписано ЭЦП

Куантыров Е.С.

ЖАДЫНАМА

АТА-АНАЛАРҒА АРНАЛҒАН БЕЙТАНЫС АДАМДАРМЕН ҚАРЫМ-ҚАТЫНАС ЖАСАУ ЖӨНІНДЕГІ

✓ Балаңыз бөтен, оның ішінде әлеуметтік желілердегі бейтаныс адамдардан қауіп сезінсе, оған «ЖОҚ» деп айтуды үйретіңіз. Сондай-ақ олардан тәттілерді, ойыншықтарды, үй жануарларын және т. б. алмауға.

✓ Бала үшін құпия сөзді ойлап тауып, бейтаныс адамның автокөлігіне отырмауға және құпия сөзді білмесе, онымен кетпеуге үйретіңіз.

✓ Балаңызға достарымен, қатарластарымен бірге жүру қауіпсіз екенін шегелеп айтып, түсіндіріңіз. Қылмыскер ерқашан қараусыз, жалғыз жүрген балаға назар аударады.

✓ Егер біреу балаңызды алуға тырысса, «**Бұл менің анам емес!**» немесе «**Бұл менің әкем емес!**» деп қатты айқайлау қажеттігін үйретіңіз. Бұл айналадағылардың назарын аударып, қылмыскерді үркітеді.





✓ Егер жоспарлары аяқ астынан өзгерсе, балаңызға қайда баратынын, қашан келетінін хабарлауды және телефон арқылы ескертуді үйретіңіз.

✓ Балаңызды бала бақшадан немесе мектептен өзіңіз алып кетіңіз. Егер оны алып кетуге басқа біреу баратын болса, бұл туралы тәрбиешіге немесе мектеп мұғаліміне алдын ала ескертіп қойыңыз.

✓ Күдікті қарайтын немесе жақындағысы келетін бейтаныс адамнан қашуға, көмекке шақыруға дайын болу керектігін түсіндіріңіз.

✓ Егер бейтаныс адам қолдарынан ұстаса, қолдарына алса, көлікке кіргізе, «**Бегде адам, көмектесіңіз!**» деп қатты айқайлап, айналадағылардың назарын аудартауды үйретіңіз.

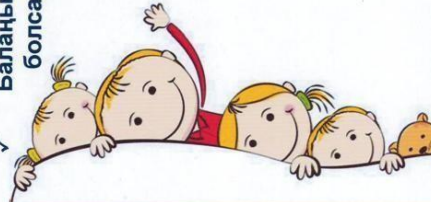
✓ Балаңыз өз басынан өткендердің барлығын жасырмай айтып беретіндей жайлы ата-ана болу керек. Сіздің ерқашан оны жақсы көретіңізге және ол жоғалып кетсе іздеуді ешқашан тоқтатпайтыныңызға балаңыз сенімді болуы керек. Балаңызбен түсіністік пен сенімге толы қарым-қатынас құра біліңіз. Көбіне, үйінде мейірімділік жетіспейтін балалар қайғылы жағдайларға ұрынып жатады.

Сурет Б.1 – Жадынама, парақ 1



ПАМЯТКА ДЛЯ РОДИТЕЛЕЙ ПО ОБЩЕНИЮ С НЕЗНАКОМЦАМИ



- ✓ Научите вашего ребенка говорить **«НЕТ»** любому взрослому, если он почувствует исходящую от него опасность, в том числе в социальных сетях. Не брать сладостей, игрушек, домашних животных и т.д. от незнакомых
- ✓ Придумайте пароль для вашего ребенка и научите не садиться в автомобиль к незнакомому человеку и не уходить с ним если он не знает пароль.
- ✓ Убедите вашего ребенка в том, что гулять в компании гораздо безопаснее. Злоумышленнику всегда легче подойти к ребенку, если он гуляет один.
- ✓ Научите своего ребенка громко кричать **«Это не моя мама!»** или **«Это не мой папа!»**, если кто-то попытается схватить его. Это привлечет внимание окружающих и отпугнет преступника.
- ✓ Научите вашего ребенка сообщать вам, куда он идет, когда собирается вернуться и предупреждать по телефону, если планы неожиданно изменятся.

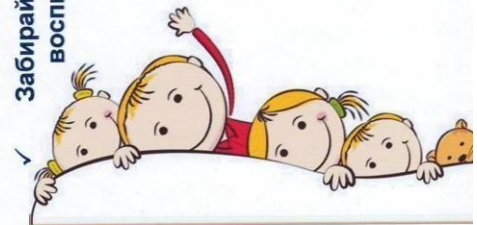

- ✓ Забирайте ребенка из детского сада или школы сами. Если за ним придет кто-то другой, предупредите об этом воспитателя или школьного учителя.
 - ✓ Уйти от незнакомца, который подозрительно смотрит или хочет приблизиться, нужно быть всегда готовым позвать на помощь.
 - ✓ Если незнакомый человек хватается за руку, берет на руки, затаскивает в автомобиль, уводит куда-либо, надо громко кричать, призывая на помощь и привлекая внимание окружающих: **«На помощь, помогите чужой человек!»**.
- ✓ Будьте такими родителями, которым ребенок сможет рассказать обо всем, что с ним случилось. Ребенок должен быть уверен в том, что вы всегда будете любить его, и не перестанете искать, если он потеряется. Постройте с ребенком теплые и доверительные отношения. Часто в беду попадают именно те дети, которым дома не хватает понимания.



ҚОСЫМША В

Қазақстан Республикасы Индустрия және инфрақұрылымдық даму министрлігінің Құрылыс және тұрғын үй- коммуналдық шаруашылығы істері комитетінің және Бала құқықтары жөніндегі уәкілдің хаттары

ҚАЗАҚСТАН РЕСПУБЛИКАСЫ
ИНДУСТРИЯ ЖӘНЕ
ИНФРАҚҰРЫЛЫМДЫҚ ДАМУ
МИНИСТРЛІГІ
ҚҰРЫЛЫС ЖӘНЕ ТҰРҒЫН
ҮЙ-КОММУНАЛДЫҚ ШАРУАШЫЛЫҚ
ІСТЕРІ КОМИТЕТІ



МИНИСТЕРСТВО
ИНДУСТРИИ И
ИНФРАСТРУКТУРНОГО РАЗВИТИЯ
РЕСПУБЛИКИ КАЗАХСТАН
КОМИТЕТ ПО ДЕЛАМ СТРОИТЕЛЬСТВА И
ЖИЛИЩНО-КОММУНАЛЬНОГО
ХОЗЯЙСТВА

010000, Нұр-Сұлтан қаласы, Есіл ауданы, Мәңгілік Ел даңғылы,
8-үй, 10-кіреберіс
тел.: 74-15-32, факс: (7172) 74-19-49
e-mail: kense@kds.miid.gov.kz

010000, город Нур-Султан, Есильский р-н, пр. Мангилик Ел,
дом 8, подъезд 10,
тел.: 74-15-32, факс: (7172) 74-19-49
e-mail: kense@kds.miid.gov.kz

05.02.2020 № 1-311-20-00349

Қазақстан Республикасы Бас прокуратурасының жанындағы Құқық қорғау органдары академиясы

31.10.2019 жылғы.
№ 2-31-19-02996-хатқа

Қазақстан Республикасы Индустрия және инфрақұрылымдық даму министрлігінің Құрылыс және тұрғын үй-коммуналдық шаруашылық істері комитеті Бас прокуратура жанындағы Құқық қорғау органдары академиясы ректорының өтінішін қарап, « Кәріз су құбыры және газ құбыры желілерінің құдықтарына арналған бетон және темір –бетон конструкциялары» МЕМСТ 8020-2016 жылғы стандартқа металл торлары орнату туралы толықтырулар енгізу ұсынысын қолдайтынын хабарлайды.

Бұдан басқа, Қазақстан Республикасы Индустрия және инфрақұрылымдық даму министрлігімен Қазақстан Республикасы Білім және ғылым министрлігіне 2020-2022 жылдарға балалар құқығын қорғауды күшейту және тұрмыстық зорлық-зомбылыққа қарсы, жасөспірімдер арасында өзін-өзіне қол жұмсау сұрақтары бойынша жол картасы жобасының 3.3-тармағы орындау шеңберінде люк астындағы металл/тор құрылымы бөлігінде бетон және темірбетон канализация, су жүргізетін және газөткізетін желілердің құдықтарын әзірлеу сұрағын реттейтін мемлекетаралық стандартқа толықтырулар енгізу мүмкіндігін қарастыруды ұсынылды.

Төрағаның орынбасары

Б.Шаханов

Орынд. Е. Умбетбаев,
тел. 74-27-52

29.06.2019

050000, Алматы қаласы
Наурызбай Батыр көшесі 65/69, 102 кеңсе
тел: +7 (727) 267 66 46
Email: info@detdom.kz
Исх.580/09.21-УПР от 15.09.2021г.

050000, г. Алматы
ул.Наурызбай Батыра 65/69, офис 102
тел: +7 (727) 267 66 46
Email: info@detdom.kz

Бегалиеву Ернару Нурлановичу

профессору кафедры специальных юридических дисциплин Академии правоохранительных органов при Генеральной прокуратуре Республики Казахстан, доктору юридических наук, профессору, младшему советнику юстиции.

Баймаханову Артуру Алишерулы

заместителю начальника управления по защите общественных интересов прокуратуры Кызылординской области, младшему советнику юстиции.

Уважаемые Ернар Нурланович и Артур Алишерулы!

Аппарат и лично Уполномоченный по правам ребенка в Республике Казахстан искренне выражают вам свое почтение и признательность за внимание к проблемам детского травматизма, устранению причин нанесения вреда здоровью детей и, их возможной гибели!

Изучив ваши предложения и проведя ряд консультаций с ведущими специалистами коммунальных, дорожных служб, служб связи и коммуникаций, мы пришли к пониманию безусловной полезности вашего проекта «Безопасный люк» и необходимости его внедрения и реализации на территории Республики Казахстан.

Всемерно поддерживаем необходимость реализации проекта «Безопасный люк».

С уважением,

Аружан Саин



ҚОСЫМША Г

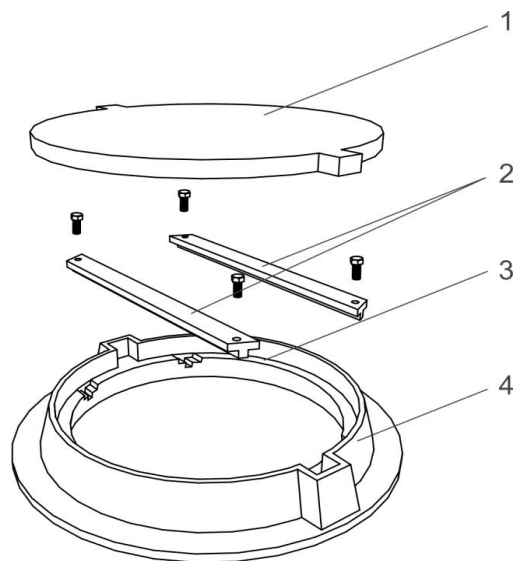

а

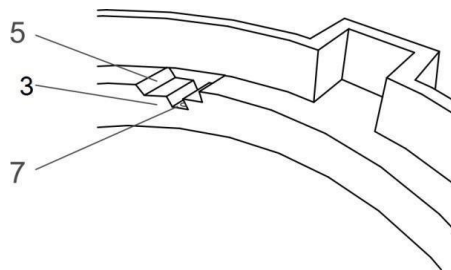

ә

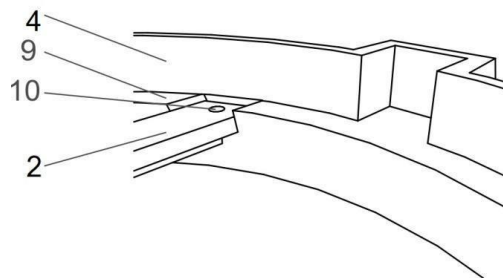

б

а – қарау люгі конструкциясының жалпы түрі: 1 – қақпақ; 2 - тіреуіш өзектер; 3 – раманың ішкі беті; 4 – раманың сыртқы беті; ә – тірек өзектері ойықтарының көрінісі: 5 – ойық; 7 – төменгі ойық; б – ойықтарға орнатылған тірек өзектерінің түрі: 2 – тіреуіш өзегі; 4 – раманың сыртқы беті; 9 – тірек бағанасы; 10 – болт

Сурет Г.1 – Сызба, парақ 1

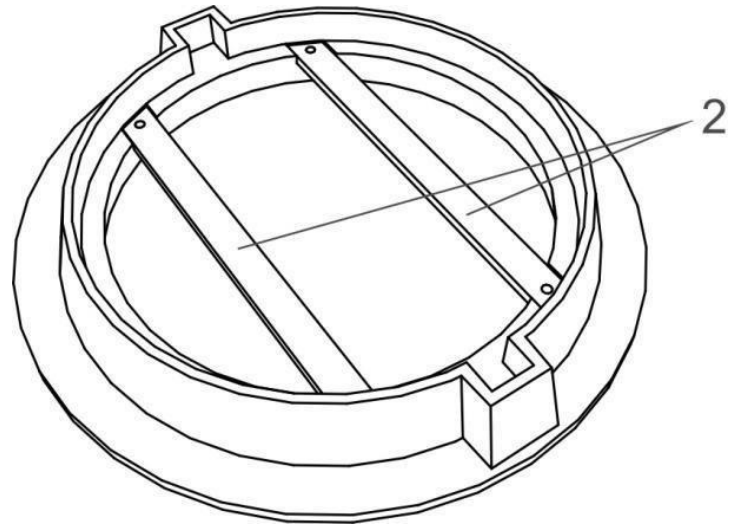

В

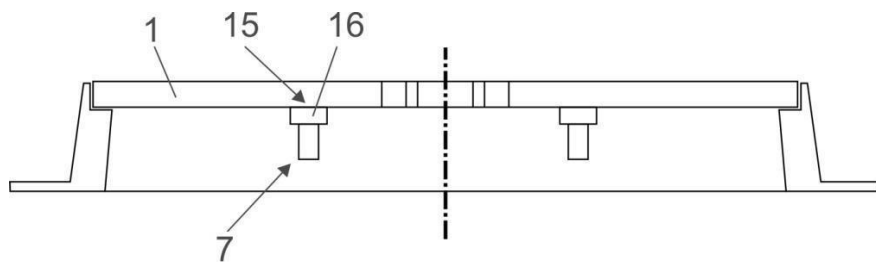
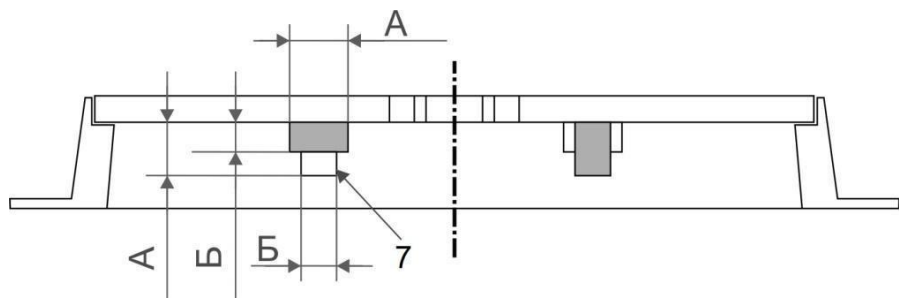

Г

В – ашық тұрған қарау люгінің жоғарыдан көрінісі: 2 – тіреуіш өзектер; Г – қарау люгіне бүйірден көрінісі: 1 – қақпақ; 7 – төменгі ойық; 15 – ашық ойық; 16 – болт басы

Сурет F.1, парақ 2

Смотровой люк

Полезная модель относится к городским подземным сооружениям, а именно к конструкции люков смотровых колодцев, дождеприемников, ливнесточных колодцев, в частности водопроводной, канализационной, ливневых систем и других сетей, устанавливаемых как в зонах зеленых насаждений, пешеходных зонах, так и на проезжей части дорог с большой нагрузкой на поверхность крышки колодца.

Также полезная модель может найти применение при проведении эксплуатационного обслуживания колодцев, а также планово-предупредительных и аварийно-восстановительных работ, связанных с открыванием крышек люков на колодцах.

Известен люк смотрового колодца (WO2012033432A1, 15.03.2012), содержащий крышку, корпус и опорную плиту, в котором по существу заподлицо с упомянутой крышкой и дорожным покрытием по периметру установлен упругий и (или) эластичный настил, внутреннее отверстие которого выполнено конусным с углом образующей, по существу равным углу наклона ребер корпуса люка.

Недостатком известного решения является то, что опорой служит только периметр люка, а также при разрушении либо отсутствии люка такой колодец является местом повышенной опасности.

Кроме того, при обслуживании, как колодца, так и оборудования, размещенного в колодце, рабочие открывают крышку люка для предварительного проветривания колодца. При этом часто колодец остается на длительное время открытым. В этом случае пешеходы, проходящие в зоне люка, могут упасть в колодец. Наиболее часто в данной ситуации оказываются маленькие дети или животные.

Задача заявляемой полезной модели заключается в устранении недостатков известного устройства.

Технический результат заключается в повышении прочностных свойств люка при закрытой крышке, что позволяет использовать его на проезжей части дорог. Кроме

того, одновременно теми же конструктивными средствами решается задача повышения безопасности обслуживания колодца при открытой крышке люка, а также в случае кражи крышки люка, исключающей падения в колодец людей (в особенности детей), крупногабаритных предметов и животных.

Вышеуказанный технический результат достигается тем, что заявленная усовершенствованная конструкция люка смотрового колодца выполняется из металлического или пластичного материала. Люк содержит раму с опорным выступом, размещенным по внутреннему контуру рамы, и крышку, имеющую опорную поверхность по ее контуру, контактирующую с опорным выступом рамы. Отличительной особенностью является то, что он снабжен двумя съёмными опорными стержнями, при этом в опорном выступе рамы выполнены углубления для установки в них опорных стержней, на которые опирается внутренняя поверхность крышки.

Опорные стержни имеют прямоугольный профиль, а углубления в опорном выступе имеют Т-образный профиль, при этом верхняя открытая полость углублений имеет ширину, соизмеримую с большей стороной профиля опорных стержней, а нижняя полость углублений имеет ширину, соизмеримую с диаметром отверстия под болт. В свою очередь, в местах примыкания опорных стержней с полостью углублений, на опорных стержнях имеются отверстия для закрепления болтов с рамой. При этом, после закручивания, головка болта не выступает над поверхностью опорных стержней, так как имеет полностью плоскую форму, а сама поверхность имеет внутренние углубления для закручивания под ключ.

Полезная модель поясняется чертежом, состоящим из следующих фигур.

Фигура 1 – общий вид конструкции смотрового люка;

Фигура 2 – вид на углубления опорных стержней;

Фигура 3 – вид на опорные стержни, смонтированные в углубления;

Фигура 4 – вид сверху на открытый смотровой люк;

Фигура 5 – вид сбоку на смотровой люк;

Фигура 6 – Т-образные углубления.

Люк смотрового колодца выполняется из металлического или пластичного материала и содержит раму (3, 4) с опорным выступом (9), размещенным по внутреннему контуру рамы, и крышку (1), имеющую опорную поверхность по ее контуру, контактирующую с опорным выступом (9) рамы. Люк снабжен двумя съемными опорными стержнями (2), при этом в опорном выступе (9) рамы выполнены углубления (5) для установки в них опорных стержней (2), на которые опирается внутренняя поверхность крышки (1).

Опорные стержни (2) имеют прямоугольный профиль, а углубления (5) в опорном выступе (9) имеют Т-образный профиль, при этом верхняя открытая полость (15) углублений (5) имеет ширину, соизмеримую с большей стороной профиля опорных стержней (2), а нижняя полость (7) углублений имеет ширину, соизмеримую с диаметром отверстия под болт (16). В свою очередь, в местах примыкания опорных стержней (2) с полостью углублений (5), на опорных стержнях (2) имеются отверстия (10) для закрепления болтов (16) с рамой. При этом, после закручивания, головка болта (16) не выступает над поверхностью опорных стержней (2), так как имеет полностью плоскую форму, а сама поверхность опорных стержней (2) имеет внутренние углубления для закручивания под ключ.

Опорные стержни (2) установлены на раме (3, 4) параллельно друг другу.

Рама (3, 4) и крышка (1) из металлического или пластичного материала (например, из железных, термопластичных полимерных композиций, полимер-песчаных композиций, композитных и т.п. материалов) изготавливаются методом литья или прессования в формах.

Реферат

Смотровой люк

Полезная модель относится к городским подземным сооружениям, а именно к конструкции люков смотровых колодцев, дождеприемников, ливнесточных колодцев, в частности водопроводной, канализационной, ливневых систем и других сетей, устанавливаемых как в зонах зеленых насаждений, пешеходных зонах, так и на проезжей части дорог с большой нагрузкой на поверхность крышки колодца.

Технический результат заключается в повышении прочностных свойств люка при закрытой крышке, что позволяет использовать его на проезжей части дорог. Кроме того, одновременно теми же конструктивными средствами решается задача повышения безопасности обслуживания колодца при открытой крышке люка, а также в случае кражи крышки люка, исключающей падения в колодец людей (в особенности детей), крупногабаритных предметов и животных.

Вышеуказанный технический результат достигается тем, что заявленная усовершенствованная конструкция люка смотрового колодца выполняется из металлического или пластичного материала. Люк содержит раму с опорным выступом, размещенным по внутреннему контуру рамы, и крышку, имеющую опорную поверхность по ее контуру, контактирующую с опорным выступом рамы. Отличительной особенностью является то, что он снабжен двумя съемными опорными стержнями, при этом в опорном выступе рамы выполнены углубления для установки в них опорных стержней, на которые опирается внутренняя поверхность крышки.

Опорные стержни имеют прямоугольный профиль, а углубления в опорном выступе имеют Т-образный профиль, при этом верхняя открытая полость углублений имеет ширину, соизмеримую с большей стороной профиля опорных стержней, а нижняя полость углублений имеет ширину, соизмеримую с диаметром отверстия под болт. В свою очередь, в местах примыкания опорных стержней с полостью углублений, на опорных стержнях имеются отверстия для

закрепления болтов с рамой. При этом, после закручивания, головка болта не выступает над поверхностью опорных стержней, так как имеет полностью плоскую форму, а сама поверхность имеет внутренние углубления для закручивания под ключ.

Формула полезной модели

1. Люк смотрового колодца, выполненный из металлического или пластичного материала, содержащий раму с опорным выступом, размещенным по внутреннему контуру рамы, и крышку, имеющую опорную поверхность по ее контуру, контактирующую с опорным выступом рамы, отличающийся тем, что снабжен двумя съемными опорными стержнями, углублением в опорном выступе рамы для установки в них опорных стержней, на которые опирается внутренняя поверхность крышки.

2. Люк смотрового колодца по п.1, отличающийся тем, что опорные стержни выполнены прямоугольной формы с отверстием по бокам для закрепления болтов с рамой.

3. Люк смотрового колодца по п.1, отличающийся тем, что углубления в опорном выступе выполнены Т-образными, при этом верхняя открытая полость углублений имеет ширину, соизмеримую с большей стороной профиля опорных стержней, а нижняя полость углублений имеет ширину, соизмеримую с диаметром отверстия под болт.

4. Люк смотрового колодца по п.1, отличающийся тем, что в местах примыкания опорных стержней с полостью углублений, на опорных стержнях выполнены отверстия для закрепления болтов с рамой, при этом головка болта выполнена плоской формы, поверхность оснащена внутренними углублениями для закручивания под ключ.

5. Люк смотрового колодца по п.1, отличающийся тем, что опорными стержнями установлены на раме параллельно друг другу

ҚОСЫМША Ғ



Сурет Ғ.1 – «Qorgaýshy» мобильді қосымшасын құру жобасы

ҚОСЫМША Д

Сауалнама

Сұраққа тек бір рет жауап беруді өтінеміз!
Астын сызу қажет!

1. Кім болып жұмыс істейсіз:

- а) оқытушы/мұғалім;
- ә) ғылыми қызметкер;
- б) жедел қызметкер;
- в) тергеуші/анықтаушы;
- г) эксперт/криминалист;
- ғ) прокурор;
- д) медициналық қызметкер;
- е) өзге.

2. Қандай ведомствода жұмыс істейсіз:

- а) Бас прокуратура;
- ә) Ішкі істер органдары;
- б) ЭТҚ (СЭР КГД МФ РК);
- в) ҰҚК (КНБ);
- г) Сыбайлас жемқорлыққа қарсы іс-қимыл ұлттық бюросы;
- ғ) Денсаулық сақтау министрлігі;
- д) өзге.

3. Жұмыс өтілі:

- а) 5 жылға дейін;
- ә) 5-10 жыл аралығы;
- б) 10 жылдан астам.

4. Сіздің пікіріңізше, жасөспірімдер қылмысының негізгі себебі неде?

- а) кәмелетке толмағандар арасындағы құқық бұзушылық профилактикасының әлсіз болуы;
- ә) кәмелетке толмағандармен әлеуметтік жұмыстардың тиісінше ұйымдастырылмауы;
- б) оқу жүйесінде тәрбиелік функцияларының болмауы;
- в) оқу орындарындағы қауіпсіздік жүйелерінің жеткіліксіз ұйымдастырылуы;

- г) ведомствоаралық іс-қимыл мәселелері;
- ғ) тәрбиелеу жөніндегі міндеттердің ата-анасымен орындалмауы.

5. Сіздің пікіріңізше, кәмелетке толмағандар арасындағы құқық бұзушылықтың көріністеріне неғұрлым ықпал ететін себептер мен жағдайлар қандай?

6. а) бос уақытын дұрыс өткізе алмауы (спорттық үйірмелердің болмауы және т.б.);

ә) темекі және алкоголь өнімдерінің тұтынылуы;

б) уәкілетті органдар тарапынан кәмелетке толмағандарға қатысты тиісті қадағалаудың жүргізілмеуі;

в) ата-аналар тарапынан кәмелетке толмағандарға қатысты тиісті қадағалаудың жүргізілмеуі;

г) отбасындағы кедейшілік.

7. Сіздің ойыңызша, қандай отбасыларда жасөспірімдердің құқық бұзушылығы белең алады?

а) толық отбасында;

ә) толық емес отбасында;

б) маңызы жоқ.

8. Сіздің пікіріңізше, кәмелетке толмағандар арасында қандай қылмыстардың түрлеріне көбіне жол беріледі?

а) ұрлықтар;

ә) адам өлтіру;

б) ұсақ бұзақылық;

в) есірткі, психотроптық заттармен, сол тектестермен, прекурсорлармен заңсыз жұмыс істеу;

г) өзге.

9. Сіздің ойыңызша, кәмелетке толмағандармен қылмыс жасалуына ең көп ықпал ететін кім?

а) мектеп;

ә) отбасы;

б) БАҚ (СМИ);

в) жергілікті билік, полиция;

г) айналасы, достар, сыныптастары;

ғ) әлеуметтік желілер;

д) өзге.

10. Сіздің пікіріңізше, қай кездерде кәмелетке толмағандарды тәрбиелеу жөніндегі міндеттердің орындалмауына қатысты деректер бойынша ата- аналарына не олардың орындауға міндетті адамдарға қатысты қылмыстық іс қозғалу (*СДТБТ (ЕРДР) тіркелу*) қажет?

а) кәмелетке толмаған баланың қасақана қылмыстық құқық бұзушылық белгілері бар іс-әрекеттер жасауы;

ә) кәмелетке толмағанның қасақана әкімшілік құқық бұзушылық белгілері бар іс-әрекеттер жасауы;

б) кәмелетке толмаған баланың алкогольдік ішімдіктерді, есірткі, психотроптық заттарды, сол тектестерді тұтынуы, жезөкшелікпен айналасуы;

в) қылмыстық іс қозғауды (*СДТБТ (ЕРДР) тіркеуді*) қажет етпейді.

11. Сіздің пікіріңізше, кәмелетке толмаған баланы тәрбиелеу жөніндегі міндеттерді ата-анасының немесе өзіне осы міндеттер жүктелген өзге адамның, дәлелсіз себептермен орындамау немесе тиісінше орындамау деректері бойынша қылмыстық қудалау жүргізу негізді ме?

а) жоқ, бұл әрекет үшін әкімшілік жауаптылық көзделу қажет;

ә) иә, өйткені ата-ана немесе тиісті міндеттер жүктелген өзге адам баласы үшін үнемі жауаптылықта;

б) жоқ, өйткені ата-ананың немесе тиісті міндеттер жүктелген өзге адамның кінәсін дәлелдеу қиын;

в) жоқ, себебі қылмыстық жауаптылық көзделмеген;

г) өзге.

12. Сіздің ойыңызша, кәмелетке толмаған баланың алкогольдік ішімдіктерді, есірткі, психотроптық заттарды, сол тектестерді тұтыну не қаңғыбастықпен немесе қайыршылықпен айналысу не оның қылмыс, қасақана қылмыстық теріс қылық немесе қасақана әкімшілік құқық бұзушылық белгілері бар іс-әрекеттер жасау деректерінің СДТБТ (ЕРДР) тіркелмеу себебі неде?

а) тергеу тәжірибесінің болмауы;

ә) сот тәжірибесінің болмауы;

б) «тәрбиелеу жөніндегі міндеттерді дәлелсіз себептермен

орындамауы немесе тиісінше орындамауы» ұғымының түсінігі берілмеген;

в) уәкілетті органдардың әрекетсіздігі;

г) өзге.

13. Сіздің пікіріңізше, қандай негізгі себептер, кәмелетке толмаған баланы тәрбиелеу жөніндегі міндеттерді дәлелсіз себептермен орындамау немесе тиісінше орындамау деректері бойынша қылмыстық құқық бұзушылықтарды тергеп-тексеруді қиындатады?

а) тергеу тәжірибесінің болмауы;

ә) сот тәжірибесінің болмауы;

б) «тәрбиелеу жөніндегі міндеттерді дәлелсіз себептермен орындамауы немесе тиісінше орындамауы» ұғымының түсінігі берілмеген;

в) уәкілетті органдардың әрекетсіздігі;

г) өзге.

14. Сіздің ойыңызша, тәрбиелеу жөніндегі міндеттерді дәлелсіз себептермен орындамаған немесе тиісінше орындамағанымен қатар, балаға қатыгездік жасаған (*зорлық-зомбылық, оның ішінде ұрып-соғу, сабау, қорқыту, аштықта, ыстықта ұстау, үрейін алу секілді әрекеттер жасаған*) ата-ана немесе өзіне осы міндеттер жүктелген өзге адам қандай жауаптылықта болу қажет?

а) әкімшілік (айыппұл түрінде);

ә) қылмыстық (айыппұл түрінде);

б) қылмыстық (бас бостандығын шектеу түрінде);

в) қылмыстық (бас бостандығынан айыру түрінде);

г) әкімшілік (қамаққа алу түрінде);

ғ) қылмыстық (қоғамдық жұмыстарға тарту түрінде);

д) қылмыстық жауаптылыққа тартуда, міндетті түрде ата-ана құқығынан айыру қажет.

15. Сіздің пікіріңізше, тәрбиелеу жөніндегі міндеттерді дәлелсіз себептермен орындамау немесе тиісінше орындамау деректері бойынша кінә немен дәлелдену керек?

а) кәмелетке толмағанның тамақпен және киіммен қамтамасыз етілмеуі;

- ә) кәмелетке толмағанмен бос уақытының қалай өткізілетініне ата-аналық қадағалаудың жүргізілмеуі;
- б) кәмелетке толмағанның оқуына ата-аналық қадағалаудың жүргізілмеуі;
- в) кәмелетке толмағанға адамгершілік қасиет дарытатын тәрбие бермеуі;
- г) өзге.

16. Сіздің ойыңызша, тәрбиелеу жөніндегі міндеттерді дәлелсіз себептермен орындамағаны немесе тиісінше орындамағаны үшін ата-ананың қайсысы жауаптылықта болу қажет?

- а) анасы;
- ә) әкесі;
- б) ата-ананың екеуіде.

17. Сіздің ойыңызша, тәрбиелеу жөніндегі міндеттерді орындамауда қатыгездік танытудың (*зорлық-зомбылық, оның ішінде ұрып-соғу, сабау, қорқыту, аштықта, ыстықта ұстау, үрейін алу секілді әрекеттер жасаған*) бір дерегі, яғни оның жүйелі жасалмау жағдайында қылмыстық жауаптылықты тудырады ма?

- а) иә;
- ә) жоқ.

18. Сіз, ҚР ҚК-нің 140-бабының диспозициясында кәмелетке толмағандармен бірге тұратын адамдармен субъектілер шеңберін кеңейту кәмелетке толмағандарға қатысты зорлық-зомбылықты қолдану мәселесін шешеді деп ойлайсыз ба?

- а) иә;
- ә) жоқ.

Сауалнамада қойылған сұрақтар бойынша ескертпеңіз және толықтыруыңыз:

Зерттеудегі көмегіңіз үшін алғыс білдіреміз!

МАЗМҰНЫ

КІРІСПЕ	3
1 КӘМЕЛЕТКЕ ТОЛМАҒАН АДАМДЫ ТӘРБИЕЛЕУ ЖӨНІНДЕГІ МІНДЕТТЕРДІ ОРЫНДАМАУДЫҢ НЕМЕСЕ ТИІСІНШЕ ОРЫНДАМАУДЫҢ ТЕОРИЯЛЫҚ ЖӘНЕ ТӘЖІРИБЕЛІК НЕГІЗДЕРІ	7
1.1 Кәмелетке толмаған адамды тәрбиелеу жөніндегі міндеттер институтының қалыптасуы және дамуы	7
1.2 Кәмелетке толмаған адамды тәрбиелеу..... жөніндегі міндеттерді орындамаудың немесе тиісінше орындамаудың қылмыстық-құқықтық сипаттамасы	21
1.3 Кәмелетке толмаған адамды тәрбиелеу жөніндегі міндеттерді орындамаудың немесе тиісінше орындамаудың криминалистикалық сипаттамасы.....	51
2 КӘМЕЛЕТКЕ ТОЛМАҒАН АДАМДЫ ТӘРБИЕЛЕУ ЖӨНІНДЕГІ МІНДЕТТЕРДІ ОРЫНДАМАУДЫ НЕМЕСЕ ТИІСІНШЕ ОРЫНДАМАУДЫ ТЕРГЕП-ТЕКСЕРУ ЕРЕКШЕЛІКТЕРІ	87
2.1 Кәмелетке толмаған адамды тәрбиелеу жөніндегі міндеттерді орындамауды немесе тиісінше орындамауды тергеп-тексерудің бастапқы кезеңі.....	87
2.2 Кәмелетке толмаған адамды тәрбиелеу жөніндегі міндеттерді орындамауды немесе тиісінше орындамауды тергеп-тексерудің кейінгі кезеңі.....	104
2.3 Психологиялық-педагогикалық сот сараптамасын тағайындаудың ұйымдастырылуы	138
3 КӘМЕЛЕТКЕ ТОЛМАҒАН АДАМДЫ ТӘРБИЕЛЕУ ЖӨНІНДЕГІ МІНДЕТТЕРДІ ОРЫНДАМАУДЫ НЕМЕСЕ ТИІСІНШЕ ОРЫНДАМАУДЫ АЛДЫН АЛУ ЖОЛДАРЫ.	164
ҚОРЫТЫНДЫ	212
ПАЙДАЛАНЫЛҒАН ӘДЕБИЕТТЕР ТІЗІМІ	218
ҚОСЫМША А.....	233
ҚОСЫМША Ә.....	237

ҚОСЫМША Б	238
ҚОСЫМША Г	242
ҚОСЫМША Ғ	249
ҚОСЫМША Д.....	250

А.А. БАЙМАХАНОВ

**КӘМЕЛЕТКЕ ТОЛМАҒАН АДАМДЫ
ТӘРБИЕЛЕУ ЖӨНІНДЕГІ МІНДЕТТЕРДІ
ОРЫНДАМАУДЫ НЕМЕСЕ ТИІСІНШЕ
ОРЫНДАМАУДЫ ТЕРГЕП-ТЕКСЕРУДІҢ
ЖӘНЕ АЛДЫН АЛУДЫҢ ҰЙЫМДЫҚ-
ҚҰҚЫҚТЫҚ АСПЕКТІЛЕРІ**

МОНОГРАФИЯ

Басылуға 09.12.2022 қол қойылды.

Пішіні 60x84 ¹/₁₆.

Көлемі 16,1 б.т.

Таралымы 500 дана.

Тапсырыс № 399

ЖШС "ЛАНТАР BOOKS"

Тел.: +7 702 251 02 18

e-mail: lantar2018@mail.ru